

UL-P

Gebläsekonvektor für die kanalisierte Installation



- Maximal geräuscharmer Betrieb
- Ideal für Wohn- oder Bürolösungen
- Version mit Cold Plasma-Luftreiniger



BESCHREIBUNG

Gebläsekonvektoren mit Kanalisierung bestehend aus einem einzigen Gerät, zum Heizen und/oder Kühlen kleiner und mittelgroßer Wohn- und Büro- bzw. Geschäftsräume. In Anlagen mit 2 Rohren und in Kombination mit jeglichem Wärmeerzeuger, auch bei niedrigen Temperaturen installierbar. Dank der Verfügbarkeit verschiedener Versionen und der Möglichkeit einer vertikalen oder horizontalen Installation kann für jeden Bedarf die geeignete Lösung gewählt werden.

AUSFÜHRUNGEN

P Ohne Verkleidung, vertikale und horizontale Installation, Saugseite unten, ohne Bedienelemente

PAF Ohne Verkleidung, vertikale und horizontale Installation, Saugseite vorne, ohne Bedienelemente

EIGENSCHAFTEN

Lüftungseinheit

Bestehend aus einem geräuscharmen Radialventilator mit Doppelansaugung, der statisch und dynamisch ausgewuchtet und direkt mit der Motorwelle verbunden ist. Der Elektromotor ist einphasig und hat mehrere Geschwindigkeiten (3 auswählbar), er ist auf erschütterungsfesten Halterungen montiert und der Kondensator ist permanent aktiviert.

Wärmetauscher

Der Hauptwärmetauscher mit Kupferrohren und Aluminiumlamellen verfügt über Hydraulikanschlüsse für Gas mit Innengewinde auf der linken Seite; die Kollektoren sind mit Luftauslässen ausgestattet.

Der Wärmetauscher ist nicht für den Einsatz in korrosiven Atmosphären oder in Umgebungen geeignet, in denen Korrosion an Aluminium auftreten kann.

Reversible Wasseranschlüsse bei der Installation.

Kondensatsammelwanne

Standardmäßig aus Kunststoff und an der inneren Struktur befestigt; mit externem Kondensatablauf.

Luftfilter

Die Gebläsekonvektoren sind serienmäßig mit elektrostatisch vorgeladenen Luftfiltern ausgestattet. Durch ihre besondere Bauart absorbieren diese Filter den in der Luft schwebenden Staub und halten ihn zurück: Das ideale System, um eine gesunde Luft für die gesamte Familie zu gewährleisten.

ZUBEHÖR

Spezifische Bedientafeln

AER503IR: Thermostat für die Unterputzmontage mit hintergrundbeleuchtetem Display, kapazitiver Tastatur und IR-Empfänger, für die Steuerung von Gebläsekonvektoren mit Asynchron- oder bürstenlosen Motoren. In 2-Rohranlagen kann das Thermostat Standard-Gebläsekonvektoren oder mit elektrischem Widerstand ausgestattete Gebläsekonvektoren, Gebläsekonvektoren mit Luftreinigungsvorrichtungen (Cold Plasma und Entkeimungslampe), mit Heizwand oder mit zwei Luftauslässen FCZ-D (Dualjet) steuern. Außerdem kann es Anlagen mit Heizwänden oder gemischte Anlagen mit Gebläsekonvektoren und Fußbodenheizung steuern. Da es auch über einen IR-Empfänger verfügt, kann es selbst wiederum über die VMF-IR-Fernbedienung gesteuert werden.

PRO503: Wandbox für AER503IR und VMF-E4 Thermostate.

SA5: Kit Lufttemperaturfühler (L = 15 m) mit Kabeldurchführung f. Fühlerhalter.

SIT3: Schnittstellenkarte des Thermostats. Ermöglicht die Erstellung eines Netzes von Gebläsekonvektoren (max. 10), die über eine zentrale Bedientafel gesteuert werden (Um- schalter oder Thermostat). steuert die 3 Geschwindigkeiten des Gebläses und muss an jedem Gebläsekonvektor des Netzes installiert werden; empfängt die Befehle vom Um- schalter oder von der Karte SIT5. Beim Einbau der Aermec Thermostate ist das Zubehör SIT3 verbindlich, wenn das Sorptionszyklus des Geräts höher als 0,7 A ist..

SIT5: Schnittstellenkarte des Thermostats. Ermöglicht die Erstellung eines Netzes von Gebläsekonvektoren (max. 10), die über eine zentrale Bedientafel gesteuert werden. Steuert die 3 Geschwindigkeiten des Gebläses und bis zu 2 Ventile (4-Leiter-Anlagen); überträgt die Befehle des Thermostats an das Netz der Gebläsekonvektoren.

SW5: Kit Wassertemperaturfühler (L = 15m) mit Fühlerrohrchen, Befestigungsclip und Fühlerhalter für Wärmetauscher.

TX: Wandthermostat für die Steuerung der Gebläsekonvektoren mit 2/4 Rohren, sowohl bei Asynchron- als auch bei bürstenlosen Motoren. Der Thermostat von 2-Rohr-Anlagen kann Standard-Gebläsevektoren oder Gebläsevektoren mit Heizwiderstand, mit Luftrei- nigungsvorrichtungen, mit Heizplatte oder mit doppelter Zuluft FCZ-D (Dualjet) steuern. **WMT10:** Elektronischer Thermostat, weiß, mit Dauerbelüftung oder thermostatgesteu- erter Belüftung.

WMT16: Elektromechanischer Thermostat mit thermostatgesteuerter Belüftung.

AerSuite

Die AerSuite-Anwendung ermöglicht die Fernsteuerung der Benutzerschnittstelle D124 mit Thermostaten VMF-E19/VMF-E19I über Smart Devices mit iOS- und Android-Betriebs- system.

Es handelt sich um eine Anwendung für Smartphones und Tablets, mit der der Benutzer aus der Ferne auf den Betrieb seiner Anlage zugreifen und ihn steuern kann. Für weitere Informationen zur Verwendung der Anwendung und der verfügbaren Funktionen wird auf die entsprechende Dokumentation auf der Website verwiesen.



VMF-System

DI24: Einbau-Schnittstelle (Box 503) mit 2,4-Zoll-Touchscreen-Display, kompatibel mit den Zubehörteilen VMF-E19, VMF-E19I. Ermöglicht eine präzise und genaue Regulierung und Überwachung der Raumtemperatur; neben dem Zugriff auf und der Interaktion mit den Betriebsinformationen Ihrer Anlage, Parametern und Alarmen können Zeitbereiche festgelegt werden. Dank der integrierten Wi-Fi-Verbindung kann der DI24 in Verbindung mit der AerSuite-App (verfügbar für Android und iOS) auch ferngesteuert werden. Die gesamte Programmierung und ein Großteil der Funktionen werden einfach und intuitiv über die App durchgeführt. Um die Benutzeroberfläche so anzupassen, dass sie perfekt zum Stil jedes Hauses passt, ist der DI24 mit den Schaltplatten der führenden Marken auf dem Markt kompatibel. Für weitere Informationen verweisen wir auf unsere Dokumentation; dennoch ist eine separate Platte mit ihrer grafitgrauen Unterstützung (DI24CP) ebenfalls im Katalog erhältlich.

VMF-E19: Thermostat, an der Seite des Gebläsekonvektors zu befestigen, serienmäßig mit Luft- und Wassertemperaturfühler ausgestattet.

VMF-E3: Benutzerschnittstelle für Wandinstallation, zu kombinieren mit dem Zubehör VMF-E19, VMF-E19I, den Gittern GLF_N/M und GLL_N und steuerbar über VMF-IR-Bedienlement.

VMF-E4DX: Schnittstelle für Wandmontage. Frontblende in Grau PANTONE 425C (METAL).

VMF-E4X: Schnittstelle für Wandmontage. Frontblende in Hellgrau PANTONE COOL GRAY 1C.

VMF-IO: Verwalten Sie das Gerät ausschließlich über ein zentrales VMF-Bedienfeld ohne Flächenbedienfeld.

VMF-IR: Benutzerschnittstelle kompatibel mit dem Thermostat AER503IR, VMF-E3 und allen Gittern von mit dem VMF-System kompatiblen Kassettenklimageräten mit IR-Empfänger.

VMF-LON: Erweiterung, die die Vernetzung des Thermostats mit BMS-Systemen ermöglicht, die das LON-Protokoll verwenden.

VMF-SW: Wasserfühler (L = 2.5m) als eventueller Ersatz für den Fühler, der serienmäßig den Thermostaten VMF-E19 und VMF-E19I beige packt ist, für die Installation vor dem Ventil.

VMF-SW1: Zusätzlicher Wasserfühler (L = 2.5m) zur eventuellen Verwendung bei 4-Rohranlagen mit den Thermostaten VMF-E19 und VMF-E19I für die Kontrolle der Höchsttemperatur im Kühlungsbereich

VMHI: Das VMHI-Panel kann als Benutzerschnittstelle für VMF-E19/E19I-Thermostate, GLFxN/M- oder GLLxN-Netze oder als Schnittstelle für das MZC-System verwendet werden. Die Funktionsweise, die von der Benutzerschnittstelle ausgeübt werden soll, wird durch die korrekte Parametrierung derselben und durch die Einhaltung der elektrischen Verbindungen zwischen der Schnittstelle und dem Thermostat oder zwischen der Schnittstelle und dem Plenum festgelegt.

Allgemeines Zubehör

DSC: Kit für den Kondensatablauf.

VCH: Kit motorbetriebenes 3-Wege-Ventil. Der Kit besteht aus einem Ventil, dem Antrieb und dem Zubehör für den Hydraulikanschluss. Geeignet für die Installation an Gebläsekonvektoren mit Anschlüssen sowohl rechts als auch links.

VCHD: Kit motorbetriebenes 2-Wege-Ventil. Der Kit besteht aus einem Ventil, dem Antrieb und dem Zubehör für den Hydraulikanschluss.

BC: Kondensatwanne.

Ventilcassaforma: Schablone aus verzinktem Blech. Gestattet es, direkt in der Mauer einen Sitz für die Aufnahme des Gebläsekonvektors zu schaffen.

LEITFADEN FÜR DIE AUSWAHL DER MÖGLICHEN KONFIGURATIONEN

Omnia ULP

Feld	Beschreibung
1,2,3	ULP
4,5	Größe 11, 16, 26, 36
6	Ausführung
P	Ohne Verkleidung, vertikale und horizontale Installation, Saugseite unten, ohne Bedienelemente
PAF	Ohne Verkleidung, vertikale und horizontale Installation, Saugseite vorne, ohne Bedienelemente

EIGNUNGSTABELLE DES ZUBEHÖRS

Spezifische Bedientafeln und Zubehör - Omnia ULP

Modell	Ver	11	16	26	36
AER503IR (1)	PPAF	•	•	•	•
PRO503	PPAF	•	•	•	•
SA5 (2)	PPAF	•	•	•	•
SIT3 (3)	PPAF	•	•	•	•
SIT5 (4)	PPAF	•	•	•	•
SW5 (2)	PPAF	•	•	•	•
TX (5)	PPAF	•	•	•	•
WMT10 (5)	PPAF	•	•	•	•
WMT16 (5)	PPAF	•	•	•	•

(1) Für die Wandinstallation.

(2) Fühler für Thermostate AER503IR-TX falls vorhanden.

(3) Platinen für Thermostate AER503IR-TX falls vorhanden. Zu installieren, falls die Stromaufnahme des Geräts 0,7 Ampere überschreitet.

(4) Platinen für Thermostate AER503IR-TX falls vorhanden.

(5) Wandmontage. Wenn die Stromaufnahme des Geräts 0,7 A überschreitet oder wenn mehrere Geräte mit einem einzigen Thermostat verwaltet werden sollen, ist die Platine SIT3 und/oder SIT5 zwingend erforderlich.

VMF-System - Omnia ULP

Modell	Ver	11	16	26	36
DI24	PPAF	•	•	•	•
VMF-E19 (1)	PPAF	•	•	•	•
VMF-E3	PPAF	•	•	•	•
VMF-E4DX	PPAF	•	•	•	•
VMF-E4X	PPAF	•	•	•	•
VMF-IO	PPAF	•	•	•	•
VMF-IR	PPAF	•	•	•	•
VMF-LON	PPAF	•	•	•	•
VMF-SW	PPAF	•	•	•	•
VMF-SW1	PPAF	•	•	•	•
VMHI	PPAF	•	•	•	•

(1) Es ist auch das Zubehör VMF-SIT3V vorzusehen, wenn die Stromaufnahme des Geräts 0,7 Ampere überschreitet.

Kondensatsammelwanne

Modell	Ver	11	16	26	36
BC10 (1)	P,PAF	•	•	•	•
BC20 (2)	P,PAF	•	•	•	•

(1) Für vertikale Installation.

(2) Für horizontale Installation.

Kondensatablauf

Modell	Ver	11	16	26	36
DSC5 (1)	P,PAF	•	•	•	•

(1) Das Zubehör kann nicht montiert werden, wenn auch die Zubehörteile BC10 und BC20 vorgesehen sind.

Modell	Ver	11	16	26	36
VCH	P,PAF	•	•	•	•

Kit 2-Wege-Ventil

Modell	Ver	11	16	26	36
VCHD	P,PAF	•	•	•	•

TECHNISCHE LEISTUNGSDATEN

2-Rohr

	UL11P			UL16P			UL26P			UL36P		
	1	2	3	1	2	3	1	2	3	1	2	3
	L	M	H	L	M	H	L	M	H	L	M	H

Leistungen im Heizleistung 70 °C / 60 °C (1)

Heizleistung	kW	1,06	1,46	2,01	1,54	2,12	2,91	2,89	3,83	4,62	3,63	4,87	5,94
Wasserdurchsatz Verdampfer	l/h	93	128	176	135	186	255	254	336	405	310	427	521
Druckverlust im System	kPa	1	1	2	1	2	4	5	8	11	3	5	7

Leistungen im Heizleistung 40 °C / 45 °C (2)

Heizleistung	kW	0,52	0,73	1,00	0,76	1,05	1,44	1,44	1,90	2,29	1,75	2,42	2,95
Wasserdurchsatz Verdampfer	l/h	92	126	174	133	183	251	249	331	399	305	420	513
Druckverlust im System	kPa	1	1	2	2	3	3	5	8	11	7	13	18

Leistungen im Kühlbetrieb 7 °C / 12 °C

Kühlleistung	kW	0,53	0,67	0,82	0,69	0,87	1,17	1,26	1,65	1,99	1,63	2,26	2,79
Fühlbare Kühlleistung	kW	0,38	0,52	0,68	0,52	0,69	0,96	0,97	1,30	1,61	1,13	1,59	2,00
Wasserdurchsatz Verdampfer	l/h	94	117	145	122	153	206	220	289	349	286	394	487
Druckverlust im System	kPa	1	2	2	2	3	5	5	8	11	7	13	19

Ventilator

Typ	Typ	Radial											
Ventilatormotor	Typ	Asynchron											
Anzahl	n°	1			1			2			2		
Luftdurchsatz	m³/h	80	120	180	110	160	240	190	270	350	240	350	460
Leistungsaufnahme	W	8	12	18	23	25	32	24	27	35	30	35	42
Elektrische Anschlüsse		V1	V2	V3	V1	V2	V3	V1	V2	V3	V1	V2	V3

Durchmesser der Anschlüsse

Haupttauscher	Ø	1/2"										
---------------	---	------	--	--	--	--	--	--	--	--	--	--

Lamellenpaket-Wärmetauscher

Wassermenge Hauptwärmetauscher	l	0,3			0,4			0,6			0,8	
--------------------------------	---	-----	--	--	-----	--	--	-----	--	--	-----	--

Spannungsversorgung

Spannungsversorgung		230V~50Hz										
---------------------	--	-----------	--	--	--	--	--	--	--	--	--	--

(1) Raumtemperatur 20 °C T.K.; Wasser (in/out) 70 °C/60 °C

(2) Raumtemperatur 20 °C T.K.; Wasser (in/out) 45 °C/40 °C; EUROVENT

ABMESSUNGEN

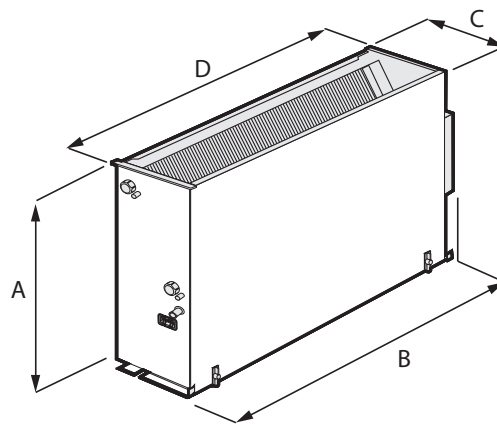

		UL11P	UL16P	UL26P	UL36P
Abmessungen und gewicht					
A	mm	465	465	465	465
B	mm	420	530	761	981
C	mm	171	171	171	171
D	mm	360	470	701	921
Nettogewicht	kg	10,0	12,0	15,0	18,0

Aermec behält sich das Recht vor, als notwendig erachtete Änderungen im Sinne einer Verbesserung des Produkts jederzeit auch mit Änderung der technischen Daten vorzunehmen.

Aermec S.p.A.
Via Roma, 996 - 37040 Bevilacqua (VR) - Italia
Tel. 0442633111 - Telefax 044293577
www.aermec.com