



Schemi elettrici

IT

Wiring diagrams

EN

Raccordements

FR

Elektrische Anschlüsse

DE

Esquemas eléctricos

ES

WRL 026-161

1.	WRL026-041M.....	3
2.	WRL026-041M SMART START.....	17
3.	WRL026-041M CONDENSERLESS.....	31
4.	WRL026-041M CONDENSERLESS WITH SOFT START	45
5.	WRL026-081	59
6.	WRL026-081 CONDENSERLESS.....	74
7.	WRL101-161	89
8.	WRL101-161 CONDENSERLESS.....	105
9.	WRL026-041M HEAT PUMP	120
10.	WRL026-041M HEAT PUMP SMART START.....	137
11.	WRL026-081M HEAT PUMP.....	153
12.	WRL101-161M HEAT PUMP.....	169
13.	WRL101-161M HEAT PUMP.....	185
14.	WRL101-161M HEAT PUMP - MP-GEO-INV	201
15.	WRL101-161M HEAT PUMP - CIRCULATOR PUMP.....	218
16.	WRL101-161 HEAT PUMP - 230V.....	234

1. WRL026-041M



AERMEC S.P.A.
BEVILACQUA (VERONA)
ITALY

SCHEMA ELETTRICO
WIRING DIAGRAM
WRL026-041M

NON E' PERMESSO CONSEGNARE A TERZI O RIPRODURRE QUESTO DOCUMENTO
NE UTILIZZARE IL CONTENUTO O RENDERSLO COMUNE A TERZI SENZA LA NOSTRA
AUTORIZZAZIONE ESPLICITA. OGNI INFRAZIONE COMPORTA IL RISARCIMENTO DEI DANNI
SUBITI. E FATTA RISERVADI TUTTI I DIRITTI DERIVANTI DA BREVETTI O MODELLI

PROGETTAZIONE		Elettrico		TENSIONE ESERCIZIO	230V 50Hz	NORME	60335-2-40	PROTEZIONE
SERIE				TENSIONE COMANDI	230V 50Hz	+ UBICAZIONE = NOME LOGICO		
CODICE		4712900		TENSIONE SEGNALI	24V 50Hz			
COMMITTENTE								
PROGETTATO CON SISTEMA CAD/CAE		Sabik						
								
					DATA	FIRME	SCHEMA FUNZIONALE TABELLE DI RIEPILOGO MORSETTIERE, CAVI E DISPOSITIVI GENERICI DISTINTA BASE LEGENDA PAGINE LEGENDA SIMBOLI	
				DIS.	03/07/2014			
				VISTO	03/07/2014			
				APPROV.	03/07/2014			
				WRL026-041M				FOGLIO 0
								T.F. 12
REV.	DESCRIZIONE REVISIONE	DATA	DISEGNATORE	SOST. DA:	SOST. IL:		ORIGINE	

NON E' PERMESSO CONSEGNARE A TERZI O RIPRODURRE QUESTO DOCUMENTO
 NE' UTILIZZARE IL CONTENUTO O RENDERSI COME NOTO A TERZI SENZA LA NOSTRA
 AUTORIZZAZIONE ESPLICITA. OGNI INFRAZIONE COMPORTA IL RISARCIMENTO DEI DANNI
 SUBITI, E FATTA RISERVA DI TUTTI I DIRITTI DERIVANTI DA BREVETTI O MODELLI.
 PROGETTO: 4712900_00.sch
 NOME FILE:
 TIPO: Elettrico

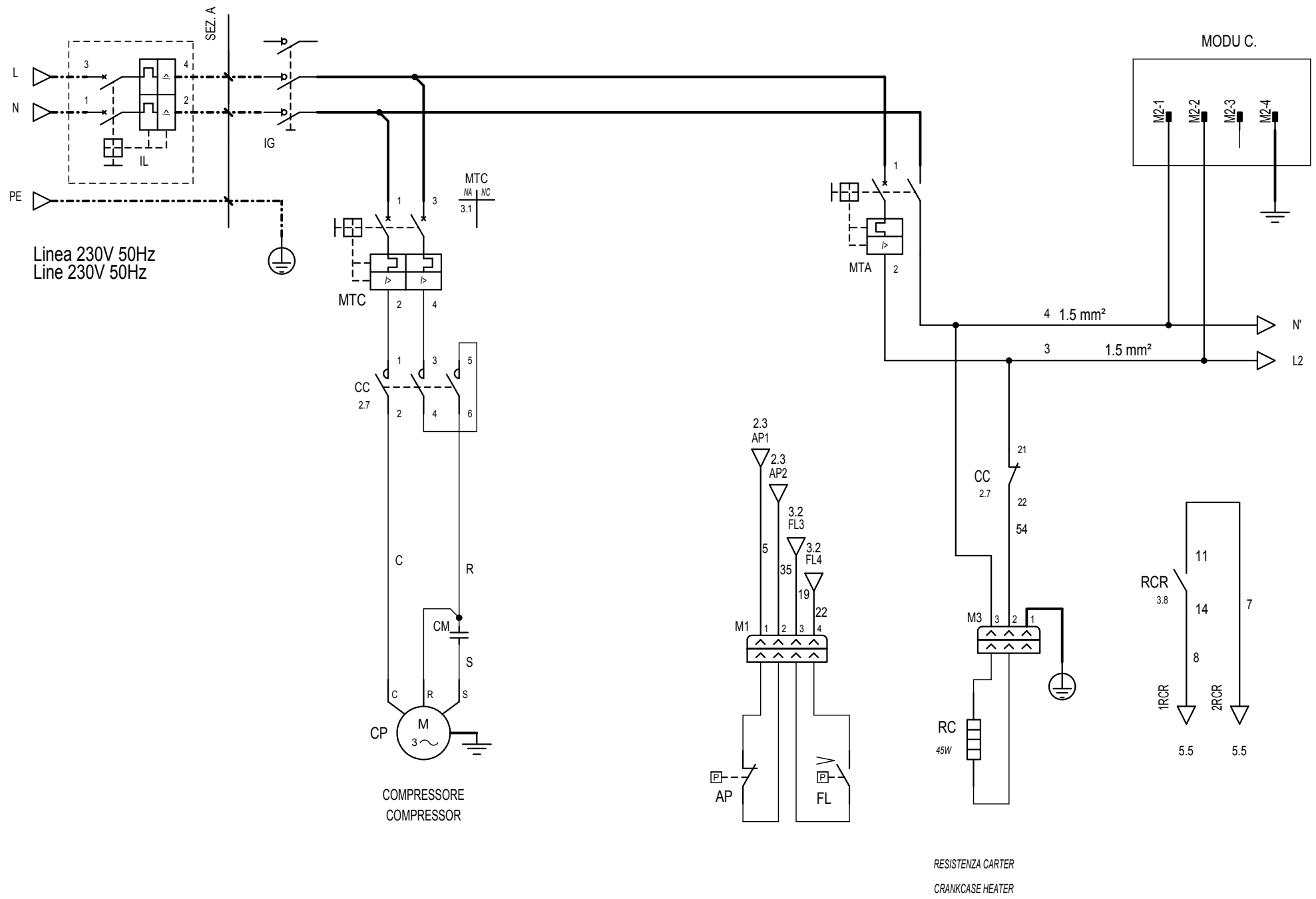

REV.	MODIFICA	DATA	DISEGNATO	VERIFICATO	DATA	21/02/2014		Potenza	WRL026-041M	=
					DISEGN.	Gianico Bovo		POWER		+
					DATA	21/02/2014			4712900	FOGL. 1
					APPROV.	De Togni			0	DI 2

COLLEGAMENTO CARICHI

LOAD CONNECTION

MODU C.

MODU C.

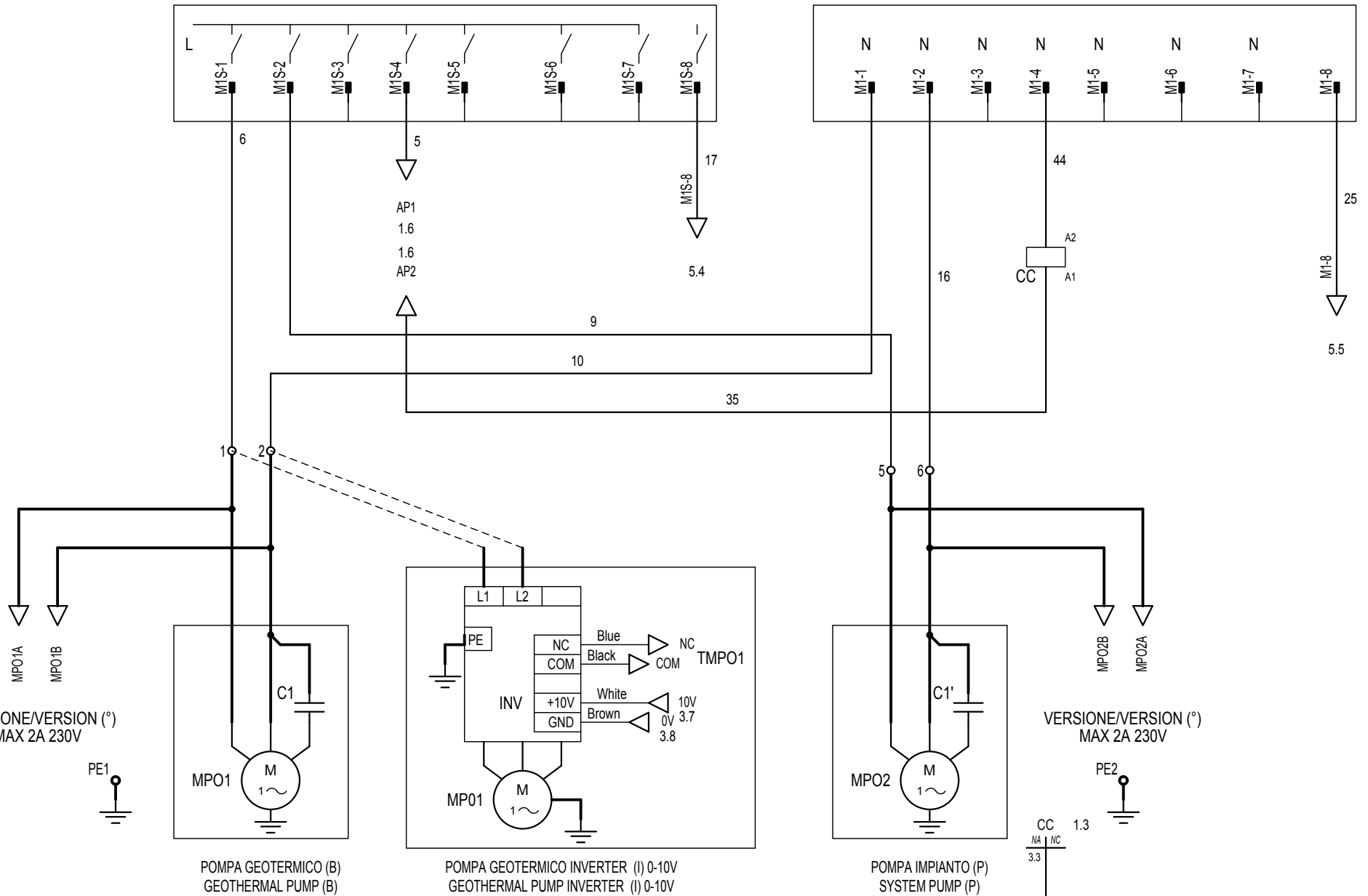

NON E' PERMESSO CONSEGNARE A TERZI O RIPRODURRE QUESTO DOCUMENTO
 NE' UTILIZZARE IL CONTENUTO O RENDERSI COMUNQUE NOTO A TERZI SENZA LA NOSTRA
 AUTORIZZAZIONE ESPLICITA. OGNI INFRAZIONE COMPORTA IL RISARCIMENTO DEI DANNI
 SUBITI. E' FATTA RISERVA DI TUTTI I DIRITTI DERIVANTI DA BREVETTI O MODELLI.

PROGETTO: 4712900_00.sch
 NOME FILE: 4712900_00.sch
 TIPO: Elettrico

REV.	MODIFICA	DATA	DISEGNATO	VERIFICATO	DATA	21/02/2014	DATA	21/02/2014	FOGL.	2
					APPROV.	De Togni			DI	3

Collegamento carichi
Load connection

WRL026-041M

4712900

COLLEGAMENTO SICUREZZE SAFETY CONNECTION

MODU C.

MODU C.

MODU C.

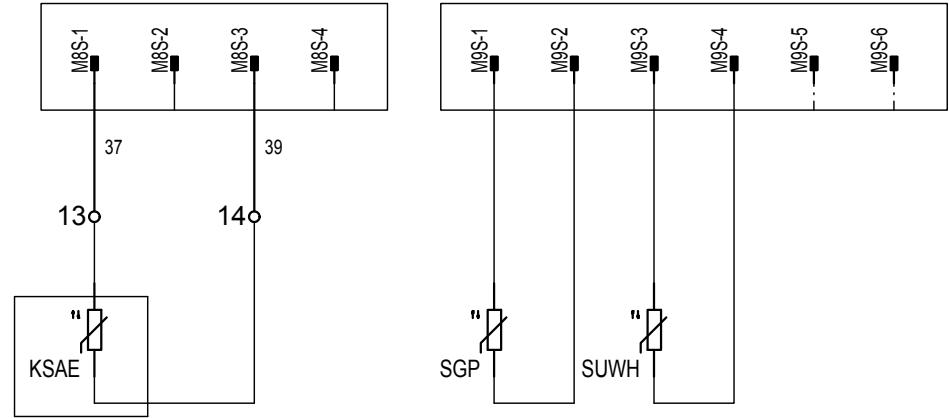
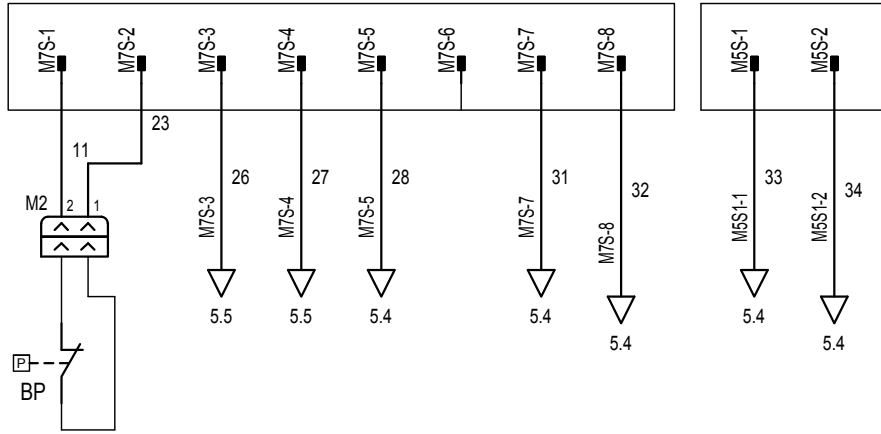

SONDA AMBIENTE ESTERNO
AMBIENT AIR TEMPERATURE PROBE

MODU C.

MODU C.

MODU C.

MODU C.

MODU C.

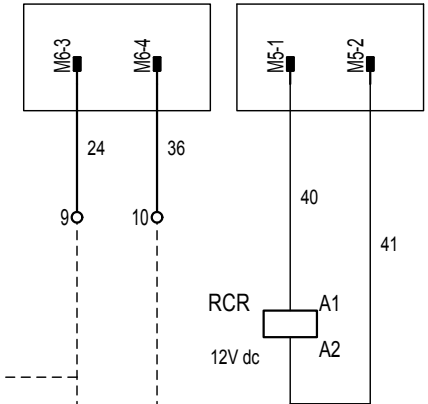
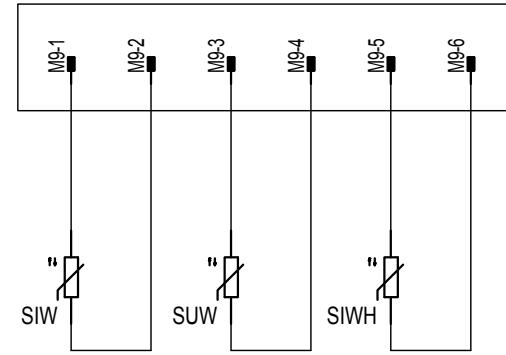
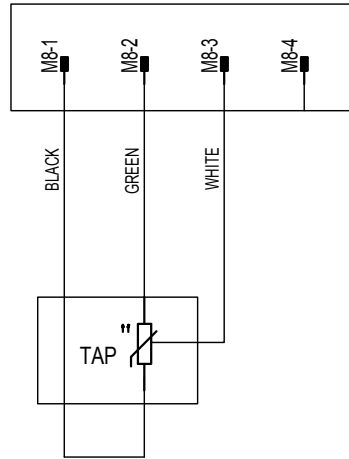
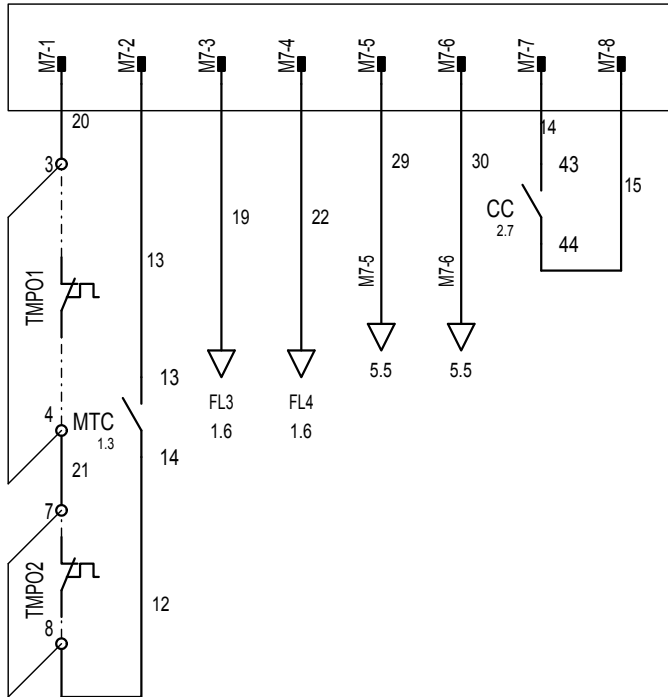

SOLO CON MPO1
O VMO INSTALLATA
ONLY WITH MPO1
OR VMO INSTALLED

OPZIONE
VALVOLA MODULANTE
VMO
OPTION
MODULATING VALVE
VMO

OPZIONE
POMPA INVERTER
MPO1
OPTION
INVERTER PUMP
MPO1

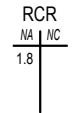

NON E' PERMESSO CONSEGNARE A TERZI O RIPRODURRE QUESTO DOCUMENTO
 NE' UTILIZZARE IL CONTENUTO O RENDILO COMUNIQUE NOTO A TERZI SENZA LA NOSTRA
 AUTORIZZAZIONE ESPLICITA. OGNI INFRAZIONE COMPORTA IL RISARCIMENTO DEI DANNI
 SUBITI E FATTA RISERVA DI TUTTI I DIRITTI DERIVANTI DA BREVETTI O MODELLI.
 PROGETTO: 4712900_00.sch
 NOME FILE: 4712900_00.sch
 TIPO: Elettrico

REV.	MODIFICA	DATA	DISEGNATO	VERIFICATO	DATA	21/02/2014	Collegamento sicurezze	WRL026-041M	=
					DISEGN.	Gianico Bovo	Safety connection		+
					DATA	21/02/2014		4712900	FOGL. 3
					APPROV.	De Togni			DI 4

VALVOLA MODULANTE (OPZIONE) MODULATING VALVE (OPTION)

Valvola Belimo

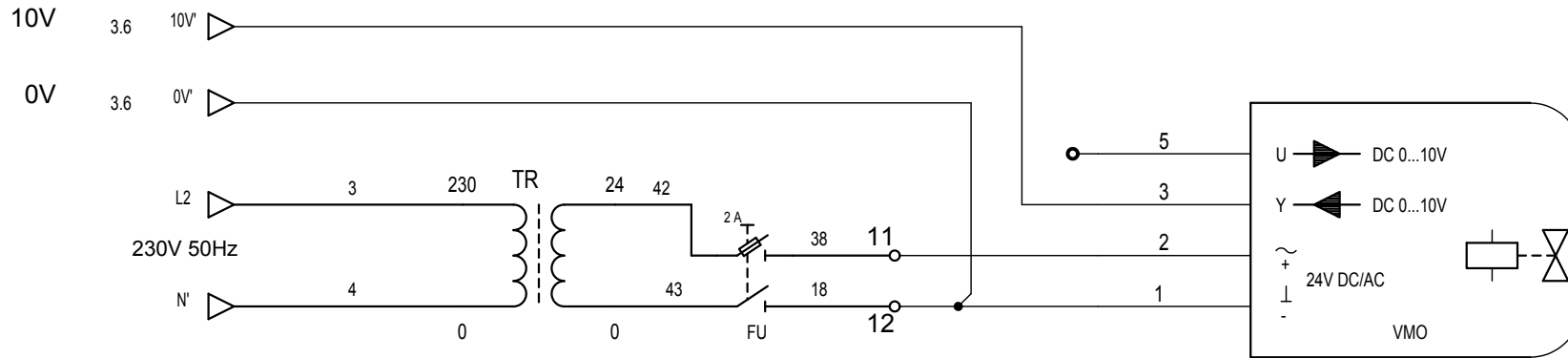

40VA

VALVOLA MODULANTE (V)

MODULATING VALVE (V)

NON E' PERMESSO CONSEGNARE A TERZI O RIPRODURRE QUESTO DOCUMENTO
 NE' UTILIZZARE IL CONTENUTO O RENDERSI RESPONSABILI A TERZI SENZA LA NOSTRA
 AUTORIZZAZIONE ESPLICITA. OGNI INFRAZIONE COMPORTA IL RISARCIMENTO DEI DANNI
 SUBITI. E' FATTA RISERVA DI TUTTI I DIRITTI DERIVANTI DA BREVETTI O MODELLI.

PROGETTO: 4712900_00.sch
 NOME FILE:
 TIPO: Elettrico





REV.	MODIFICA	DATA	DISEGNATO	VERIFICATO	DATA	21/02/2014	DATA	21/02/2014	VALVOLA MODULANTE	WRL026-041M	=
					DISEGN.	Gianico Bovo					+
					DATA	21/02/2014				4712900	FOGL. 4
					APPROV.	De Togni				0	DI 5

NON E' PERMESSO CONSEGNARE A TERZI O RIPRODURRE QUESTO DOCUMENTO
 NE' UTILIZZARE IL CONTENUTO O RENDERSI RESPONSABILI PER IL CONTENUTO. SE NE FA UN'USO
 AUTORIZZAZIONE ESPLICITA. OGNI INFRAZIONE COMPORTA IL RISARCIMENTO DEI DANNI
 SUBITI E FATTA RISERVA DI TUTTI I DIRITTI DERIVANTI DA BREVETTI O MODELLI.
 PROGETTO: 4712900_00.sch
 NOME FILE:
 TIPO: Elettrico

SIMBOLO SYMBOL	NOME SIMBOLO SYMBOL NAME	DESCRIZIONE DESCRIPTION	SIGLA DESIGNATION	ESTENS. EXT.
	030202-PE	Morsetto PE PE terminal		
	030202A	Morsetto Terminal		
	030303	Polo connettore maschio Male contact plug		
	030311_2_P5	connettore mobile e fisso	M...	
	030311_PR3+TA-TWS+RCR	Connettore parte mobile e parte fissa Connector movable and fixed portions	M	
	040104-NTC	Resistore variabile NTC Variable resistance NTC	M	
	040104-TRASD	Trasduttore di pressione 3 fili Pressure trasducer 3 wires	M	
	040201	Condensatore Capacitor	C...	

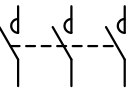
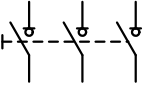
REV.	MODIFICA	DATA	DISEGNATO	VERIFICATO	DATA	21/02/2014	RIEPILOGO SIMBOLI SCHEMA SYMBOLS SUMMARY	WRL026-041M	=	+	FOGL. LS-1 DI 7
					DATA	21/02/2014					
					DISEGN.	Gianico Bovo					

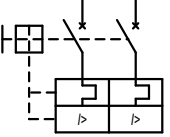
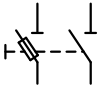
NON E' PERMESSO CONSEGNARE A TERZI O RIPRODURRE QUESTO DOCUMENTO
 NE' UTILIZZARE IL CONTENUTO O RENDERSI COMUNIQUE NOTO A TERZI SENZA LA NOSTRA
 AUTORIZZAZIONE ESPLICITA. OGNI INFRAZIONE COMPORTA IL RISARCIMENTO DEI DANNI
 SUBITI E FATTA RISERVA DI TUTTI I DIRITTI DERIVANTI DA BREVETTI O MODELLI.
 PROGETTO: 4712900_00.sch
 NOME FILE:
 TIPOCO: Elettrico

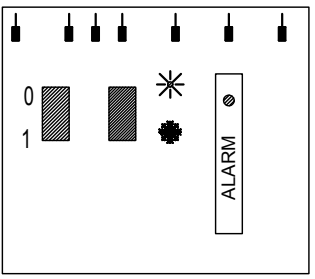
SIMBOLO SYMBOL	NOME SIMBOLO SYMBOL NAME	DESCRIZIONE DESCRIPTION	SIGLA DESIGNATION	ESTENS. EXT.
	071302-3F	Contattore tripolare di potenza NA Three-pole NO contact of a contactor		
	071308-3F	Interruttore sezionatore tripolare Three-pole switch disconnector	QS...	
	071501	Bobina relè Relay coil	KA...	/...
	071501T	Bobina contattore Contactor coil	KM...	
	071601F	Interruttore bip. autom. con protezione termica e max corrente Two-pole Circuit break with magneto-thermal	QF...	
	072108-1FN	Fusibile bipolare TWO-POLE FUSE	FU...	
	081005	Tromba elettrica Sound siren	HA...	
	PR	Pannello comandi remoto Remote control	PR	

REV.	MODIFICA	DATA	DISEGNATO	VERIFICATO	DATA	21/02/2014	RIEPILOGO SIMBOLI SCHEMA SYMBOLS SUMMARY	WRL026-041M	=	FOGL. LS-3
					DI	9				

NON E' PERMESSO CONSEGNARE A TERZI O RIPRODURRE QUESTO DOCUMENTO
 NE' UTILIZZARE IL CONTENUTO O RENDERSI COMUNQUE NOTO A TERZI SENZA LA NOSTRA
 AUTORIZZAZIONE ESPLICITA. OGNI INFRAZIONE COMPORTA IL RISARCIMENTO DEI DANNI
 SUBITI. E' FATTA RISERVA DI TUTTI I DIRITTI DERIVANTI DA BREVETTI O MODELLI.

PROGETTO: 4712900_00.sch
 NOME FILE:
 TIPO: Elettrico

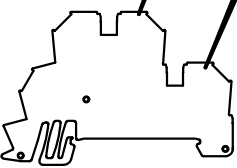

N° MORS.	N° FILO USCENTE		
1		POMPA GEOTERMICO (B)	MP01
3			TMPO1
5		POMPA PRIMARIO (P)	MPO2
7			TMPO2
9		POMPA GEOTERMICO INVERTER (I) 0-10V	INV
11		VALVOLA MODULANTE (V)	VMO
13			KSAE
37			
PE1			

2		POMPA GEOTERMICO (B)	MP01
4			TMPO1
6		POMPA PRIMARIO (P)	MPO2
8			TMPO2
10		POMPA GEOTERMICO INVERTER (I) 0-10V	INV
12		VALVOLA MODULANTE (V)	VMO
14			KSAE
PE2			

M2

REV.	MODIFICA	DATA	DISEGNATO	VERIFICATO	DATA	21/02/2014	Riepilogo morsetti doppi Summary dual terminal	WRL026-041M	=	FOGL. M2-001			
					DISEGN.	Giannico Bovo					4712900	0	DI
					DATA	21/02/2014							

MODU_CONTROL

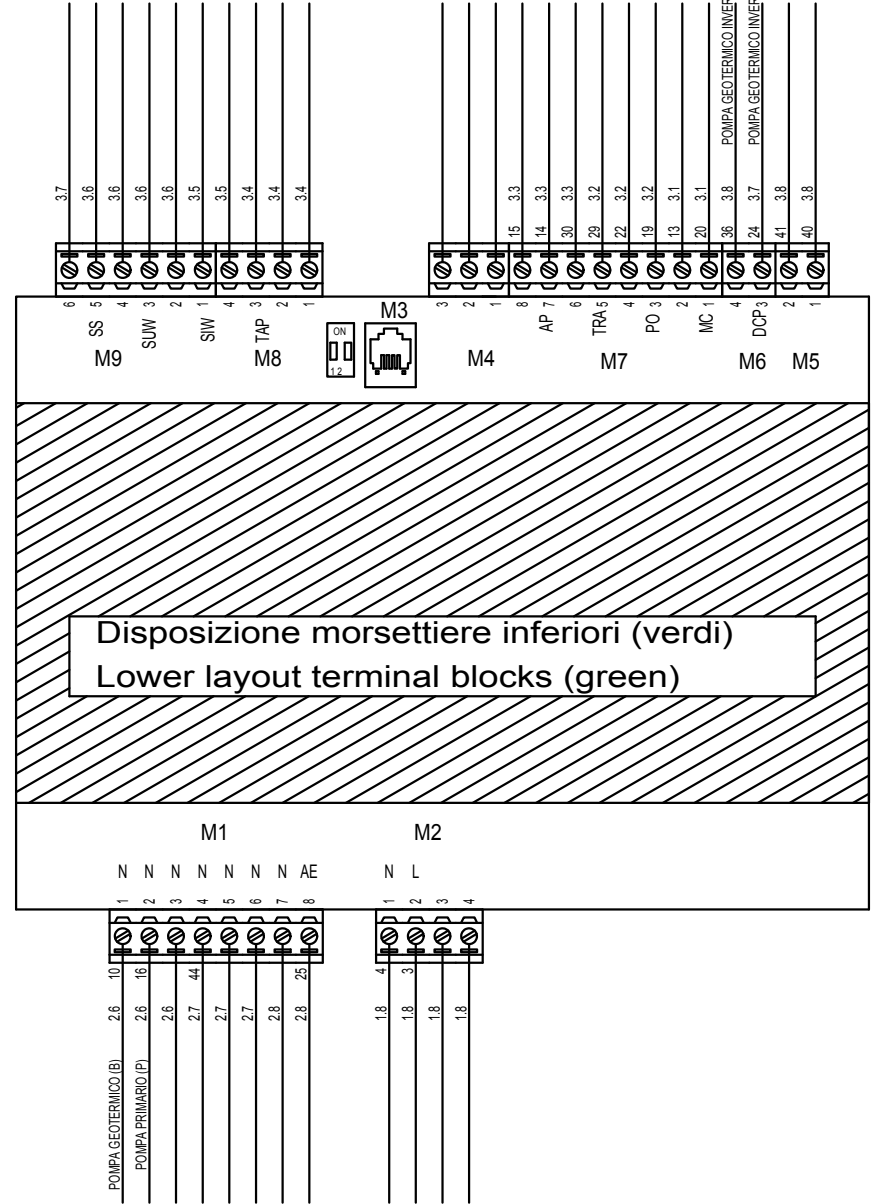
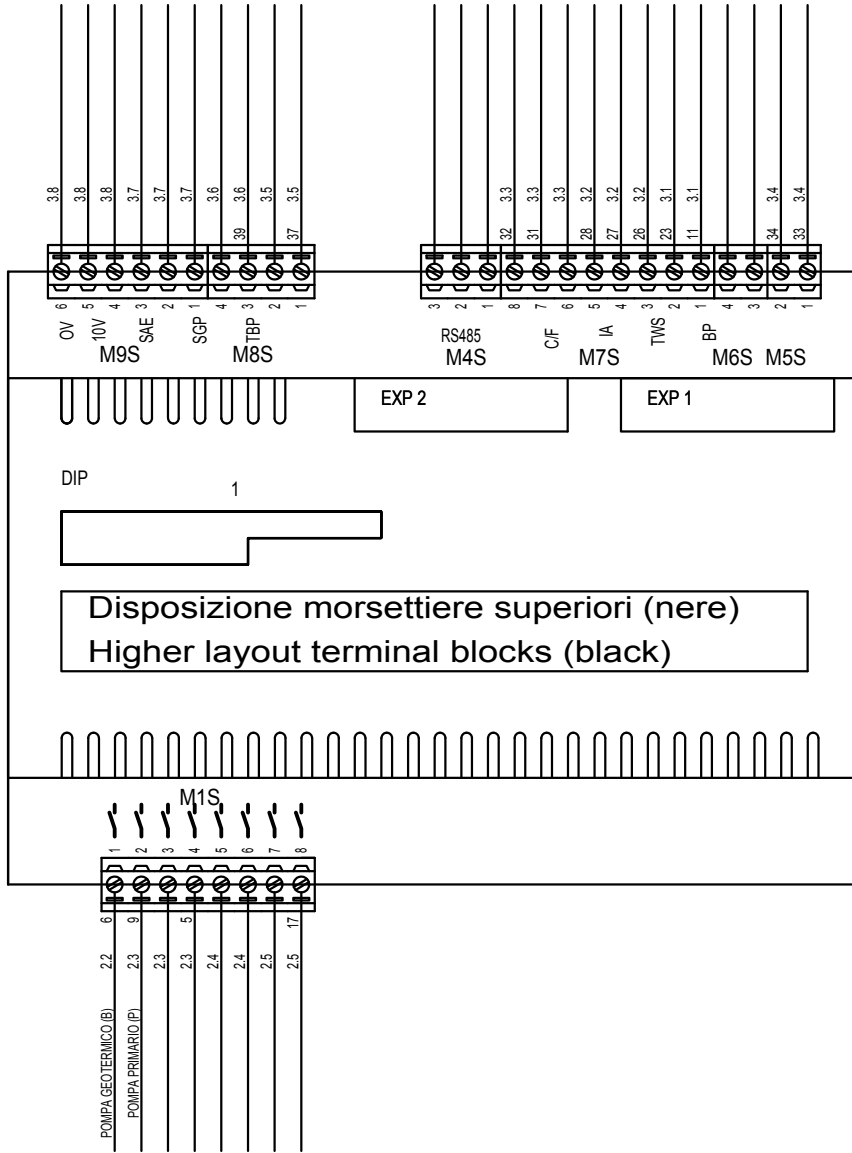

PROGETTO: 4712900_00.sch
 TIPO: Elettrico
 NON E' PERMESSO CONSEGNARE A TERZI O RIPRODURRE QUESTO DOCUMENTO
 NE' UTILIZZARE IL CONTENUTO O RENDERSI COMUNQUE NOTO A TERZI SENZA LA NOSTRA
 AUTORIZZAZIONE ESPLICITA. OGNI INFRAZIONE COMPORTA IL RISARCIMENTO DEI DANNI
 SUBITI. E' FATTA RISERVA DI TUTTI I DIRITTI DERIVANTI DA BREVETTI O MODELLI.

REV.	MODIFICA	DATA	DISEGNATO	VERIFICATO	DATA	21/02/2014	SCHEDA MODU CONTROL Modu control card	WRL026-041M 4712900	FOGL. MODU_C-001 DI 12
					21/02/2014				
					De Togni				

LEGENDA PER SERIE WRL 026 - 161

27/03/14

	ITALIANO	ENGLISH	FRANCAIS	DEUTSCH
0/1	INTERRUTTORE ACCESO / SPENTO	SWITCH ON / OFF	INTERRUPTEUR ON/OFF	SCHALTER EIN/AUS
AE	ALLARME ESTERNO	REMOTE ALARM	ALARME EXTERIEUR	FERNSTOERMELDUNG
ALDEO	ALLARME DEUMIDIFICATORE	ALARM DEHUMIDIFIER	ALARME DÉSHUMIDIFICATEUR	ALARM ENTFEUCHTER
ALIMP	ALLARME CALDAIA/RESISTENZA	BOILER/HEATER ALARM	ALARME CHAUDIERE/RESISTANCE	ALARM KESSEL/ELEKTR. WIDERSTAND
ALSAN	ALLARME SANITARIO	HEALTH ALERT	ALARME LA SANTÉ	HEALTH ALERT
AP	PRESSOSTATO DI ALTA	HIGH PRESSURE CONTROL	PRESSOSTAT HAUTE PRESSION	HOCHDRUCKPRESSOSTAT
BP	PRESSOSTATO DI BASSA	LOW PRESSURE CONTROL	PRESSOSTAT BASSE PRESSION	NIEDERDRUCKPRESSOSTAT
CC	CONTATTORE COMPRESSORE	COMPRESSOR CONTACTOR	CONTACTEUR COMPRESSEUR	KOMPRESSORSCHUETZ
C/F	COMANDO CALDO FREDDO	COOLONG/HEATING SWITCH	COMANDE CHAUD FROID	KUEHLEN/HEIZEN UMSCHALTER
CM	CONDENSATORE DI MARCIA	RUNNING CAPACITOR	CONDENSATEUR DE RUN	BETRIEBSKONDENSATOR
CP	COMPRESSORE	COMPRESSOR	COMPRESSEUR	KOMPRESSOR
CPO1/RMP1	CONTATTORE/RELE' POMPA GEOTERMICO	GEOHERMAL PUMP CONTACTOR	CONTACTEUR POMPE GEOTHERMIQUE	GEOHERMAL - SCHÜTZ – PUMPE
CPO2/RMP2	CONTATTORE/RELE' POMPA IMPIANTO	SYSTEM PUMP CONTACTOR	CONTACTEUR POMPE DU SYSTEME	ANLAGE - SCHÜTZ – PUMPE
CPO3/RMOP3	CONTATTORE/RELE' POMPA SANITARIO	HEALTH PUMP CONTACTOR	CONTACTEUR POMPE DE SANTE'	GESUNDHEIT - SCHÜTZ – PUMPE
DRE	AVVIATORE GRADUALE	SOFTSTARTER	DEMARREUR	ANLASSER
EXV	VALVOLA ELETTRONICA	ELECTRONIC ELECTROVALVE	COMMANDE DE ELECTROVALVE ELECTRONIQUE	STARTSTEUERUNG VENTILELECTRONIC
FU	FUSIBILE	FUSE	FUSIBLE	SICHERUNGEN
FL	FLUSSOSTATO	FLOW	FLUXOSTAT	STROEMUNGSWAECHTER
FLH	FLUSSOSTATO CONDENSATORE	FLOW CONDENSER	DÉBIT DU CONDENSEUR	FLOW KONDENSATOR
IA	INTERRUTTORE AUSILIARIO	AUXILIARY SWITCH	INTERRUPTEUR AUXILIAIRE	HILFSSCHALTER
IG	INTERRUTTORE GENERALE	MAIN SWITCH	INTERRUPTEUR GENERAL	HAUPTSCHALTER
IL	INTERRUTTORE DI LINEA	LINE MAIN SWITCH	INTERRUPTEUR GENERAL LIGNE	HAUPTSCHALTER-NETZEINSPEISUNG
KSAE	SONDA ARIA ESTERNA	AMBIENT AIR PROBE	SONDE AIR EXTERIEUR	AUBENLUFTFUEHLER
MP	MODULO PROTEZIONE COMPRESSORE	COMPRESSOR PROTECTION MODULE	MODULE DE PROTECTION COMPRESSEUR	KOMPRESSORSCHUTZMODUL
MPOC	MOTOPOMPA CONDENSATORE	CONDENSER MOTOR-PUMP	MOTOPOMPE CONDENSEUR	VERFLUSSIGER - PUMPE
MPOE	MOTOPOMPA EVAPORATORE	EVAPORATOR MOTOR-PUMP	MOTOPOMPE EVAPORATEUR	VERDAMPFER - PUMPE
MTA	MAGNETOTERMICO AUSILIARIO	MAGNETHO-THERMAL SWITCH	INTERRUPTEUR MAGNETO-THERMIQUE	UEBERSTROMAUSLOESER STEUERSTROMKREIS
MTC	MAGNETOTERMICO CP	COMPRESSOR MAGNETHO-THERMAL	MAGNETHO-THERMIQUE COMPRESSEUR	MOTORSCHUTZSCHALTER-KOMPRESSOR
MTP1	MAGNETOTERMICO POMPA CONDENSATORE	CONDENSER PUMP SAFETY DEVICE	MAGNETOTHERMIQUE POMPE CONDENSEUR	VERFLUSSIGER – PUMPE - MOTORSCHUTZSCHALTER
MTP2	MAGNETOTERMICO POMPA EVAPORATORE	EVAPORATOR PUMP SAFETY DEVICE	MAGNETOTHERMIQUE POMPE EVAPORATEUR	VERDAMPFER – PUMPE - MOTORSCHUTZSCHALTER
MTP3	MAGNETOTERMICO POMPA SANITARIO	HEALTH PUMP SAFETY DEVICE	MAGNETOTHERMIQUE POMPE DE SANTE'	GESUNDHEIT – PUMPE - MOTORSCHUTZSCHALTER
MTPO	MAGNETOTERMICO POMPE	PUMPS SAFETY DEVICE	MAGNETOTHERMIQUE POMPES	PUMPEN - MOTORSCHUTZSCHALTER
PD	PRESSOSTATO DIFFERENZIALE	DIFFERENTIAL PRESSURE SWITCH	PRESSOSTAT DIFFERENTIEL	DRUCKDIFFERENZSCHALTER
PDH	PRESSOSTATO DIFFERENZIALE	DIFFERENTIAL PRESSURE SWITCH	PRESSOSTAT DIFFERENTIEL	DRUCKDIFFERENZSCHALTER
PR	PANNELLO REMOTO	REMOTE PANEL	COMMANDE A DISTANCE	REMOTE PANEL
RAP	RELE ALTA PRESSIONE	HIGH PRESSURE RELAY	RELAIS HAUTE PRESSION	HOCHDRUCKRELAIS
RC	RESISTENZA OLIO COMPRESSORE	COMPRESSOR OIL HEATER	RESISTANCE HUILE COMPRESSEUR	KUBELWANNENHEIZUNG
RCR	RELE COMANDO RESISTENZE	HEATER RELAY CONTROLLER	RELAIS COMANDE RESISTANCE	RELAIS E-HEIZUNG ANSTEUERUNG
RCRE	RELE' CALDAIA/RESISTENZA IMPIANTO	RELAY 'BOILER / HEATING SYSTEM	RELAIS CHAUDIERE / SYSTEME DE CHAUFFAGE	RELAIS KESSEL / HEIZUNG
RCRES	RELE' CALDAIA/RESISTENZA SANITARIO	RELAY 'BOILER / HEATING HEALTH	RELAIS CHAUDIERE DE CHAUFFAGE DE SANTÉ	RELAIS KESSEL / HEIZUNG UND GESUNDHEIT
RCS	RELE CONTROLLO SEQUENZA	PHASE –SEQUENCE RELAY	RELAIS SEQUENCIEL	RELAIS PHASENREIHENFOLGE
RPMIX1	RELE' POMPA ZONA 1	RELAY 'PUMP ZONE 1	RELAIS POMPE DE ZONE 1	RELAIS PUMP ZONE 1
RRC	RELE' RESISTENZA OLIO COMPRESSORE	RELAY COMPRESSOR OIL HEATER	RELAIS RESISTANCE HUILE COMPRESSEUR	RELAIS KUBELWANNENHEIZUNG
SAC	SONDA ASPIRAZIONE COMPRESSORE	AIR COMPRESSOR SUCTION PROBE	SONE D'ASPIRATION DE COMPRESSEUR	KOMPRESSOR SOUGSONDE
SGP	SONDA GAS PREMENTE	DISCHARGE PIPE SENSOR	SONDE SUR REFOULEMENT	FÜHLER- DRUCKLEITUNG
SIW	SONDA INGRESSO ACQUA	WATER INLET PROBE	SONDE ENTREE EAU	FUEHLER – WASSEREINTRITT
SIWH	SONDA INGRESSO ACQUA	WATER INLET PROBE	SONDE ENTREE EAU	FUEHLER - WASSEREINTRITT
SSAN	SONDA SANITARIO	PROBE HEALTH	SONDE DE SANTÉ	PROBE GESUNDHEIT

	ITALIANO	ENGLISH	FRANCAIS	DEUTSCH
SSM	SONDA VALVOLA MISCELATRICE	MIXING VALVE PROBE	SONDE ROBINET MÉLANGE	MISCHER PROBE
SUR	SONDA USCITA RECUPERO	RECOVERY OUTLET PROBE	SONDE SORTIE RECUPERATION	FUEHLER – WÄRMERÜCKGEWINNUNG
SUW	SONDA USCITA ACQUA	WATER OUTLET PROBE	SONDE SORTIE EAU	FUEHLER – WASSERAUSTRITT
SUWH	SONDA USCITA ACQUA	WATER OUTLET PROBE	SONDE SORTIE EAU	FUEHLER - WASSERAUSTRITT
TAP	TRASDUTTORE ALTA PRESSIONE	HIGH PRESSURE TRASDUCER	TRASDUCTEUR HAUTE PRESSION	HD-DRUCKTRANSMITTER
TBP	TRASDUTTORE BASSA PRESSIONE	LOW PRESSURE TRASDUCER	TRASDUCTEUR BASSE PRESSION	ND-DRUCKTRANSMITTER
TC	PROTEZIONE INTERNA COMPRESSORE	COMPRESSOR INTERNAL PROTECTION	PROTECTION INTERNE COMPRESSEUR	KOMPRESSOR - INNENSCHUTZ
TMP1/2/3	PROTEZIONE INTERNA POMPA	PUMP INTERNAL PROTECTION	PROTECTION INTERNE POMPE	PUMPE - INNENSCHUTZ
TR	TRASFORMATORE	TRASFORMER	TRANSFORMATEUR	TRANSFORMATOR
TRA	TERMOSTATO AMBIENTE	ROOM THERMOSTAT	THERMOSTAT DE REGULATION AMBIANCE	RAUMTHERMOSTAT
TWS	TERMOSTATO ACQUA SANITARIA	WATER SANITARY THERMOSTAT	THERMOSTAT EAU SANITAIRE	BRAUCHWASSER THERMOSTAT
V3VF	VALVOLA 3 VIE FREECOOLING	3-WAY VALVE FREECOOLING	3-VOIES FREECOOLING	3-WEGE VENTIL FREECOOLING
V3VS	VALVOLA 3 VIE SANITARIO	VALVE 3-WAY HEALTH	VANNE 3 VOIES DE SANTÉ	VENTIL 3-WEGE GESUNDHEIT
VIC	VALVOLA INVERSIONE CICLO	REVERSE CYCLE VALVE	VANNE INVERSION DE CYCLE	UMKEHRVENTIL
VSL	VALVOLA INTERCET. LIQUIDO	LIQUID GATE SOLENOID VALVE	VANNE SOLENOIDE CLAPET LIQUIDE	MAGNETVENTIL FLUESSIGKEITSLEITUNG
VMO	VALVOLA MODULANTE	MODULATING VALVE	MODULATION VALVE	MODULATIONSVENTIL
VMIX1	VALVOLA MISCELATRICE ZONA 1	MIXING VALVE ZONE 1	VANNE DE ZONE DE MELANGE 1	VENTIL MISCHER ZONE 1
VMS	VALVOLA MODULANTE SANITARIO	MODULATING VALVE HEALTH	MODULATION DE LA SANTÉ VALVE	REGELVENTIL GESUNDHEIT
	COMPONENTI NON FORNITI	COMPONENTS NOT SUPPLIED	COMPOSANTS NON FOURNIS	NICHT LIEFERBARE TEILE
	COMPONENTI FORNITI OPTIONAL	OPTIONAL COMPONENTS	COMPOSANTS FOURNIS EN OPTION	AUF ANFRAGE LIEFERBARE TEILE
	COLLEGAMENTI DA ESEGUIRE IN CANTIERE	CONNECTIONS TO BE WIRED ON JOB SITE	RACCORDEMENTS A EFFECTUER SUR CHANTIER	BAUSEITIG URCHZUFUEHRENDE VERDRAHTUNG

2. WRL026-041M SMART START



AERMEC S.P.A.
BEVILACQUA (VERONA)
ITALY

SCHEMA ELETTRICO
WIRING DIAGRAM
WRL026-041M SMART START

NON E' PERMESSO CONSEGNARE A TERZI O RIPRODURRE QUESTO DOCUMENTO
NE' UTILIZZARE IL CONTENUTO O RENDERSLO COMUNE NOTO A TERZI SENZA LA NOSTRA
AUTORIZZAZIONE ESPLICITA. OGNI INFRAZIONE COMPORTA IL RISARCIMENTO DEI DANNI
SUBITI. E' FATTA RISERVADIA TUTTI I DIRITTI DERIVANTI DA BREVETTI O MODELLI

PROGETTAZIONE		Elettrico		TENSIONE ESERCIZIO	230V 50Hz	NORME	60335-2-40	PROTEZIONE
SERIE				TENSIONE COMANDI	230V 50Hz	+ UBICAZIONE = NOME LOGICO		
CODICE		4712905		TENSIONE SEGNALI	24V 50Hz			
COMMITTENTE								
PROGETTATO CON SISTEMA CAD/CAE		Sabik						
								
				DATA	FIRME	SCHEMA FUNZIONALE TABELLE DI RIEPILOGO MORSETTIERE, CAVI E DISPOSITIVI GENERICI DISTINTA BASE LEGENDA PAGINE LEGENDA SIMBOLI		
				DIS.	03/07/2014			
				VISTO	03/07/2014			
				APPROV.	03/07/2014			
				WRL026-041M SMART START				FOGLIO 0
								T.F. 12
REV.	DESCRIZIONE REVISIONE	DATA	DISEGNATORE	SOST. DA:	SOST. IL:		ORIGINE	

PROGETTO: 4712905_00.sch
 TIPO: Elettro
 NON E' PERMESSO CONSEGNARE A TERZI O RIPRODURRE QUESTO DOCUMENTO
 NE' UTILIZZARE IL CONTENUTO O RENDERSI COMUNQUE NOTO A TERZI SENZA LA NOSTRA
 AUTORIZZAZIONE ESPLICITA. OGNI INFRAZIONE COMPORTA IL RISARCIMENTO DEI DANNI
 SUBITI. E' FATTA RISERVA DI TUTTI I DIRITTI DERIVANTI DA BREVETTI O MODELLI.

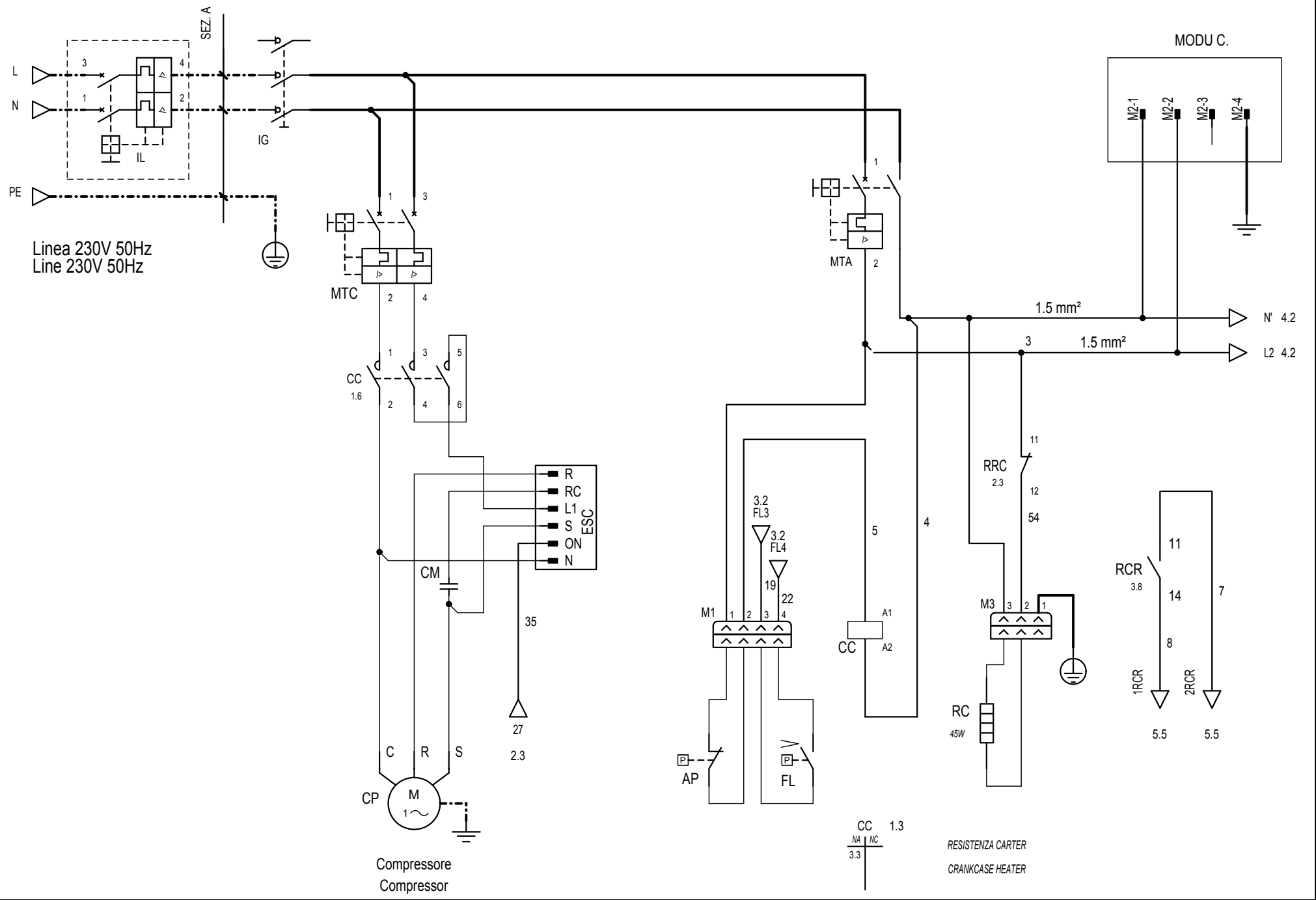

REV.		MODIFICA	DATA	DISEGNATO	VERIFICATO	DATA	20/12/2013	Potenza		WRL026-041M SMART START		=
						DISEGN.	Gianico Bovo	POWER				+
						DATA	20/12/2013			4712905		FOGL. 1
						APPROV.	De Togni					DI 2

VALVOLA MODULANTE (OPZIONE)

MODULATING VALVE (OPTION)

Valvola Belimo

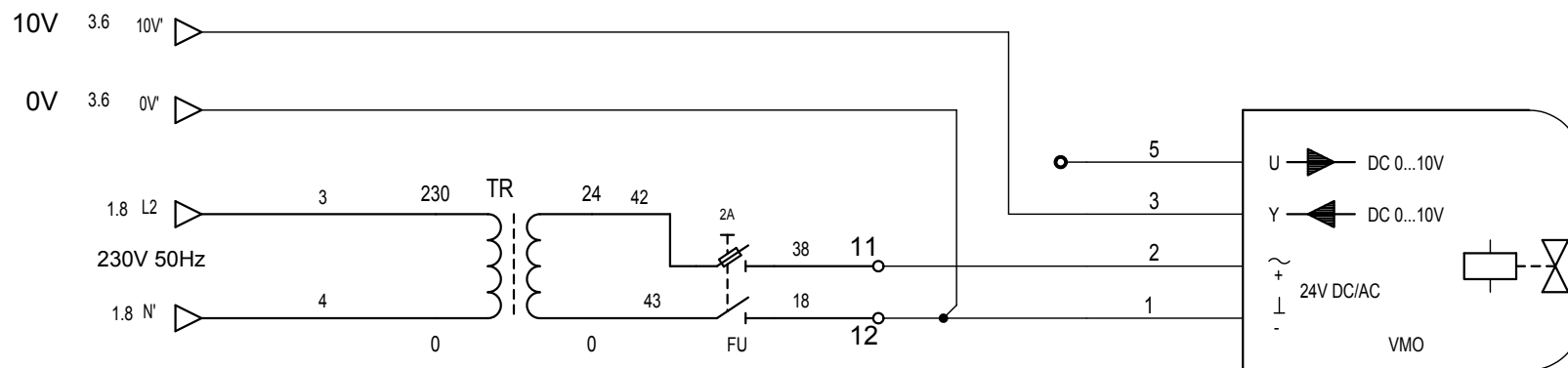

VALVOLA MODULANTE (V)

MODULATING VALVE (V)

NON E' PERMESSO CONSEGNARE A TERZI O RIPRODURRE QUESTO DOCUMENTO
 NE' UTILIZZARE IL CONTENUTO O RENDERSI COMUNQUE NOTO A TERZI SENZA LA NOSTRA
 AUTORIZZAZIONE ESPLICITA. OGNI INFRAZIONE COMPORTA IL RISARCIMENTO DEI DANNI
 SUBITI. E' FATTA RISERVA DI TUTTI I DIRITTI DERIVANTI DA BREVETTI O MODELLI.

PROGETTO: 4712905_00.sch
 NOME FILE: 4712905_00.sch
 TIPO: Elettrico

				DATA	20/12/2013			VALVOLA MODULANTE	WRL026-041M SMART START	=
				DISEGN.	Gianico Bovo					+
				DATA	20/12/2013					
REV.	MODIFICA	DATA	DISEGNATO	VERIFICATO	APPROV.	De Togni			4712905	0
1									FOGL. 4	DI 5

1	2	3	4	5	6	7	8
A	SIMBOLO SYMBOL	NOME SIMBOLO SYMBOL NAME	DESCRIZIONE DESCRIPTION	SIGLA DESIGNATION	ESTENS. EXT.		
		030202-PE	Morsetto PE				
		030202A	Morsetto				
B		030303	Polo connettore maschio				
		030311_2_P5	connettore mobile e fisso	M...			
C		030311_3_P5	connettore mobile e fisso	M...			
D		030311_PR3+TA-TWS+RCR	Connettore parte mobile e parte fissa	M			
E		040104-NTC	Resistore variabile NTC	M			
F		040104-TRASD	Trasduttore di pressione 3 fili	M			

NON E' PERMESSO CONSEGNARE A TERZI O RIPRODURRE QUESTO DOCUMENTO
 NE' UTILIZZARE IL CONTENUTO O RENDERSI RESPONSABILI PER QUALSIASI DANNI
 AUTORIZZAZIONE ESPLICITA. OGNI INFRAZIONE COMPORTA IL RISARCIMENTO DEI DANNI
 SUBITI. E' FATTA RISERVA DI TUTTI I DIRITTI DERIVANTI DA BREVETTI O MODELLI.

PROGETTO: 4712905_00.sch
 NOME FILE:
 TIPO: Elettronico

REV.	MODIFICA	DATA	DISEGNATO	VERIFICATO	DATA	20/12/2013	DISEGN.	Gianico Bovo	DATA	20/12/2013	APPROV.	De Togni	RIEPILOGO SIMBOLI SCHEMA	WRL026-041M SMART START	=		FOGL.	LS-1
													SYMBOLS SUMMARY	4712905	0		DI	7

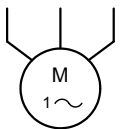
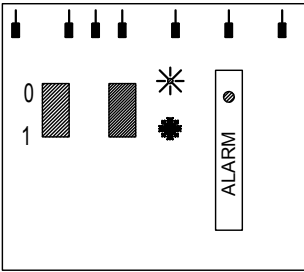
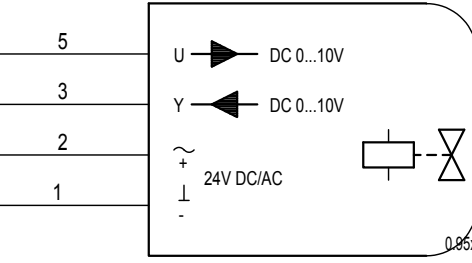
SIMBOLO SYMBOL	NOME SIMBOLO SYMBOL NAME	DESCRIZIONE DESCRIPTION	SIGLA DESIGNATION	ESTENS. EXT.
	MOT-MONOF	Motore monofase	M	
	PR	Pannello comandi remoto	PR	
	VAL_MODULANTE	Elettrovalvola elettronica	YV...	

NON E' PERMESSO CONSEGNARE A TERZI O RIPRODURRE QUESTO DOCUMENTO
 NE' UTILIZZARE IL CONTENUTO O RENDERSI COMUNQUE NOTO A TERZI SENZA LA NOSTRA
 AUTORIZZAZIONE ESPLICITA. OGNI INFRAZIONE COMPORTA IL RISARCIMENTO DEI DANNI
 SUBITI E FATTA RISERVA DI TUTTI I DIRITTI DERIVANTI DA BREVETTI O MODELLI
 PROGETTO: 4712905_00.sch
 NOME FILE:
 TIPOCO: Elettrico

REV.	MODIFICA	DATA	DISEGNATO	VERIFICATO	DATA	20/12/2013	RIEPILOGO SIMBOLI SCHEMA	WRL026-041M SMART START
					DISEGN.	Gianico Bovo	SYMBOLS SUMMARY	=
				APPROV.	DATA	De Togni		+
1		2	3	4	5	6	7	8

MODU_CONTROL

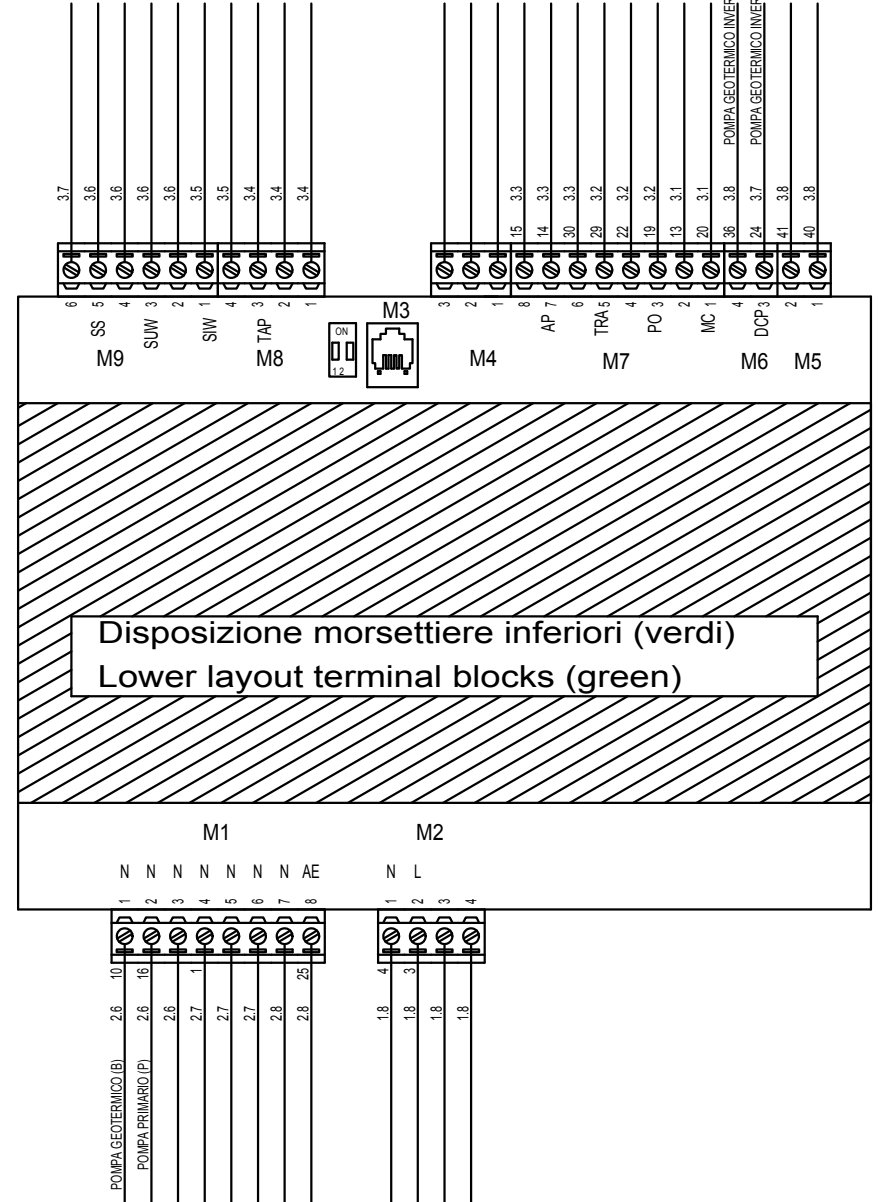
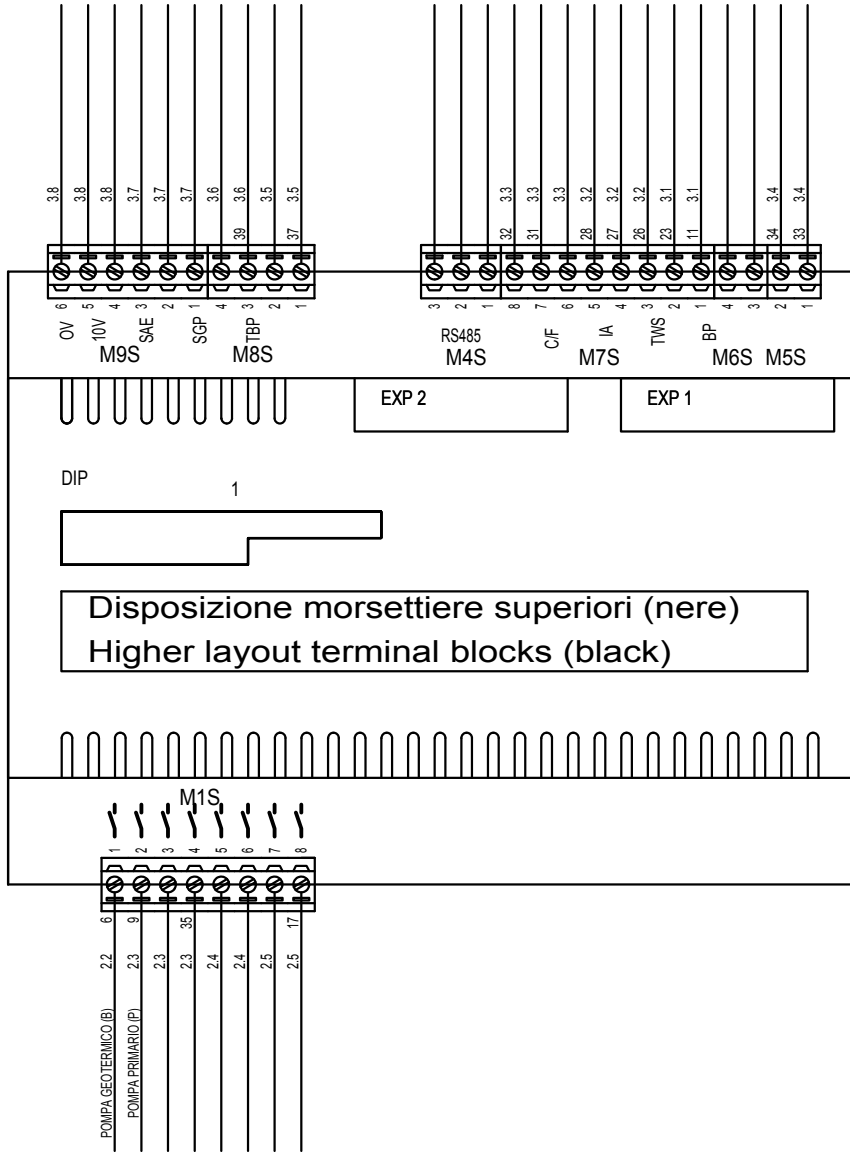

PROGETTO: 4712905_00.sch
 TIPO: Elettrico
 NON E' PERMESSO CONSEGNARE A TERZI O RIPRODURRE QUESTO DOCUMENTO
 NE' UTILIZZARE IL CONTENUTO O RENDERSI COMUNQUE NOTO A TERZI SENZA LA NOSTRA
 AUTORIZZAZIONE ESPLICITA. OGNI INFRAZIONE COMPORTA IL RISARCIMENTO DEI DANNI
 SUBITI. E' FATTA RISERVA DI TUTTI I DIRITTI DERIVANTI DA BREVETTI O MODELLI.

REV.	MODIFICA	DATA	DISEGNATO	VERIFICATO	DATA	20/12/2013	SCHEDA MODU CONTROL Modu control card	WRL026-041M SMART START 4712905	FOGL. MODU_C-001 DI 12
					DATA	20/12/2013			
					APPROV.	De Togni			

LEGENDA PER SERIE WRL 026 - 161

27/03/14

	ITALIANO	ENGLISH	FRANCAIS	DEUTSCH
0/1	INTERRUTTORE ACCESO / SPENTO	SWITCH ON / OFF	INTERRUPTEUR ON/OFF	SCHALTER EIN/AUS
AE	ALLARME ESTERNO	REMOTE ALARM	ALARME EXTERIEUR	FERNSTOERMELDUNG
ALDEO	ALLARME DEUMIDIFICATORE	ALARM DEHUMIDIFIER	ALARME DÉSHUMIDIFICATEUR	ALARM ENTFEUCHTER
ALIMP	ALLARME CALDAIA/RESISTENZA	BOILER/HEATER ALARM	ALARME CHAUDIERE/RESISTANCE	ALARM KESSEL/ELEKTR. WIDERSTAND
ALSAN	ALLARME SANITARIO	HEALTH ALERT	ALARME LA SANTÉ	HEALTH ALERT
AP	PRESSOSTATO DI ALTA	HIGH PRESSURE CONTROL	PRESSOSTAT HAUTE PRESSION	HOCHDRUCKPRESSOSTAT
BP	PRESSOSTATO DI BASSA	LOW PRESSURE CONTROL	PRESSOSTAT BASSE PRESSION	NIEDERDRUCKPRESSOSTAT
CC	CONTATORE COMPRESSORE	COMPRESSOR CONTACTOR	CONTACTEUR COMPRESSEUR	KOMPRSSORSCHUETZ
C/F	COMANDO CALDO FREDDO	COOLONG/HEATING SWITCH	COMANDE CHAUD FROID	KUEHLEN/HEIZEN UMSCHALTER
CM	CONDENSATORE DI MARCIA	RUNNING CAPACITOR	CONDENSATEUR DE RUN	BETRIEBSKONDENSATOR
CP	COMPRESSORE	COMPRESSOR	COMPRESSEUR	KOMPRESSOR
CPO1/RMP1	CONTATTORE/RELE' POMPA GEOTERMICO	GEOHERMAL PUMP CONTACTOR	CONTACTEUR POMPE GEOTHERMIQUE	GEOHERMAL - SCHÜTZ – PUMPE
CPO2/RMP2	CONTATTORE/RELE' POMPA IMPIANTO	SYSTEM PUMP CONTACTOR	CONTACTEUR POMPE DU SYSTEME	ANLAGE - SCHÜTZ – PUMPE
CPO3/RMOP3	CONTATTORE/RELE' POMPA SANITARIO	HEALTH PUMP CONTACTOR	CONTACTEUR POMPE DE SANTE'	GESUNDHEIT - SCHÜTZ – PUMPE
DRE	AVVIATORE GRADUALE	SOFTSTARTER	DEMARREUR	ANLASSER
EXV	VALVOLA ELETTRONICA	ELECTRONIC ELECTROVALVE	COMMANDE DE ELECTROVALVE ELECTRONIQUE	STARTSTEUERUNG VENTILELECTRONIC
FU	FUSIBILE	FUSE	FUSIBLE	SICHERUNGEN
FL	FLUSSOSTATO	FLOW	FLUXOSTAT	STROEMUNGSWAECHTER
FLH	FLUSSOSTATO CONDENSATORE	FLOW CONDENSER	DÉBIT DU CONDENSEUR	FLOW KONDENSATOR
IA	INTERRUTTORE AUSILIARIO	AUXILIARY SWITCH	INTERRUPTEUR AUXILIAIRE	HILFSSCHALTER
IG	INTERRUTTORE GENERALE	MAIN SWITCH	INTERRUPTEUR GENERAL	HAUPTSCHALTER
IL	INTERRUTTORE DI LINEA	LINE MAIN SWITCH	INTERRUPTEUR GENERAL LIGNE	HAUPTSCHALTER-NETZEINSPEISUNG
KSAE	SONDA ARIA ESTERNA	AMBIENT AIR PROBE	SONDE AIR EXTERIEUR	AUBENLUFTFUEHLER
MP	MODULO PROTEZIONE COMPRESSORE	COMPRESSOR PROTECTION MODULE	MODULE DE PROTECTION COMPRESSEUR	KOMPRESSORSCHUTZMODUL
MPOC	MOTOPOMPA CONDENSATORE	CONDENSER MOTOR-PUMP	MOTOPOMPE CONDENSEUR	VERFLUSSIGER - PUMPE
MPOE	MOTOPOMPA EVAPORATORE	EVAPORATOR MOTOR-PUMP	MOTOPOMPE EVAPORATEUR	VERDAMPFER - PUMPE
MTA	MAGNETOTERMICO AUSILIARIO	MAGNETHO-THERMAL SWITCH	INTERRUPTEUR MAGNETO-THERMIQUE	UEBERSTROMAUSLOESER STEUERSTROMKREIS
MTC	MAGNETOTERMICO CP	COMPRESSOR MAGNETHO-THERMAL	MAGNETHO-THERMIQUE COMPRESSEUR	MOTORSCHUTZSCHALTER-KOMPRESSOR
MTP1	MAGNETOTERMICO POMPA CONDENSATORE	CONDENSER PUMP SAFETY DEVICE	MAGNETOTHERMIQUE POMPE CONDENSEUR	VERFLUSSIGER – PUMPE - MOTORSCHUTZSCHALTER
MTP2	MAGNETOTERMICO POMPA EVAPORATORE	EVAPORATOR PUMP SAFETY DEVICE	MAGNETOTHERMIQUE POMPE EVAPORATEUR	VERDAMPFER – PUMPE - MOTORSCHUTZSCHALTER
MTP3	MAGNETOTERMICO POMPA SANITARIO	HEALTH PUMP SAFETY DEVICE	MAGNETOTHERMIQUE POMPE DE SANTE'	GESUNDHEIT – PUMPE - MOTORSCHUTZSCHALTER
MTPO	MAGNETOTERMICO POMPE	PUMPS SAFETY DEVICE	MAGNETOTHERMIQUE POMPES	PUMPEN - MOTORSCHUTZSCHALTER
PD	PRESSOSTATO DIFFERENZIALE	DIFFERENTIAL PRESSURE SWITCH	PRESSOSTAT DIFFERENTIEL	DRUCKDIFFERENZSCHALTER
PDH	PRESSOSTATO DIFFERENZIALE	DIFFERETIAL PRESSURE SWITCH	PRESSOSTAT DIFFERENTIEL	DRUCKDIFFERENZSCHALTER
PR	PANNELLO REMOTO	REMOTE PANEL	COMMANDE A DISTANCE	REMOTE PANEL
RAP	RELE ALTA PRESSIONE	HIGH PRESSURE RELAY	RELAIS HAUTE PRESSION	HOCHDRUCKRELAIS
RC	RESISTENZA OLIO COMPRESSORE	COMPRESSOR OIL HEATER	RESISTANCE HUILE COMPRESSEUR	KUBELWANNENHEIZUNG
RCR	RELE COMANDO RESISTENZE	HEATER RELAY CONTROLLER	RELAIS COMANDE RESISTANCE	RELAIS E-HEIZUNG ANSTEVERUNG
RCRE	RELE' CALDAIA/RESISTENZA IMPIANTO	RELAY 'BOILER / HEATING SYSTEM	RELAIS CHAUDIERE / SYSTEME DE CHAUFFAGE	RELAIS KESSEL / HEIZUNG
RCRES	RELE' CALDAIA/RESISTENZA SANITARIO	RELAY 'BOILER / HEATING HEALTH	RELAIS CHAUDIERE DE CHAUFFAGE DE SANTÉ	RELAIS KESSEL / HEIZUNG UND GESUNDHEIT
RCS	RELE CONTROLLO SEQUENZA	PHASE –SEQUENCE RELAY	RELAIS SEQUENCIEL	RELAIS PHASENREIHENFOLGE
RPMIX1	RELE' POMPA ZONA 1	RELAY 'PUMP ZONE 1	RELAIS POMPE DE ZONE 1	RELAIS PUMP ZONE 1
RRC	RELE' RESISTENZA OLIO COMPRESSORE	RELAY COMPRESSOR OIL HEATER	RELAIS RESISTANCE HUILE COMPRESSEUR	RELAIS KUBELWANNENHEIZUNG
SAC	SONDA ASPIRAZIONE COMPRESSORE	AIR COMPRESSOR SUCTION PROBE	SONE D'ASPIRATION DE COMPRESSEUR	KOMPRESSOR SOUGSONDE
SGP	SONDA GAS PREMENTE	DISCHARGE PIPE SENSOR	SONDE SUR REFOULEMENT	FÜHLER- DRUCKLEITUNG
SIW	SONDA INGRESSO ACQUA	WATER INLET PROBE	SONDE ENTREE EAU	FUEHLER – WASSEREINTRITT
SIWH	SONDA INGRESSO ACQUA	WATER INLET PROBE	SONDE ENTREE EAU	FUEHLER - WASSEREINTRITT
SSAN	SONDA SANITARIO	PROBE HEALTH	SONDE DE SANTÉ	PROBE GESUNDHEIT

	ITALIANO	ENGLISH	FRANCAIS	DEUTSCH
SSM	SONDA VALVOLA MISCELATRICE	MIXING VALVE PROBE	SONDE ROBINET MÉLANGE	MISCHER PROBE
SUR	SONDA USCITA RECUPERO	RECOVERY OUTLET PROBE	SONDE SORTIE RECUPERATION	FUEHLER – WÄRMERÜCKGEWINNUNG
SUW	SONDA USCITA ACQUA	WATER OUTLET PROBE	SONDE SORTIE EAU	FUEHLER – WASSERAUSTRITT
SUWH	SONDA USCITA ACQUA	WATER OUTLET PROBE	SONDE SORTIE EAU	FUEHLER - WASSERAUSTRITT
TAP	TRASDUTTORE ALTA PRESSIONE	HIGH PRESSURE TRASDUCER	TRASDUCTEUR HAUTE PRESSION	HD-DRUCKTRANSMITTER
TBP	TRASDUTTORE BASSA PRESSIONE	LOW PRESSURE TRASDUCER	TRASDUCTEUR BASSE PRESSION	ND-DRUCKTRANSMITTER
TC	PROTEZIONE INTERNA COMPRESSORE	COMPRESSOR INTERNAL PROTECTION	PROTECTION INTERNE COMPRESSEUR	KOMPRESSOR - INNENSCHUTZ
TMP1/2/3	PROTEZIONE INTERNA POMPA	PUMP INTERNAL PROTECTION	PROTECTION INTERNE POMPE	PUMPE - INNENSCHUTZ
TR	TRASFORMATORE	TRASFORMER	TRANSFORMATEUR	TRANSFORMATOR
TRA	TERMOSTATO AMBIENTE	ROOM THERMOSTAT	THERMOSTAT DE REGULATION AMBIANCE	RAUMTHERMOSTAT
TWS	TERMOSTATO ACQUA SANITARIA	WATER SANITARY THERMOSTAT	THERMOSTAT EAU SANITAIRE	BRAUCHWASSER THERMOSTAT
V3VF	VALVOLA 3 VIE FREECOOLING	3-WAY VALVE FREECOOLING	3-VOIES FREECOOLING	3-WEGE VENTIL FREECOOLING
V3VS	VALVOLA 3 VIE SANITARIO	VALVE 3-WAY HEALTH	VANNE 3 VOIES DE SANTÉ	VENTIL 3-WEGE GESUNDHEIT
VIC	VALVOLA INVERSIONE CICLO	REVERSE CYCLE VALVE	VANNE INVERSION DE CYCLE	UMKEHRVENTIL
VSL	VALVOLA INTERCET. LIQUIDO	LIQUID GATE SOLENOID VALVE	VANNE SOLENOIDE CLAPET LIQUIDE	MAGNETVENTIL FLUESSIGKEITSLEITUNG
VMO	VALVOLA MODULANTE	MODULATING VALVE	MODULATION VALVE	MODULATIONSVENTIL
VMIX1	VALVOLA MISCELATRICE ZONA 1	MIXING VALVE ZONE 1	VANNE DE ZONE DE MELANGE 1	VENTIL MISCHER ZONE 1
VMS	VALVOLA MODULANTE SANITARIO	MODULATING VALVE HEALTH	MODULATION DE LA SANTÉ VALVE	REGELVENTIL GESUNDHEIT
	COMPONENTI NON FORNITI	COMPONENTS NOT SUPPLIED	COMPOSANTS NON FOURNIS	NICHT LIEFERBARE TEILE
	COMPONENTI FORNITI OPTIONAL	OPTIONAL COMPONENTS	COMPOSANTS FOURNIS EN OPTION	AUF ANFRAGE LIEFERBARE TEILE
	COLLEGAMENTI DA ESEGUIRE IN CANTIERE	CONNECTIONS TO BE WIRED ON JOB SITE	RACCORDLEMENTS A EFFECTUER SUR CHANTIER	BAUSEITIG URCHZUFUEHRENDE VERDRAHTUNG

3. WRL026-041M CONDENSERLESS



AERMEC S.P.A.
BEVILACQUA (VERONA)
ITALY

SCHEMA ELETTRICO
WIRING DIAGRAM
WRL026-041M MOTOEV.

NON E' PERMESSO CONSEGNARE A TERZO O RIPRODURRE QUESTO DOCUMENTO
NE' UTILIZZARE IL CONTENUTO O RENDERSLO COMUNE, NOTO A TERZI SENZA LA NOSTRA
AUTORIZZAZIONE ESPLICITA. OGNI INFRAZIONE COMPORTA IL RISARCIMENTO DEI DANNI
SUBITI. E' FATTA RISERVADIA TUTTI I DIRITTI DERIVANTI DA BREVETTI O MODELLI

PROGETTAZIONE		Elettrico		TENSIONE ESERCIZIO	230V 50Hz	NORME	60335-2-40	PROTEZIONE
SERIE				TENSIONE COMANDI	230V 50Hz	+ UBICAZIONE = NOME LOGICO		
CODICE		4712910		TENSIONE SEGNALI	24V 50Hz			
COMMITTENTE								
PROGETTATO CON SISTEMA CAD/CAE		Sabik						
								
				DATA	FIRME	SCHEMA FUNZIONALE TABELLE DI RIEPILOGO MORSETTIERE, CAVI E DISPOSITIVI GENERICI DISTINTA BASE LEGENDA PAGINE LEGENDA SIMBOLI		
				DIS.	17/04/2014			
				VISTO	17/04/2014			
				APPROV.	17/04/2014			
				WRL026-041M MOTOEV.				FOGLIO 0
								T.F. 12
REV.	DESCRIZIONE REVISIONE	DATA	DISEGNATORE	SOST. DA:	SOST. IL:		ORIGINE	

COLLEGAMENTO CARICHI

LOAD CONNECTION

MODU C.

MODU C.

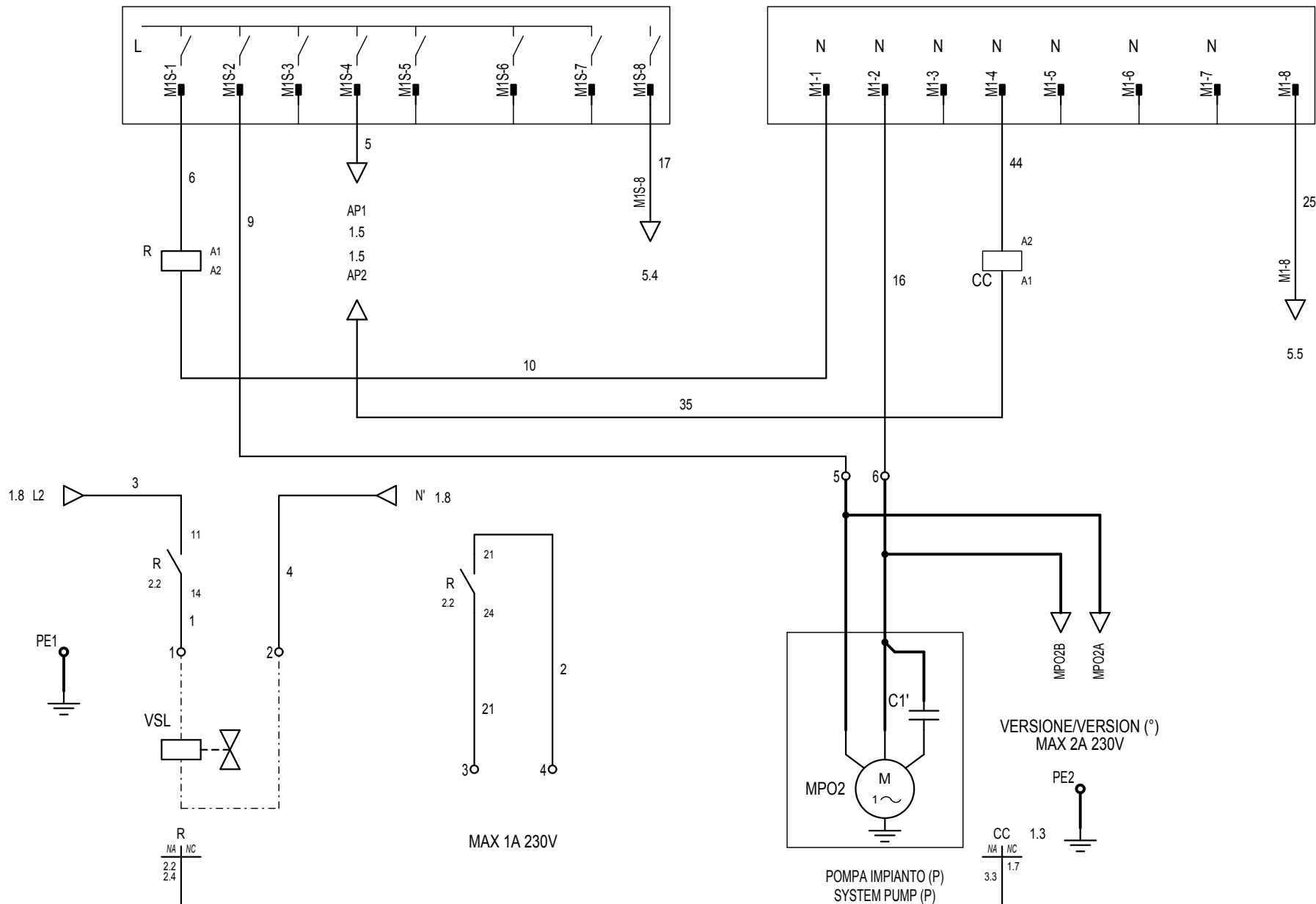

PROGETTO: 4712910_00.sch
 NON E' PERMESSO CONSEGNARE A TERZI O RIPRODURRE QUESTO DOCUMENTO
 NE' UTILIZZARE IL CONTENUTO O RENDERSI COMUNQUE NOTO A TERZI SENZA LA NOSTRA
 AUTORIZZAZIONE ESPLICITA. OGNI INFRAZIONE COMPORTA IL RISARCIMENTO DEI DANNI
 TIPICO: Elettrico
 SUBITI. E FATTA RISERVA DI TUTTI I DIRITTI DERIVANTI DA BREVETTI O MODELLI.

VERSIONE/VERSION (°)
 MAX 2A 230V

POMPA IMPIANTO (P)
 SYSTEM PUMP (P)

WRL026-041M MOTOEUV.

Collegamento carichi

Load connection

4712910

FOGL. 2
 DI 3

REV.	MODIFICA	DATA	DISEGNATO	VERIFICATO	DATA
					21/02/2014
					21/02/2014
					21/02/2014

DATA	21/02/2014
DISEGN.	Gianico Bovo
DATA	21/02/2014
APPROV.	De Togni

COLLEGAMENTO SICUREZZE SAFETY CONNECTION

MODU C.

MODU C.

MODU C.

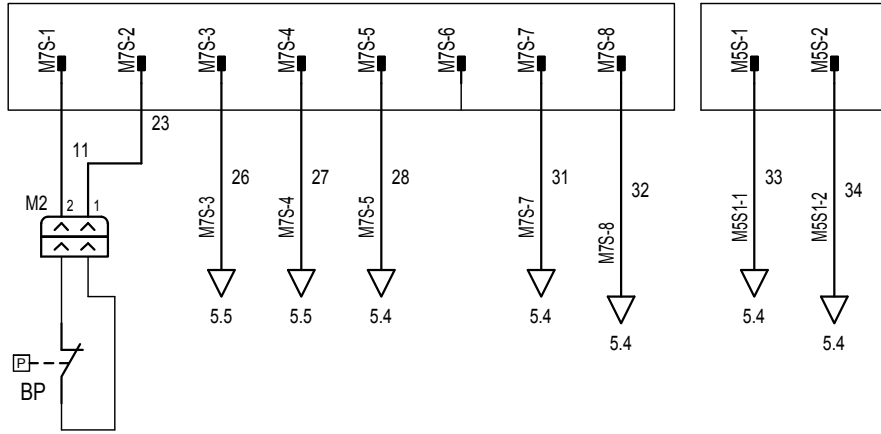

SONDA AMBIENTE ESTERNO
AMBIENT AIR TEMPERATURE PROBE

MODU C.

MODU C.

MODU C.

MODU C.

MODU C.

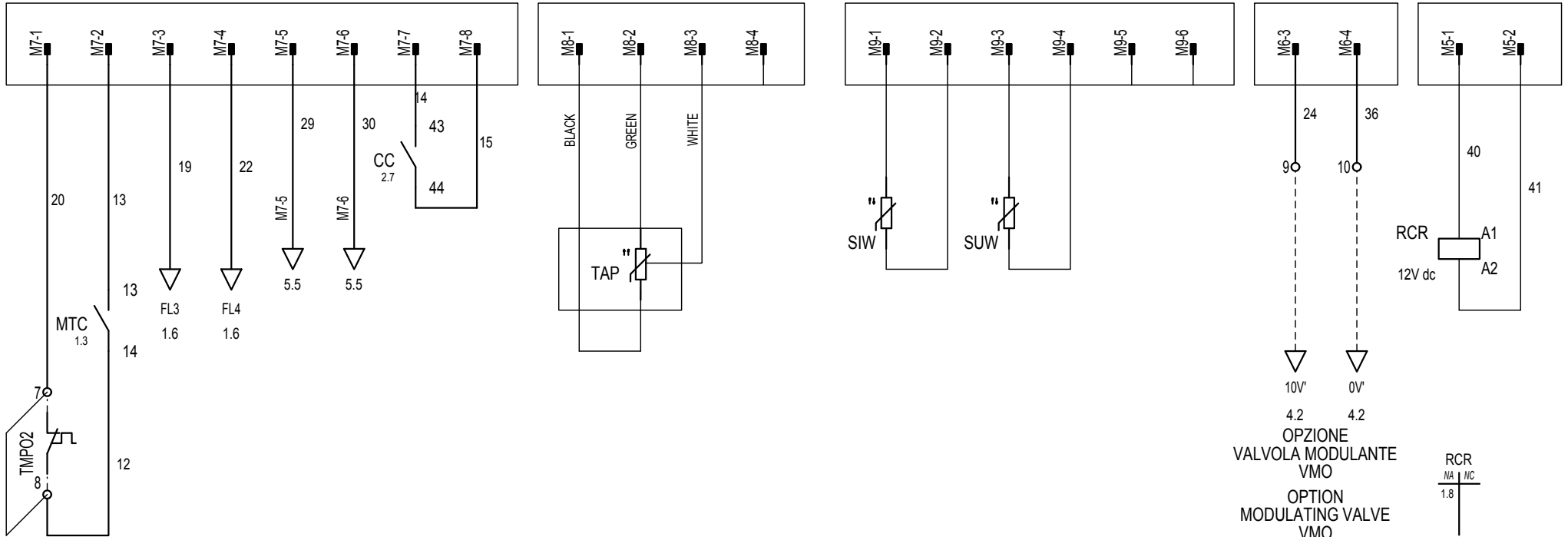

OPZIONE
VALVOLA MODULANTE
VMO
OPTION
MODULATING VALVE
VMO

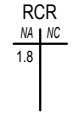

PROGETTO: 4712910_00.sch
NOME FILE: 4712910_00.sch
TIPO: Elettrico

NON E' PERMESSO CONSEGNARE A TERZI O RIPRODURRE QUESTO DOCUMENTO
NE' UTILIZZARE IL CONTENUTO O RENDERSI RESPONSABILI A TERZI SENZA LA NOSTRA
AUTORIZZAZIONE ESPLICITA. OGNI INFRAZIONE COMPORTA IL RISARCIMENTO DEI DANNI
SUBITI E FATTA RISERVA DI TUTTI I DIRITTI DERIVANTI DA BREVETTI O MODELLI.

REV.	MODIFICA	DATA	DISEGNATO	VERIFICATO	DATA	21/02/2014	Collegamento sicurezze	WRL026-041M MOTOEV.	=
					DISEGN.	Gianico Bovo	Safety connection		+
					DATA	21/02/2014		4712910	FOGL. 3
					APPROV.	De Togni			DI 4

VALVOLA MODULANTE (OPZIONE)

MODULATING VALVE (OPTION)

Valvola Belimo

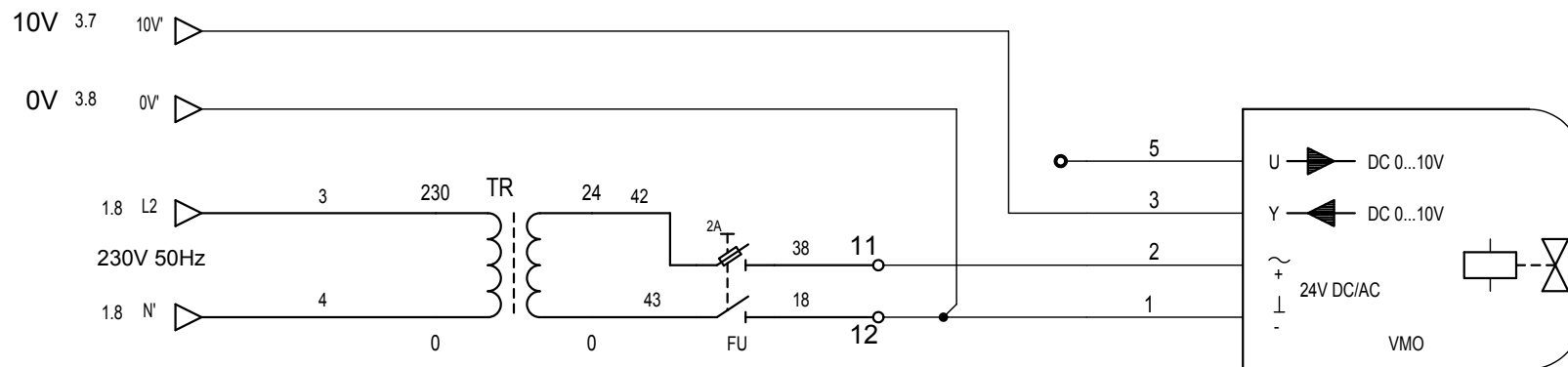

VALVOLA MODULANTE (V)

MODULATING VALVE (V)

NON E' PERMESSO CONSEGNARE A TERZI O RIPRODURRE QUESTO DOCUMENTO
 NE' UTILIZZARE IL CONTENUTO O RENDERSI COMUNIQUE NOTO A TERZI SENZA LA NOSTRA
 AUTORIZZAZIONE ESPLICITA. OGNI INFRAZIONE COMPORTA IL RISARCIMENTO DEI DANNI
 SUBITI. E' FATTA RISERVA DI TUTTI I DIRITTI DERIVANTI DA BREVETTI O MODELLI.

PROGETTO: 47129_10_00.sch
 NOME FILE:
 TIPO: Elettrico

REV.	MODIFICA	DATA	DISegnATO	VERIFICATO	DATA	21/02/2014		VALVOLA MODULANTE	WRL026-041M MOTOEV.	=
					DISegn.	Gianico Bovo				+
					DATA	21/02/2014				FOGL. 4
					APPROV.	De Togni			4712910	DI 5

COMANDO DISTANZA

REMOTE CONTROL

ATTENZIONE!

I morsetti 6 e 7 forniscono un'isolamento principale rispetto all'alimentazione della macchina, tutti gli altri forniscono un'isolamento rinforzato.

ATTENTION!

Terminals 6 and 7 provide basic insulation opposed to main power supply line, all others give a reinforced insulation.



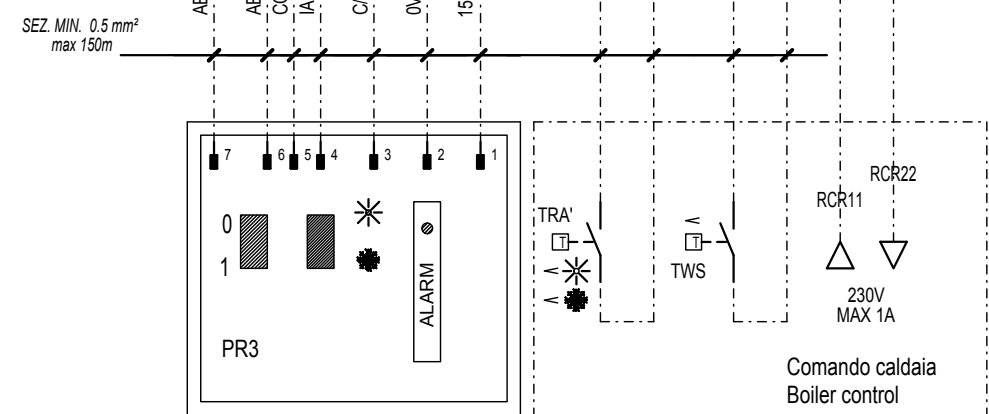
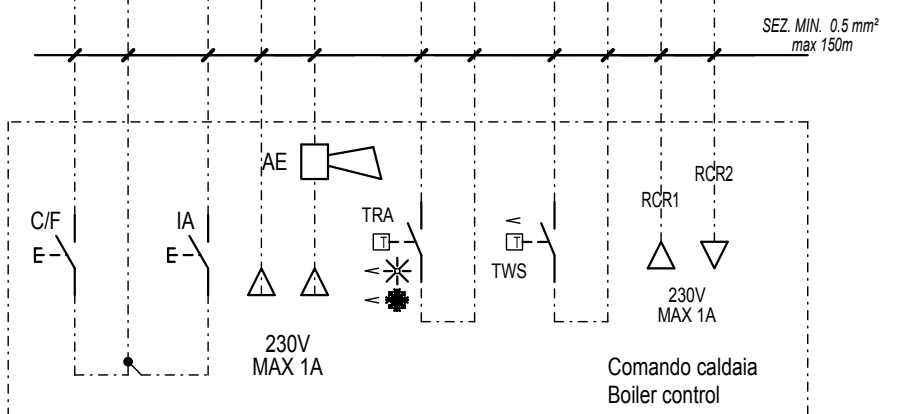
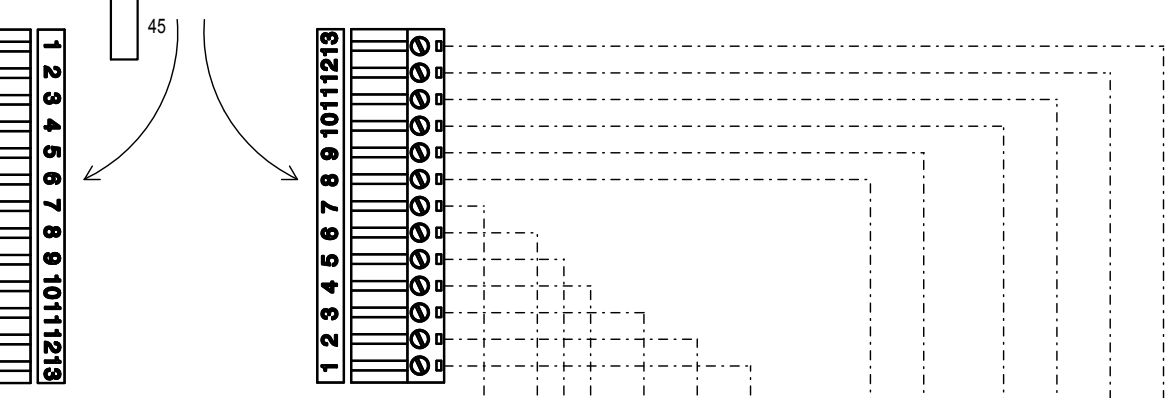
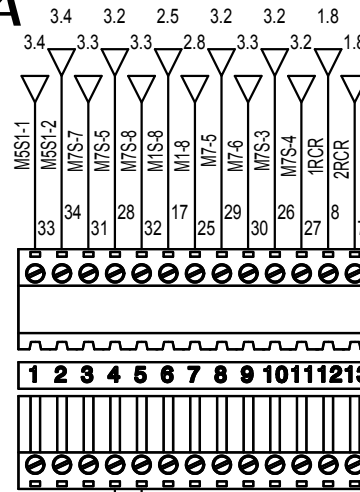

REF. CEI EN 60335-2-40

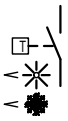

NON E' PERMESSO CONSEGNARE A TERZO O RIPRODURRE QUESTO DOCUMENTO
 NE' UTILIZZARE IL CONTENUTO O RENDERSI RESPONSABILI A TERZI SENZA LA NOSTRA
 AUTORIZZAZIONE ESPLICITA. OGNI INFRAZIONE COMPORTA IL RISARCIMENTO DEI DANNI
 SUBITI, E FATTA RISERVA DI TUTTI I DIRITTI DERIVANTI DA BREVETTI O MODELLI.

PROGETTO: 4712910_00.sch
 NOME FILE:
 TIPO: Elettro

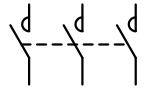
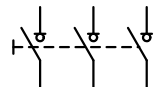
REV.		MODIFICA	DATA	DISEGNATO	VERIFICATO	DATA	21/02/2014	COMANDO A DISTANZA		WRL026-041M MOTOE.V.		FOGL. 5	
						21/02/2014	De Togni			4712910		0	DI 6

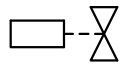
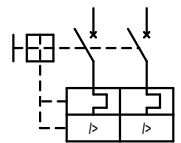
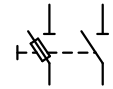
1	2	3	4	5	6	7	8
SIMBOLO SYMBOL	NOME SIMBOLO SYMBOL NAME	DESCRIZIONE DESCRIPTION	SIGLA DESIGNATION	ESTENS. EXT.			
	070701TNACF	Termostato di sicurezza NA caldo-freddo	TES				
	070702	Pulsante NA	SB...				
	070903	Contatto NC azionato da effetto termico					
	071302-3F	Contattore tripolare di potenza NA					
	071308-3F	Interruttore sezionatore tripolare	QS...				
	071501	Bobina relè	KA...	/...			
	071501T	Bobina contattore	KM...				
	071502A	Elettrovalvola aperta	YV...				
	071601F	Interruttore bip. autom. con protezione termica e max corrente	QF...				
	072108-1FN	Fusibile bipolare	FU...				

NON E' PERMESSO CONSEGNARE A TERZI O RIPRODURRE QUESTO DOCUMENTO
 NE' UTILIZZARE IL CONTENUTO O RENDERSI COMUNIQUE NOTO A TERZI SENZA LA NOSTRA
 AUTORIZZAZIONE ESPLICITA. OGNI INFRAZIONE COMPORTA IL RISARCIMENTO DEI DANNI
 SUBITI E FATTA RISERVA DI TUTTI I DIRITTI DERIVANTI DA BREVETTI O MODELLI.

PROGETTO: 47129_10_00.sch
 NOME FILE:
 TIPOCO: Elettrico

		DATA 21/02/2014		RIEPILOGO SIMBOLI SCHEMA		WRL026-041M MOTOEV.		=	
		DISEGN. Gianico Bovo				+			
REV.		MODIFICA		DATA 21/02/2014		SYMBOLS SUMMARY		4712910	
		DISEGNATO		VERIFICATO		APPROV. De Togni		FOGL. LS-3	
								DI 9	

NON E' PERMESSO CONSEGNARE A TERZI O RIPRODURRE QUESTO DOCUMENTO
 NE' UTILIZZARE IL CONTENUTO O RENDERSI RESPONSABILI SENZA LA NOSTRA
 AUTORIZZAZIONE ESPLICITA. OGNI INFRAZIONE COMPORTA IL RISARCIMENTO DEI DANNI
 SUBITI E FATTA RISERVA DI TUTTI I DIRITTI DERIVANTI DA BREVETTI O MODELLI.

PROGETTO: 47129_10_00.sch
 NOME FILE:
 TIPO: Elettrico

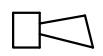
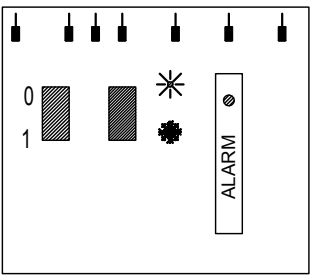
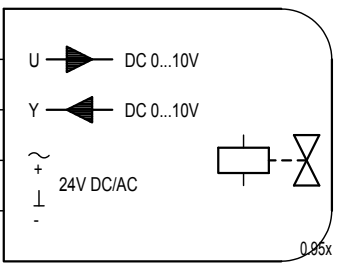
SIMBOLO SYMBOL	NOME SIMBOLO SYMBOL NAME	DESCRIZIONE DESCRIPTION	SIGLA DESIGNATION	ESTENS. EXT.
	081005	Tromba elettrica	HA...	
	PR	Pannello comandi remoto	PR	
	VAL_MODULANTE	Elettrovalvola elettronica	YV...	

REV.	MODIFICA	DATA	DISEGNATO	VERIFICATO	DATA	21/02/2014	RIEPILOGO SIMBOLI SCHEMA SYMBOLS SUMMARY	WRL026-041M MOTOEV.	=
					DISEGN.	Giannico Bovo			4712910
					DATA	21/02/2014		0	FOGL. LS-4 DI 10

PROGETTO: 4712910_00.sch
 NON E' PERMESSO CONSEGNARE A TERZI O RIPRODURRE QUESTO DOCUMENTO
 NE' UTILIZZARE IL CONTENUTO O RENDERSI COMUNQUE NOTO A TERZI SENZA LA NOSTRA
 AUTORIZZAZIONE ESPLICITA. OGNI INFRAZIONE COMPORTA IL RISARCIMENTO DEI DANNI
 TIPICO: Elettraco
 SUBITI E FATTA RISERVA DI TUTTI I DIRITTI DERIVANTI DA BREVETTI O MODELLI

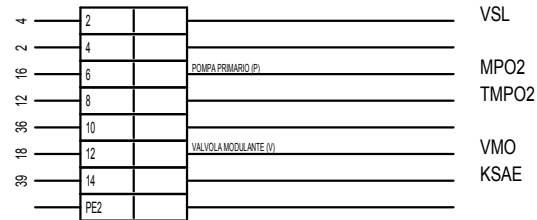
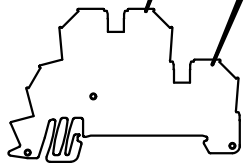

M2

REV.	MODIFICA	DATA	DISEGNATO	VERIFICATO	DATA	21/02/2014	Riepilogo morsetti doppi Summary dual terminal	WRL026-041M MOTOEV.	=	FOGL. M2-001			
					DISEGN.	Gianico Bovo					4712910	0	DI
					DATA	21/02/2014							

MODU_CONTROL

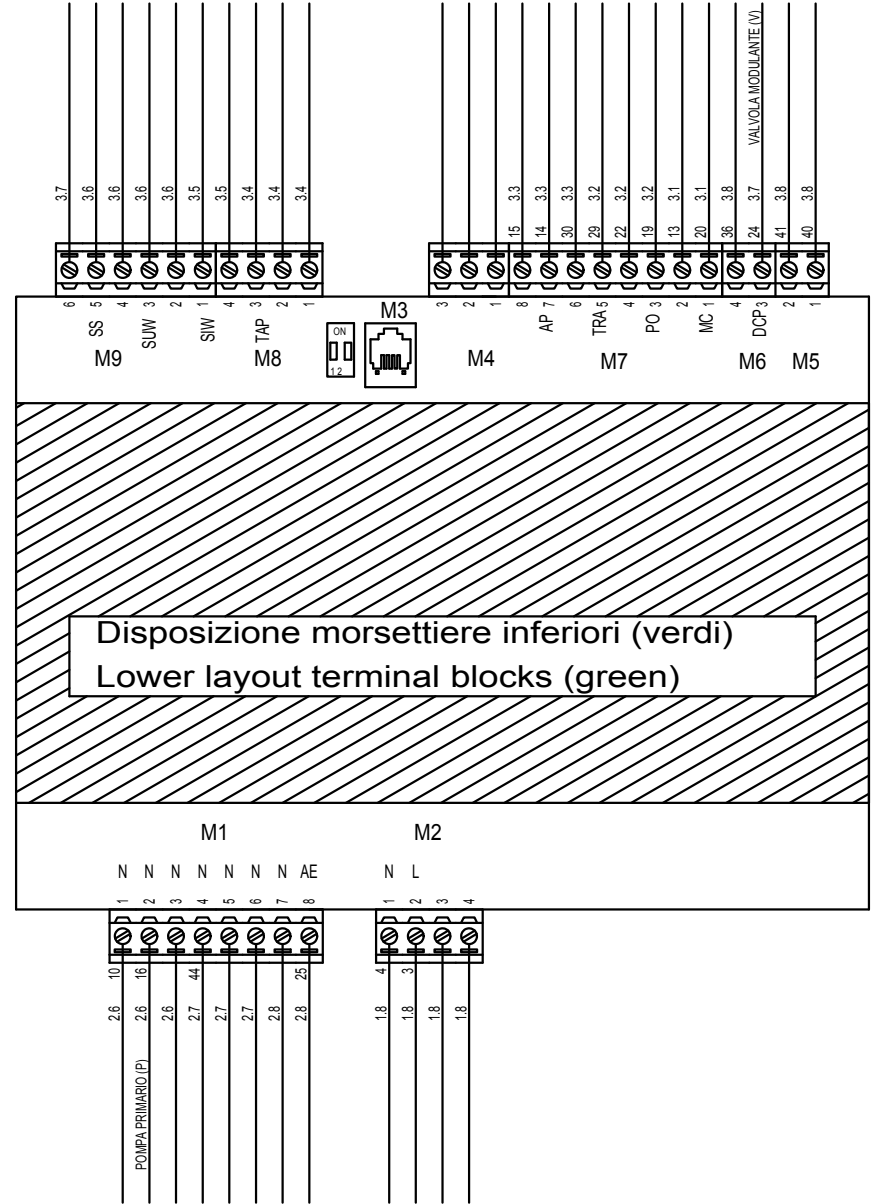
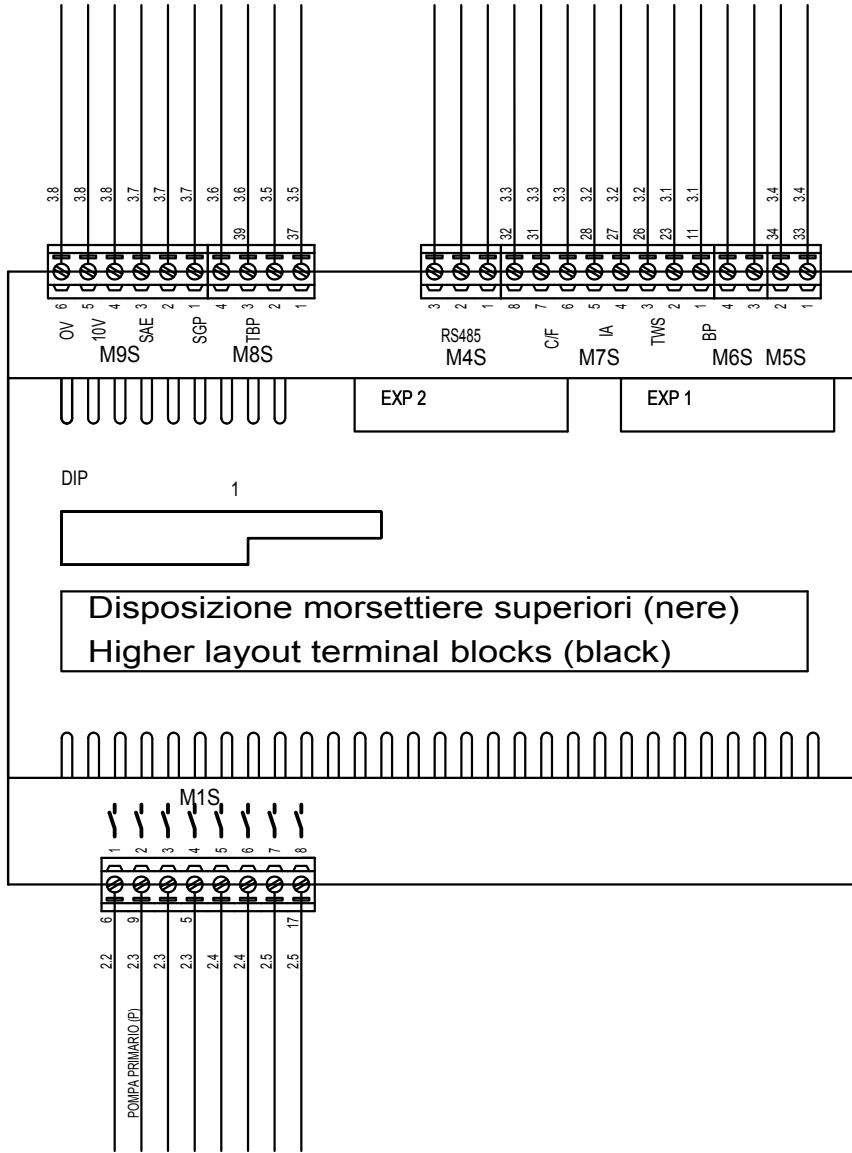

PROGETTO: 4712910_00.sch
 TIPO: Elettronica
 NON E' PERMESSO CONSEGNARE A TERZI O RIPRODURRE QUESTO DOCUMENTO
 NE' UTILIZZARE IL CONTENUTO O RENDERSI COMUNQUE NOTO A TERZI SENZA LA NOSTRA
 AUTORIZZAZIONE ESPLICITA. OGNI INFRAZIONE COMPORTA IL RISARCIMENTO DEI DANNI
 SUBITI. E' FATTA RISERVA DI TUTTI I DIRITTI DERIVANTI DA BREVETTI O MODELLI.

REV.		MODIFICA		DATA		DISEGNATO		VERIFICATO		DATA 21/02/2014 DISEGN. Gianico Bovo DATA 21/02/2014 APPROV. De Togni		SCHEDA MODU CONTROL Modu control card		WRL026-041M MOTOEV. = +		4712910 0		FOGL. MODU_C-001 DI 12	
------	--	----------	--	------	--	-----------	--	------------	--	--	--	--	--	-------------------------------	--	--------------	--	---------------------------	--

LEGENDA PER SERIE WRL 026 - 161

27/03/14

	ITALIANO	ENGLISH	FRANCAIS	DEUTSCH
0/1	INTERRUTTORE ACCESO / SPENTO	SWITCH ON / OFF	INTERRUPTEUR ON/OFF	SCHALTER EIN/AUS
AE	ALLARME ESTERNO	REMOTE ALARM	ALARME EXTERIEUR	FERNSTOERMELDUNG
ALDEO	ALLARME DEUMIDIFICATORE	ALARM DEHUMIDIFIER	ALARME DÉSHUMIDIFICATEUR	ALARM ENTFEUCHTER
ALIMP	ALLARME CALDAIA/RESISTENZA	BOILER/HEATER ALARM	ALARME CHAUDIERE/RESISTANCE	ALARM KESSEL/ELEKTR. WIDERSTAND
ALSAN	ALLARME SANITARIO	HEALTH ALERT	ALARME LA SANTÉ	HEALTH ALERT
AP	PRESSOSTATO DI ALTA	HIGH PRESSURE CONTROL	PRESSOSTAT HAUTE PRESSION	HOCHDRUCKPRESSOSTAT
BP	PRESSOSTATO DI BASSA	LOW PRESSURE CONTROL	PRESSOSTAT BASSE PRESSION	NIEDERDRUCKPRESSOSTAT
CC	CONTATORE COMPRESSORE	COMPRESSOR CONTACTOR	CONTACTEUR COMPRESSEUR	KOMPRSSORSCHUETZ
C/F	COMANDO CALDO FREDDO	COOLONG/HEATING SWITCH	COMANDE CHAUD FROID	KUEHLEN/HEIZEN UMSCHALTER
CM	CONDENSATORE DI MARCIA	RUNNING CAPACITOR	CONDENSATEUR DE RUN	BETRIEBSKONDENSATOR
CP	COMPRESSORE	COMPRESSOR	COMPRESSEUR	KOMPRESSOR
CPO1/RMP1	CONTATTORE/RELE' POMPA GEOTERMICO	GEOHERMAL PUMP CONTACTOR	CONTACTEUR POMPE GEOTHERMIQUE	GEOHERMAL - SCHÜTZ – PUMPE
CPO2/RMP2	CONTATTORE/RELE' POMPA IMPIANTO	SYSTEM PUMP CONTACTOR	CONTACTEUR POMPE DU SYSTEME	ANLAGE - SCHÜTZ – PUMPE
CPO3/RMOP3	CONTATTORE/RELE' POMPA SANITARIO	HEALTH PUMP CONTACTOR	CONTACTEUR POMPE DE SANTE'	GESUNDHEIT - SCHÜTZ – PUMPE
DRE	AVVIATORE GRADUALE	SOFTSTARTER	DEMARREUR	ANLASSER
EXV	VALVOLA ELETTRONICA	ELECTRONIC ELECTROVALVE	COMMANDE DE ELECTROVALVE ELECTRONIQUE	STARTSTEUERUNG VENTILELECTRONIC
FU	FUSIBILE	FUSE	FUSIBLE	SICHERUNGEN
FL	FLUSSOSTATO	FLOW	FLUXOSTAT	STROEMUNGSWAECHTER
FLH	FLUSSOSTATO CONDENSATORE	FLOW CONDENSER	DÉBIT DU CONDENSEUR	FLOW KONDENSATOR
IA	INTERRUTTORE AUSILIARIO	AUXILIARY SWITCH	INTERRUPTEUR AUXILIAIRE	HILFSSCHALTER
IG	INTERRUTTORE GENERALE	MAIN SWITCH	INTERRUPTEUR GENERAL	HAUPTSCHALTER
IL	INTERRUTTORE DI LINEA	LINE MAIN SWITCH	INTERRUPTEUR GENERAL LIGNE	HAUPTSCHALTER-NETZEINSPEISUNG
KSAE	SONDA ARIA ESTERNA	AMBIENT AIR PROBE	SONDE AIR EXTERIEUR	AUBENLUFTFUEHLER
MP	MODULO PROTEZIONE COMPRESSORE	COMPRESSOR PROTECTION MODULE	MODULE DE PROTECTION COMPRESSEUR	KOMPRESSORSCHUTZMODUL
MPOC	MOTOPOMPA CONDENSATORE	CONDENSER MOTOR-PUMP	MOTOPOMPE CONDENSEUR	VERFLUSSIGER - PUMPE
MPOE	MOTOPOMPA EVAPORATORE	EVAPORATOR MOTOR-PUMP	MOTOPOMPE EVAPORATEUR	VERDAMPFER - PUMPE
MTA	MAGNETOTERMICO AUSILIARIO	MAGNETHO-THERMAL SWITCH	INTERRUPTEUR MAGNETO-THERMIQUE	UEBERSTROMAUSLOESER STEUERSTROMKREIS
MTC	MAGNETOTERMICO CP	COMPRESSOR MAGNETHO-THERMAL	MAGNETHO-THERMIQUE COMPRESSEUR	MOTORSCHUTZSCHALTER-KOMPRESSOR
MTP1	MAGNETOTERMICO POMPA CONDENSATORE	CONDENSER PUMP SAFETY DEVICE	MAGNETOTHERMIQUE POMPE CONDENSEUR	VERFLUSSIGER – PUMPE - MOTORSCHUTZSCHALTER
MTP2	MAGNETOTERMICO POMPA EVAPORATORE	EVAPORATOR PUMP SAFETY DEVICE	MAGNETOTHERMIQUE POMPE EVAPORATEUR	VERDAMPFER – PUMPE - MOTORSCHUTZSCHALTER
MTP3	MAGNETOTERMICO POMPA SANITARIO	HEALTH PUMP SAFETY DEVICE	MAGNETOTHERMIQUE POMPE DE SANTE'	GESUNDHEIT – PUMPE - MOTORSCHUTZSCHALTER
MTPO	MAGNETOTERMICO POMPE	PUMPS SAFETY DEVICE	MAGNETOTHERMIQUE POMPES	PUMPEN - MOTORSCHUTZSCHALTER
PD	PRESSOSTATO DIFFERENZIALE	DIFFERENTIAL PRESSURE SWITCH	PRESSOSTAT DIFFERENTIEL	DRUCKDIFFERENZSCHALTER
PDH	PRESSOSTATO DIFFERENZIALE	DIFFERETIAL PRESSURE SWITCH	PRESSOSTAT DIFFERENTIEL	DRUCKDIFFERENZSCHALTER
PR	PANNELLO REMOTO	REMOTE PANEL	COMMANDE A DISTANCE	REMOTE PANEL
RAP	RELE ALTA PRESSIONE	HIGH PRESSURE RELAY	RELAIS HAUTE PRESSION	HOCHDRUCKRELAIS
RC	RESISTENZA OLIO COMPRESSORE	COMPRESSOR OIL HEATER	RESISTANCE HUILE COMPRESSEUR	KUBELWANNENHEIZUNG
RCR	RELE COMANDO RESISTENZE	HEATER RELAY CONTROLLER	RELAIS COMANDE RESISTANCE	RELAIS E-HEIZUNG ANSTEVERUNG
RCRE	RELE' CALDAIA/RESISTENZA IMPIANTO	RELAY 'BOILER / HEATING SYSTEM	RELAIS CHAUDIERE / SYSTEME DE CHAUFFAGE	RELAIS KESSEL / HEIZUNG
RCRES	RELE' CALDAIA/RESISTENZA SANITARIO	RELAY 'BOILER / HEATING HEALTH	RELAIS CHAUDIERE DE CHAUFFAGE DE SANTÉ	RELAIS KESSEL / HEIZUNG UND GESUNDHEIT
RCS	RELE CONTROLLO SEQUENZA	PHASE –SEQUENCE RELAY	RELAIS SEQUENCIEL	RELAIS PHASENREIHENFOLGE
RPMIX1	RELE' POMPA ZONA 1	RELAY 'PUMP ZONE 1	RELAIS POMPE DE ZONE 1	RELAIS PUMP ZONE 1
RRC	RELE' RESISTENZA OLIO COMPRESSORE	RELAY COMPRESSOR OIL HEATER	RELAIS RESISTANCE HUILE COMPRESSEUR	RELAIS KUBELWANNENHEIZUNG
SAC	SONDA ASPIRAZIONE COMPRESSORE	AIR COMPRESSOR SUCTION PROBE	SONE D'ASPIRATION DE COMPRESSEUR	KOMPRESSOR SOUGSONDE
SGP	SONDA GAS PREMENTE	DISCHARGE PIPE SENSOR	SONDE SUR REFOULEMENT	FÜHLER- DRUCKLEITUNG
SIW	SONDA INGRESSO ACQUA	WATER INLET PROBE	SONDE ENTREE EAU	FUEHLER – WASSEREINTRITT
SIWH	SONDA INGRESSO ACQUA	WATER INLET PROBE	SONDE ENTREE EAU	FUEHLER - WASSEREINTRITT
SSAN	SONDA SANITARIO	PROBE HEALTH	SONDE DE SANTÉ	PROBE GESUNDHEIT

	ITALIANO	ENGLISH	FRANCAIS	DEUTSCH
SSM	SONDA VALVOLA MISCELATRICE	MIXING VALVE PROBE	SONDE ROBINET MÉLANGE	MISCHER PROBE
SUR	SONDA USCITA RECUPERO	RECOVERY OUTLET PROBE	SONDE SORTIE RECUPERATION	FUEHLER – WÄRMERÜCKGEWINNUNG
SUW	SONDA USCITA ACQUA	WATER OUTLET PROBE	SONDE SORTIE EAU	FUEHLER – WASSERAUSTRITT
SUWH	SONDA USCITA ACQUA	WATER OUTLET PROBE	SONDE SORTIE EAU	FUEHLER - WASSERAUSTRITT
TAP	TRASDUTTORE ALTA PRESSIONE	HIGH PRESSURE TRASDUCER	TRASDUCTEUR HAUTE PRESSION	HD-DRUCKTRANSMITTER
TBP	TRASDUTTORE BASSA PRESSIONE	LOW PRESSURE TRASDUCER	TRASDUCTEUR BASSE PRESSION	ND-DRUCKTRANSMITTER
TC	PROTEZIONE INTERNA COMPRESSORE	COMPRESSOR INTERNAL PROTECTION	PROTECTION INTERNE COMPRESSEUR	KOMPRESSOR - INNENSCHUTZ
TMP1/2/3	PROTEZIONE INTERNA POMPA	PUMP INTERNAL PROTECTION	PROTECTION INTERNE POMPE	PUMPE - INNENSCHUTZ
TR	TRASFORMATORE	TRASFORMER	TRANSFORMATEUR	TRANSFORMATOR
TRA	TERMOSTATO AMBIENTE	ROOM THERMOSTAT	THERMOSTAT DE REGULATION AMBIANCE	RAUMTHERMOSTAT
TWS	TERMOSTATO ACQUA SANITARIA	WATER SANITARY THERMOSTAT	THERMOSTAT EAU SANITAIRE	BRAUCHWASSER THERMOSTAT
V3VF	VALVOLA 3 VIE FREECOOLING	3-WAY VALVE FREECOOLING	3-VOIES FREECOOLING	3-WEGE VENTIL FREECOOLING
V3VS	VALVOLA 3 VIE SANITARIO	VALVE 3-WAY HEALTH	VANNE 3 VOIES DE SANTÉ	VENTIL 3-WEGE GESUNDHEIT
VIC	VALVOLA INVERSIONE CICLO	REVERSE CYCLE VALVE	VANNE INVERSION DE CYCLE	UMKEHRVENTIL
VSL	VALVOLA INTERCET. LIQUIDO	LIQUID GATE SOLENOID VALVE	VANNE SOLENOIDE CLAPET LIQUIDE	MAGNETVENTIL FLUESSIGKEITSLEITUNG
VMO	VALVOLA MODULANTE	MODULATING VALVE	MODULATION VALVE	MODULATIONSVENTIL
VMIX1	VALVOLA MISCELATRICE ZONA 1	MIXING VALVE ZONE 1	VANNE DE ZONE DE MELANGE 1	VENTIL MISCHER ZONE 1
VMS	VALVOLA MODULANTE SANITARIO	MODULATING VALVE HEALTH	MODULATION DE LA SANTÉ VALVE	REGELVENTIL GESUNDHEIT
	COMPONENTI NON FORNITI	COMPONENTS NOT SUPPLIED	COMPOSANTS NON FOURNIS	NICHT LIEFERBARE TEILE
	COMPONENTI FORNITI OPTIONAL	OPTIONAL COMPONENTS	COMPOSANTS FOURNIS EN OPTION	AUF ANFRAGE LIEFERBARE TEILE
	COLLEGAMENTI DA ESEGUIRE IN CANTIERE	CONNECTIONS TO BE WIRED ON JOB SITE	RACCORDEMENTS A EFFECTUER SUR CHANTIER	BAUSEITIG URCHZUFUEHRENDE VERDRAHTUNG

4. WRL026-041M CONDENSERLESS WITH SOFT START



AERMEC S.P.A.
BEVILACQUA (VERONA)
ITALY

SCHEMA ELETTRICO
WIRING DIAGRAM
WRL026-041M S. START MOTOEV.

NON E' PERMESSO CONSEGNARE A TERZI O RIPRODURRE QUESTO DOCUMENTO
NE' UTILIZZARE IL CONTENUTO O RENDERSLO COMUNE NOTO A TERZI SENZA LA NOSTRA
AUTORIZZAZIONE ESPLICITA. OGNI INFRAZIONE COMPORTA IL RISARCIMENTO DEI DANNI
SUBITI. E' FATTA RISERVADIA TUTTI I DIRITTI DERIVANTI DA BREVETTI O MODELLI

PROGETTAZIONE		Elettrico		TENSIONE ESERCIZIO	230V 50Hz	NORME	60335-2-40	PROTEZIONE
SERIE				TENSIONE COMANDI	230V 50Hz	+ UBICAZIONE = NOME LOGICO		
CODICE		4712915		TENSIONE SEGNALI	24V 50Hz			
COMMITTENTE								
PROGETTATO CON SISTEMA CAD/CAE		Sabik						
								
				DATA	FIRME	SCHEMA FUNZIONALE TABELLE DI RIEPILOGO MORSETTIERE, CAVI E DISPOSITIVI GENERICI DISTINTA BASE LEGENDA PAGINE LEGENDA SIMBOLI		
				DIS.	17/04/2014			
				VISTO	17/04/2014			
				APPROV.	17/04/2014			
				WRL026-041M S. START MOTOEV.				
						FOGLIO		0
						T.F.		12
REV.	DESCRIZIONE REVISIONE	DATA	DISEGNATORE	SOST. DA:	SOST. IL:		ORIGINE	

COLLEGAMENTO CARICHI

LOAD CONNECTION

MODU C.

MODU C.

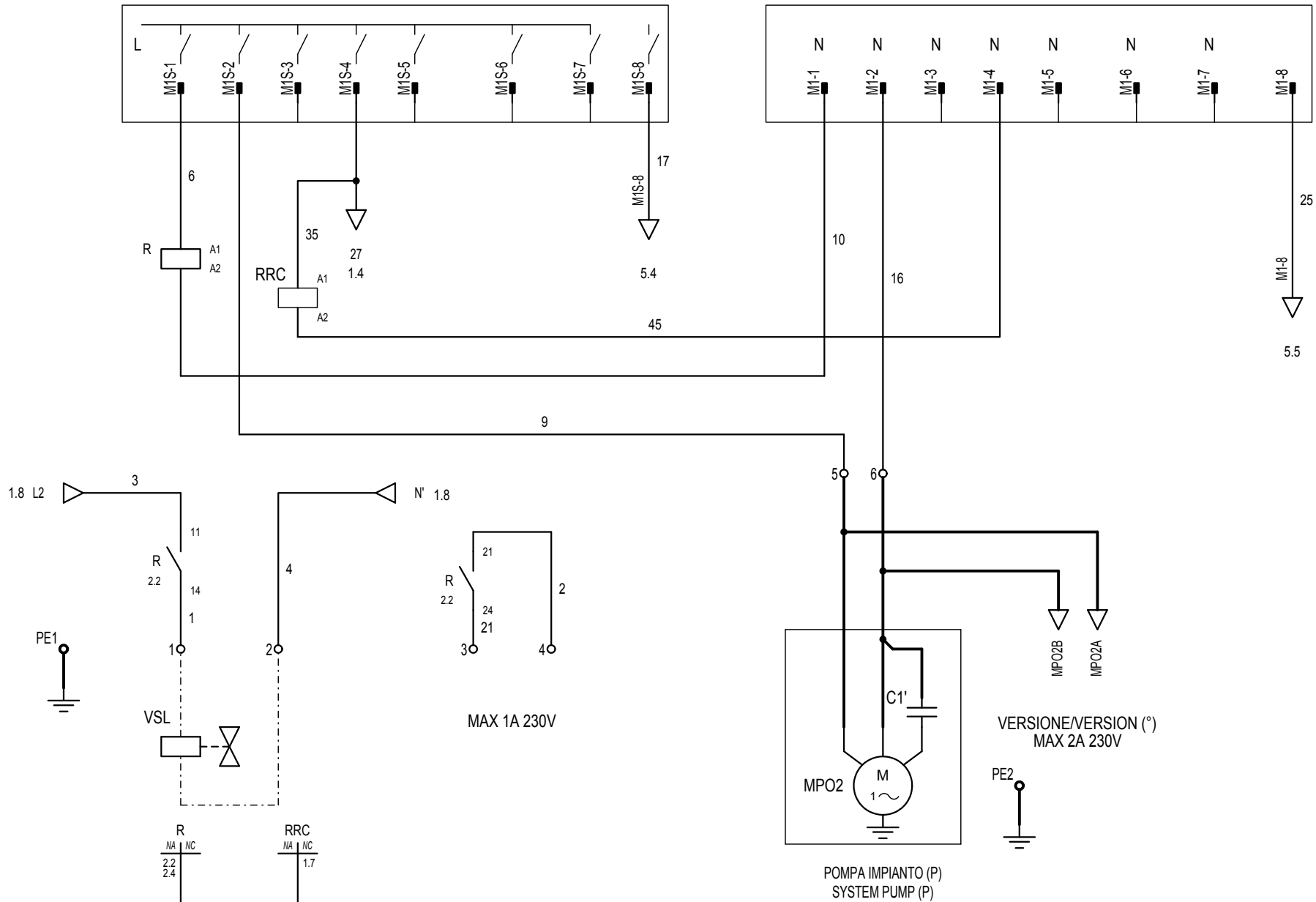

PROGETTO: 4712915_00.sch
 NON E' PERMESSO CONSEGNARE A TERZI O RIPRODURRE QUESTO DOCUMENTO
 NE' UTILIZZARE IL CONTENUTO O RENDERSI COME NOTO A TERZI SENZA LA NOSTRA
 AUTORIZZAZIONE ESPLICITA. OGNI INFRAZIONE COMPORTA IL RISARCIMENTO DEI DANNI
 TIPICO: Elettrico
 SUBITI E FATTA RISERVA DI TUTTI I DIRITTI DERIVANTI DA BREVETTI O MODELLI

REV.	MODIFICA	DATA	DISEGNATO	VERIFICATO	DATA	20/12/2013	Collegamento carichi	WRL026-041M S. START MOTOEV.	=
					DISEGN.	Gianico Bovo	Load connection	4712915	+
					DATA	20/12/2013			FOGL. 2
					APPROV.	De Togni			DI 3

COLLEGAMENTO SICUREZZE SAFETY CONNECTION

NON E' PERMESSO CONSEGNARE A TERZI O RIPRODURRE QUESTO DOCUMENTO
 NE' UTILIZZARE IL CONTENUTO O RENDERSI RESPONSABILI A TERZI SENZA LA NOSTRA
 AUTORIZZAZIONE ESPLICITA. OGNI INFRAZIONE COMPORTA IL RISARCIMENTO DEI DANNI
 SUBITI. E' FATTA RISERVA DI TUTTI I DIRITTI DERIVANTI DA BREVETTI O MODELLI.
 PROGETTO: 4712915_00.sch
 NOME FILE: 4712915_00.sch
 TIPO: Elettrico

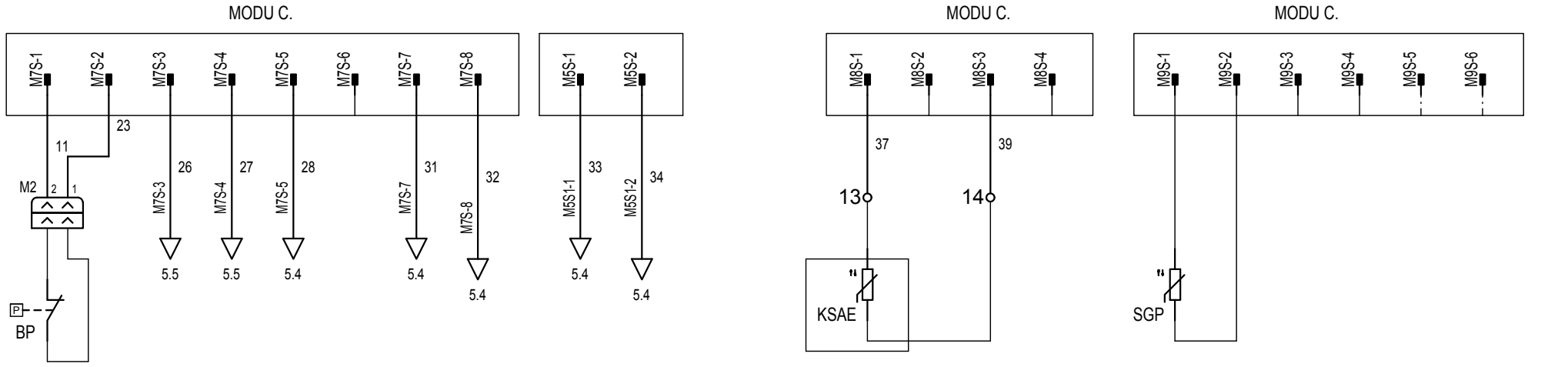

SONDA AMBIENTE ESTERNO
AMBIENT AIR TEMPERATURE PROBE

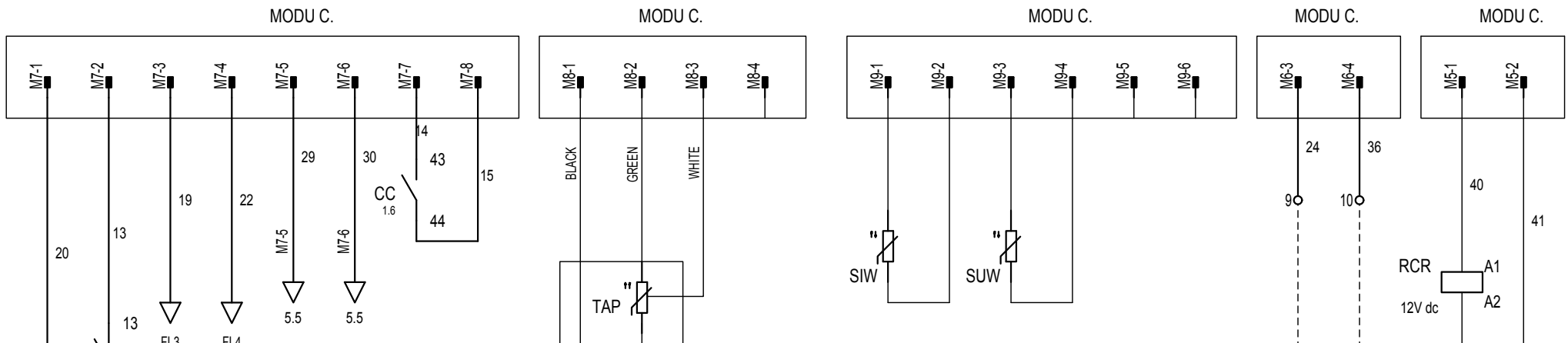

OPZIONE
VALVOLA MODULANTE
VMO
OPTION
MODULATING VALVE
VMO

RCR	NA	NC
	1.8	

REV.	MODIFICA	DATA	DISEGNATO	VERIFICATO	DATA	20/12/2013	Collegamento sicurezze	WRL026-041M S. START MOTOEV.	=
					DISEGN.	Gianico Bovo	Safety connection		+
					DATA	20/12/2013		4712915	FOGL. 3
					APPROV.	De Togni			DI 4

VALVOLA MODULANTE (OPZIONE) MODULATING VALVE (OPTION)

Valvola Belimo

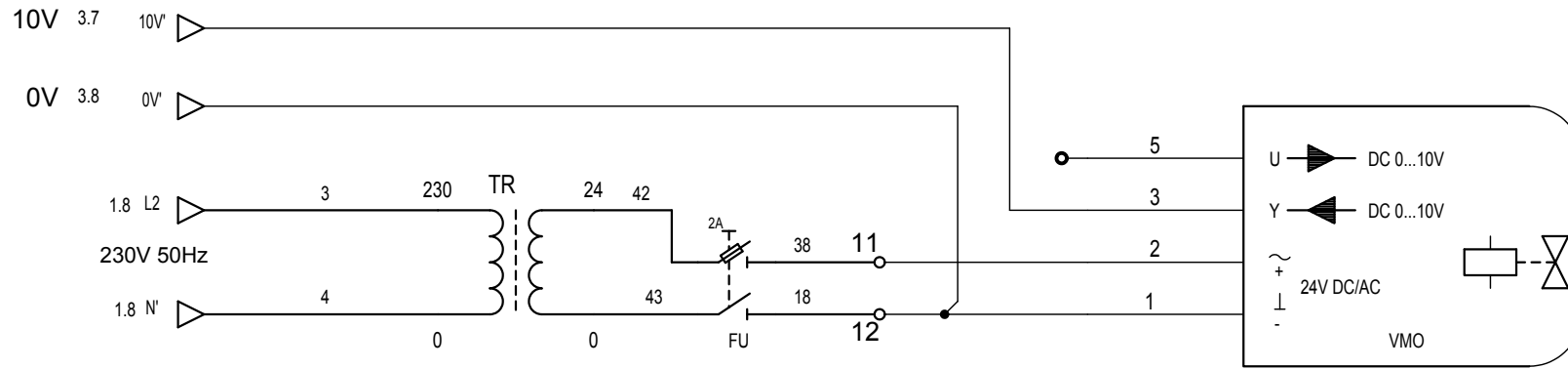

40VA

VALVOLA MODULANTE (V)

MODULATING VALVE (V)

NON E' PERMESSO CONSEGNARE A TERZI O RIPRODURRE QUESTO DOCUMENTO
 NE' UTILIZZARE IL CONTENUTO O RENDERSI RESPONSABILI IN QUALSIASI MODO
 AUTORIZZAZIONE ESPLICITA. OGNI INFRAZIONE COMPORTA IL RISARCIMENTO DEI DANNI
 SUBITI. E' FATTA RISERVA DI TUTTI I DIRITTI DERIVANTI DA BREVETTI O MODELLI.

PROGETTO: 4712915_00.sch
 NOME FILE:
 TIPO: Elettrico

				DATA	20/12/2013			VALVOLA MODULANTE		WRL026-041M S. START MOTOEV.		=
				DISEGN.	Gianico Bovo							+
				DATA	20/12/2013							FOGL. 4
REV.	MODIFICA	DATA	DISEGNATO	VERIFICATO	APPROV.	De Togni			4712915		0	DI 5

1	2	3	4	5	6	7	8
SIMBOLO SYMBOL	NOME SIMBOLO SYMBOL NAME	DESCRIZIONE DESCRIPTION	SIGLA DESIGNATION	ESTENS. EXT.			
	030202-PE	Morsetto PE					
	030202A	Morsetto					
	030303	Polo connettore maschio					
	030311_2_P5	connettore mobile e fisso	M...				
	030311_3_P5	connettore mobile e fisso	M...				
	030311_PR3+TA-TWS+RCR	Connettore parte mobile e parte fissa	M				
	040104-NTC	Resistore variabile NTC	M				
	040104-TRASD	Trasduttore di pressione 3 fili	M				

NON E' PERMESSO CONSEGNARE A TERZI O RIPRODURRE QUESTO DOCUMENTO
 NE' UTILIZZARE IL CONTENUTO O RENDERSI RESPONSABILI PER QUALSIASI DANNI
 AUTORIZZAZIONE ESPLICITA. OGNI INFRAZIONE COMPORTA IL RISARCIMENTO DEI DANNI
 SUBITI. E' FATTA RISERVA DI TUTTI I DIRITTI DERIVANTI DA BREVETTI O MODELLI.
 PROGETTO: 4712915_00.sch
 NOME FILE:
 TIPO: Elettrico

REV.		MODIFICA	DATA	DISEGNATO	VERIFICATO	DATA	2012/2013	RIEPILOGO SIMBOLI SCHEMA		WRL026-041M S. START MOTOEV.		=		
						DISEGN.	Gianico Bovo	SYMBOLS SUMMARY		4712915		+	FOGL.	LS-1
						APPROV.	De Togni						DI	7

NON E' PERMESSO CONSEGNARE A TERZI O RIPRODURRE QUESTO DOCUMENTO
 NE' UTILIZZARE IL CONTENUTO O RENDERSI COME NOTO A TERZI SENZA LA NOSTRA
 AUTORIZZAZIONE ESPLICITA. OGNI INFRAZIONE COMPORTA IL RISARCIMENTO DEI DANNI
 SUBITI E FATTA RISERVA DI TUTTI I DIRITTI DERIVANTI DA BREVETTI O MODELLI.
 PROGETTO: 4712915_00.sch
 NOME FILE:
 TIPOCO: Elettrico

SIMBOLO SYMBOL	NOME SIMBOLO SYMBOL NAME	DESCRIZIONE DESCRIPTION	SIGLA DESIGNATION	ESTENS. EXT.
	070903	Contatto NC azionato da effetto termico		
	071302-3F	Contattore tripolare di potenza NA		
	071308-3F	Interruttore sezionatore tripolare	QS...	
	071501	Bobina relè	KA...	/...
	071501T	Bobina contattore	KM...	
	071502A	Elettrovalvola aperta	YV...	
	071601F	Interruttore bip. autom. con protezione termica e max corrente	QF...	
	072108-1FN	Fusibile bipolare	FU...	
	081005	Tromba elettrica	HA...	
	ESC	Soft-start monofase	AV	

REV.	MODIFICA	DATA	DISegnATO	VERIFICATO	DATA	2012/2013	RIEPILOGO SIMBOLI SCHEMA SYMBOLS SUMMARY	WRL026-041M S. START MOTOEV.	=	+	FOGL. LS-3 DI 9
					2012/2013						
					De Togni						

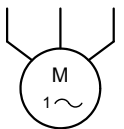
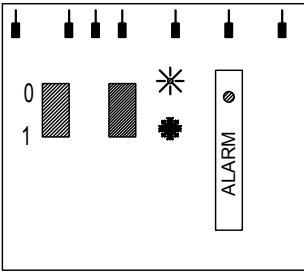
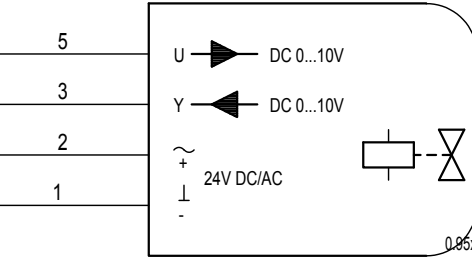
SIMBOLO SYMBOL	NOME SIMBOLO SYMBOL NAME	DESCRIZIONE DESCRIPTION	SIGLA DESIGNATION	ESTENS. EXT.
	MOT-MONOF	Motore monofase	M	
	PR	Pannello comandi remoto	PR	
	VAL_MODULANTE	Elettrovalvola elettronica	YV...	

NON E' PERMESSO CONSEGNARE A TERZI O RIPRODURRE QUESTO DOCUMENTO
 NE' UTILIZZARE IL CONTENUTO O RENDERSI COMUNQUE NOTO A TERZI SENZA LA NOSTRA
 AUTORIZZAZIONE ESPLICITA. OGNI INFRAZIONE COMPORTA IL RISARCIMENTO DEI DANNI
 SUBITI E FATTA RISERVA DI TUTTI I DIRITTI DERIVANTI DA BREVETTI O MODELLI.
 PROGETTO: 4712915_00.sch
 NOME FILE:
 TIPOCO: Elettrico

REV.	MODIFICA	DATA	DISEGNATO	VERIFICATO	DATA	20/12/2013	RIEPILOGO SIMBOLI SCHEMA	WRL026-041M S. START MOTOEV.	=
					DISEGN.	Gianico Bovo	SYMBOLS SUMMARY	4712915	+
					DATA	20/12/2013		0	FOGL. LS-4
					APPROV.	De Togni		10	DI

PROGETTO: 4712915_00.sch
 NON E' PERMESSO CONSEGNARE A TERZI O RIPRODURRE QUESTO DOCUMENTO
 NE' UTILIZZARE IL CONTENUTO O RENDERSI COMUNQUE NOTO A TERZI SENZA LA NOSTRA
 AUTORIZZAZIONE ESPLICITA. OGNI INFRAZIONE COMPORTA IL RISARCIMENTO DEI DANNI
 TIPICO: Elettrico
 SUBITI. E FATTA RISERVA DI TUTTI I DIRITTI DERIVANTI DA BREVETTI O MODELLI.

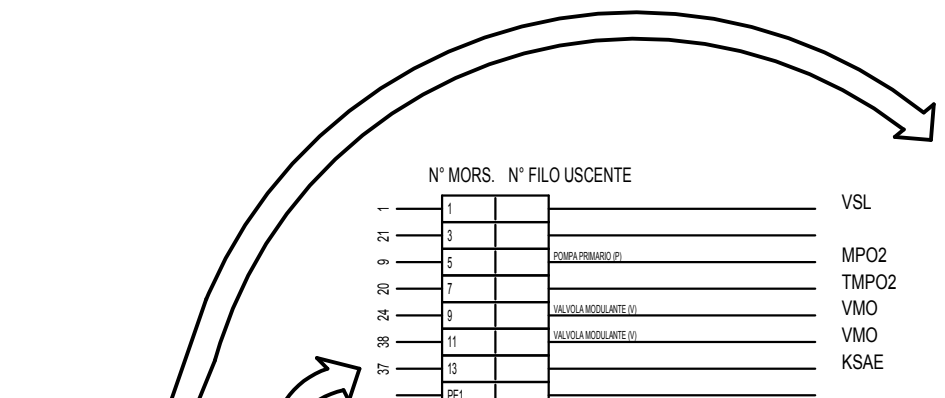
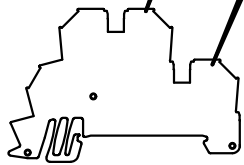

N° MORS.	N° FILO USCENTE		
1			VSL
3			
5		POMPA PRIMARIO (P)	MPO2
7			TMPO2
9		VALVOLA MODULANTE (V)	VMO
11		VALVOLA MODULANTE (V)	VMO
13			KSAE
37			
PE1			

2			VSL
4			
6		POMPA PRIMARIO (P)	MPO2
8			TMPO2
10			
12		VALVOLA MODULANTE (V)	VMO
14			KSAE
PE2			

M2

REV.	MODIFICA	DATA	DISEGNATO	VERIFICATO	DATA	20/12/2013	Riepilogo morsetti doppi Summary dual terminal	WRL026-041M S. START MOTOEV.	=	FOGL. M2-001			
					DISEGN.	Gianico Bovo					4712915	0	DI
					DATA	20/12/2013							

MODU_CONTROL

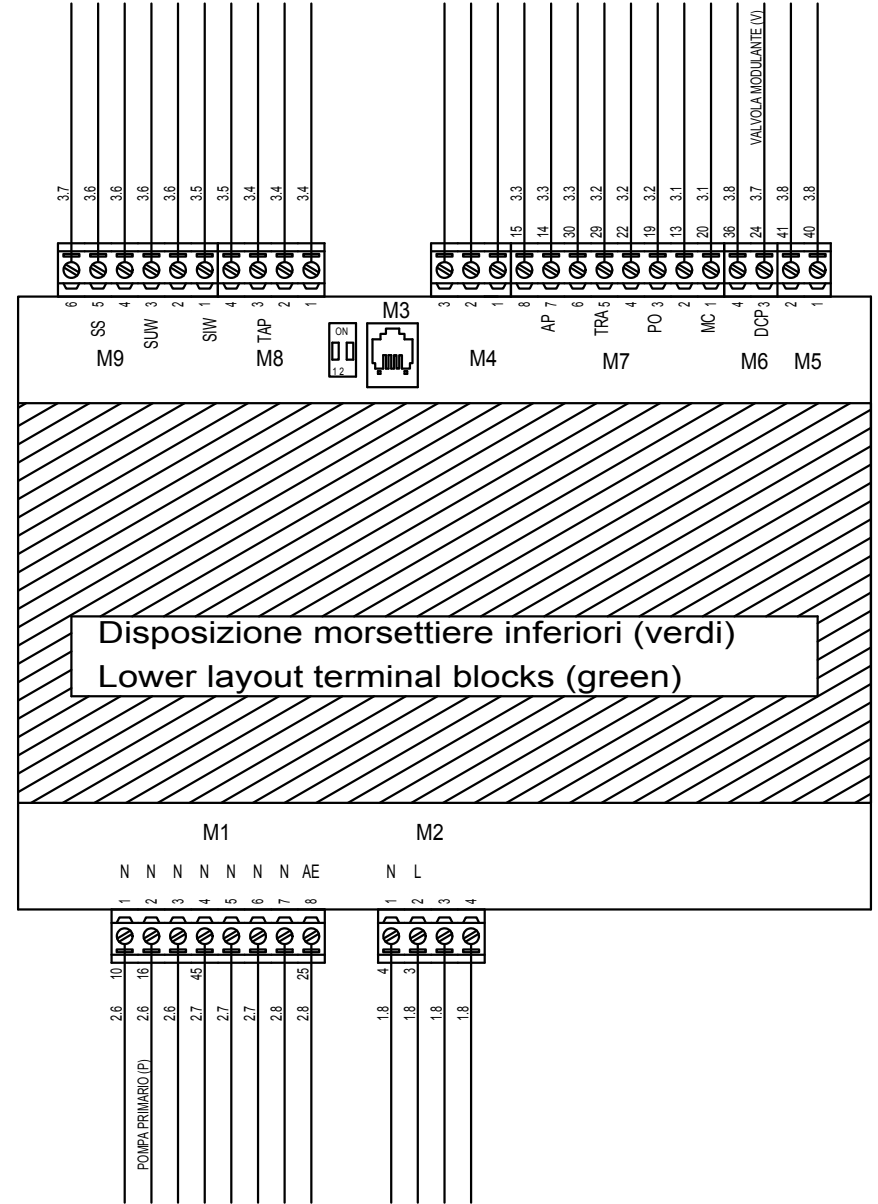
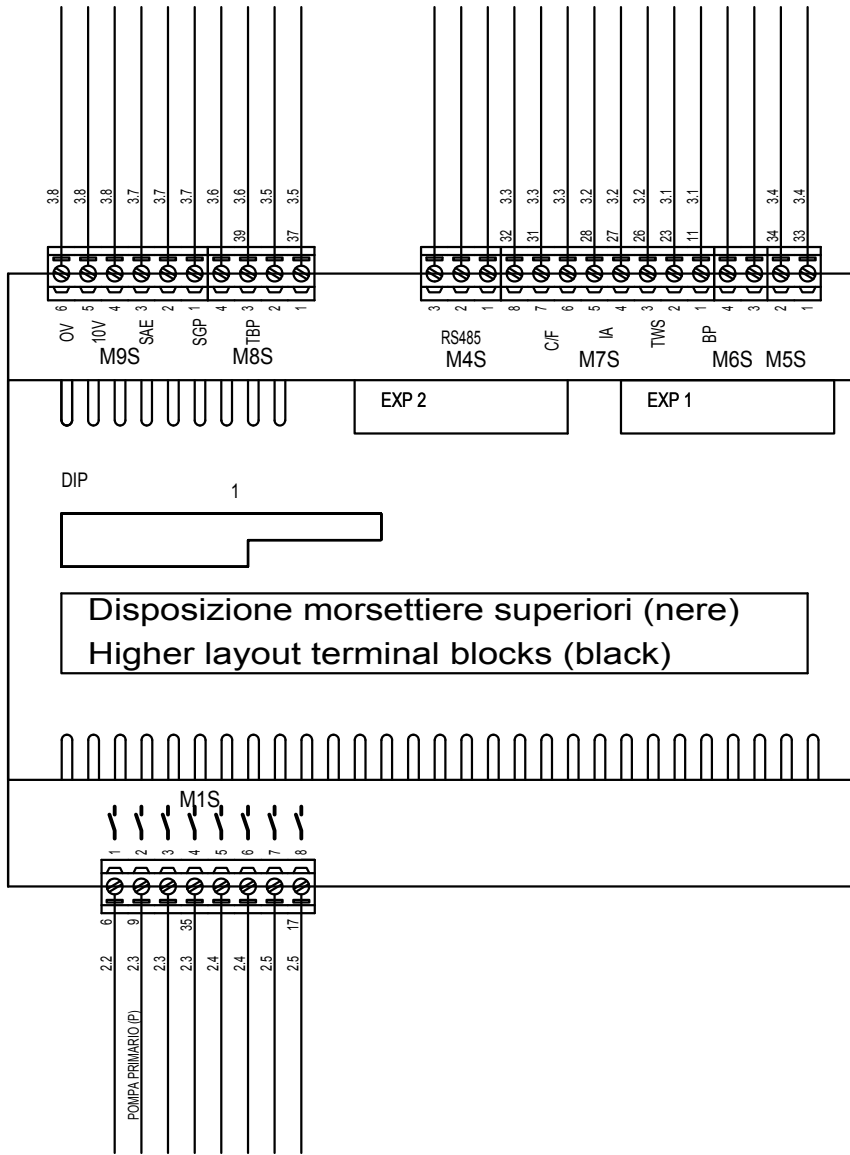

PROGETTO: 4712915_00.sch
 TIPO: Elettronica
 NON E' PERMESSO CONSEGNARE A TERZI O RIPRODURRE QUESTO DOCUMENTO
 NE UTILIZZARE IL CONTENUTO O RENDERSI COMUNQUE NOTO A TERZI SENZA LA NOSTRA
 AUTORIZAZIONE ESPLICITA. OGNI INFRAZIONE COMPORTA IL RISARCIMENTO DEI DANNI
 SUBITI. E FATTA RISERVA DI TUTTI I DIRITTI DERIVANTI DA BREVETTI O MODELLI.

REV.	MODIFICA	DATA	DISEGNATO	VERIFICATO	DATA	20/12/2013	SCHEDA MODU CONTROL Modu control card	WRL026-041M S. START MOTOEV.	=	+	0	FOGL. MODU_C-001 DI 12
					20/12/2013							
					De Togni							

LEGENDA PER SERIE WRL 026 - 161

27/03/14

	ITALIANO	ENGLISH	FRANCAIS	DEUTSCH
0/1	INTERRUTTORE ACCESSO / SPENTO	SWITCH ON / OFF	INTERRUPTEUR ON/OFF	SCHALTER EIN/AUS
AE	ALLARME ESTERNO	REMOTE ALARM	ALARME EXTERIEUR	FERNSTOERMELDUNG
ALDEO	ALLARME DEUMIDIFICATORE	ALARM DEHUMIDIFIER	ALARME DÉSHUMIDIFICATEUR	ALARM ENTFEUCHTER
ALIMP	ALLARME CALDAIA/RESISTENZA	BOILER/HEATER ALARM	ALARME CHAUDIERE/RESISTANCE	ALARM KESSEL/ELEKTR. WIDERSTAND
ALSAN	ALLARME SANITARIO	HEALTH ALERT	ALARME LA SANTÉ	HEALTH ALERT
AP	PRESSOSTATO DI ALTA	HIGH PRESSURE CONTROL	PRESSOSTAT HAUTE PRESSION	HOCHDRUCKPRESSOSTAT
BP	PRESSOSTATO DI BASSA	LOW PRESSURE CONTROL	PRESSOSTAT BASSE PRESSION	NIEDERDRUCKPRESSOSTAT
CC	CONTATORE COMPRESSORE	COMPRESSOR CONTACTOR	CONTACTEUR COMPRESSEUR	KOMPRESSORSCHUETZ
C/F	COMANDO CALDO FREDDO	COOLONG/HEATING SWITCH	COMANDE CHAUD FROID	KUEHLEN/HEIZEN UMSCHALTER
CM	CONDENSATORE DI MARCIA	RUNNING CAPACITOR	CONDENSATEUR DE RUN	BETRIEBSKONDENSATOR
CP	COMPRESSORE	COMPRESSOR	COMPRESSEUR	KOMPRESSOR
CPO1/RMP1	CONTATTORE/RELE' POMPA GEOTERMICO	GEOHERMAL PUMP CONTACTOR	CONTACTEUR POMPE GEOTHERMIQUE	GEOHERMAL - SCHÜTZ – PUMPE
CPO2/RMP2	CONTATTORE/RELE' POMPA IMPIANTO	SYSTEM PUMP CONTACTOR	CONTACTEUR POMPE DU SYSTEME	ANLAGE - SCHÜTZ – PUMPE
CPO3/RMOP3	CONTATTORE/RELE' POMPA SANITARIO	HEALTH PUMP CONTACTOR	CONTACTEUR POMPE DE SANTE'	GESUNDHEIT - SCHÜTZ – PUMPE
DRE	AVVIATORE GRADUALE	SOFTSTARTER	DEMARREUR	ANLASSER
EXV	VALVOLA ELETTRONICA	ELECTRONIC ELECTROVALVE	COMMANDE DE ELECTROVALVE ELECTRONIQUE	STARTSTEUERUNG VENTILELECTRONIC
FU	FUSIBILE	FUSE	FUSIBLE	SICHERUNGEN
FL	FLUSSOSTATO	FLOW	FLUXOSTAT	STROEMUNGSWAECHTER
FLH	FLUSSOSTATO CONDENSATORE	FLOW CONDENSER	DÉBIT DU CONDENSEUR	FLOW KONDENSATOR
IA	INTERRUTTORE AUSILIARIO	AUXILIARY SWITCH	INTERRUPTEUR AUXILIAIRE	HILFSSCHALTER
IG	INTERRUTTORE GENERALE	MAIN SWITCH	INTERRUPTEUR GENERAL	HAUPTSCHALTER
IL	INTERRUTTORE DI LINEA	LINE MAIN SWITCH	INTERRUPTEUR GENERAL LIGNE	HAUPTSCHALTER-NETZEINSPEISUNG
KSAE	SONDA ARIA ESTERNA	AMBIENT AIR PROBE	SONDE AIR EXTERIEUR	AUBENLUFTFUEHLER
MP	MODULO PROTEZIONE COMPRESSORE	COMPRESSOR PROTECTION MODULE	MODULE DE PROTECTION COMPRESSEUR	KOMPRESSORSCHUTZMODUL
MPOC	MOTOPOMPA CONDENSATORE	CONDENSER MOTOR-PUMP	MOTOPOMPE CONDENSEUR	VERFLUSSIGER - PUMPE
MPOE	MOTOPOMPA EVAPORATORE	EVAPORATOR MOTOR-PUMP	MOTOPOMPE EVAPORATEUR	VERDAMPFER - PUMPE
MTA	MAGNETOTERMICO AUSILIARIO	MAGNETHO-THERMAL SWITCH	INTERRUPTEUR MAGNETO-THERMIQUE	UEBERSTROMAUSLOESER STEUERSTROMKREIS
MTC	MAGNETOTERMICO CP	COMPRESSOR MAGNETHO-THERMAL	MAGNETHO-THERMIQUE COMPRESSEUR	MOTORSCHUTZSCHALTER-KOMPRESSOR
MTP1	MAGNETOTERMICO POMPA CONDENSATORE	CONDENSER PUMP SAFETY DEVICE	MAGNETOTHERMIQUE POMPE CONDENSEUR	VERFLUSSIGER – PUMPE - MOTORSCHUTZSCHALTER
MTP2	MAGNETOTERMICO POMPA EVAPORATORE	EVAPORATOR PUMP SAFETY DEVICE	MAGNETOTHERMIQUE POMPE EVAPORATEUR	VERDAMPFER – PUMPE - MOTORSCHUTZSCHALTER
MTP3	MAGNETOTERMICO POMPA SANITARIO	HEALTH PUMP SAFETY DEVICE	MAGNETOTHERMIQUE POMPE DE SANTE'	GESUNDHEIT – PUMPE - MOTORSCHUTZSCHALTER
MTPO	MAGNETOTERMICO POMPE	PUMPS SAFETY DEVICE	MAGNETOTHERMIQUE POMPES	PUMPEN - MOTORSCHUTZSCHALTER
PD	PRESSOSTATO DIFFERENZIALE	DIFFERENTIAL PRESSURE SWITCH	PRESSOSTAT DIFFERENTIEL	DRUCKDIFFERENZSCHALTER
PDH	PRESSOSTATO DIFFERENZIALE	DIFFERENTIAL PRESSURE SWITCH	PRESSOSTAT DIFFERENTIEL	DRUCKDIFFERENZSCHALTER
PR	PANNELLO REMOTO	REMOTE PANEL	COMMANDE A DISTANCE	REMOTE PANEL
RAP	RELE ALTA PRESSIONE	HIGH PRESSURE RELAY	RELAIS HAUTE PRESSION	HOCHDRUCKRELAIS
RC	RESISTENZA OLIO COMPRESSORE	COMPRESSOR OIL HEATER	RESISTANCE HUILE COMPRESSEUR	KUBELWANNENHEIZUNG
RCR	RELE COMANDO RESISTENZE	HEATER RELAY CONTROLLER	RELAIS COMANDE RESISTANCE	RELAIS E-HEIZUNG ANSTEUERUNG
RCRE	RELE' CALDAIA/RESISTENZA IMPIANTO	RELAY 'BOILER / HEATING SYSTEM	RELAIS CHAUDIERE / SYSTEME DE CHAUFFAGE	RELAIS KESSEL / HEIZUNG
RCRES	RELE' CALDAIA/RESISTENZA SANITARIO	RELAY 'BOILER / HEATING HEALTH	RELAIS CHAUDIERE DE CHAUFFAGE DE SANTÉ	RELAIS KESSEL / HEIZUNG UND GESUNDHEIT
RCS	RELE CONTROLLO SEQUENZA	PHASE –SEQUENCE RELAY	RELAIS SEQUENCIEL	RELAIS PHASENREIHENFOLGE
RPMIX1	RELE' POMPA ZONA 1	RELAY 'PUMP ZONE 1	RELAIS POMPE DE ZONE 1	RELAIS PUMP ZONE 1
RRC	RELE' RESISTENZA OLIO COMPRESSORE	RELAY COMPRESSOR OIL HEATER	RELAIS RESISTANCE HUILE COMPRESSEUR	RELAIS KUBELWANNENHEIZUNG
SAC	SONDA ASPIRAZIONE COMPRESSORE	AIR COMPRESSOR SUCTION PROBE	SONE D'ASPIRATION DE COMPRESSEUR	KOMPRESSOR SOUGSONDE
SGP	SONDA GAS PREMENTE	DISCHARGE PIPE SENSOR	SONDE SUR REFOULEMENT	FÜHLER- DRUCKLEITUNG
SIW	SONDA INGRESSO ACQUA	WATER INLET PROBE	SONDE ENTREE EAU	FUEHLER – WASSEREINTRITT
SIWH	SONDA INGRESSO ACQUA	WATER INLET PROBE	SONDE ENTREE EAU	FUEHLER - WASSEREINTRITT
SSAN	SONDA SANITARIO	PROBE HEALTH	SONDE DE SANTÉ	PROBE GESUNDHEIT

	ITALIANO	ENGLISH	FRANCAIS	DEUTSCH
SSM	SONDA VALVOLA MISCELATRICE	MIXING VALVE PROBE	SONDE ROBINET MÉLANGE	MISCHER PROBE
SUR	SONDA USCITA RECUPERO	RECOVERY OUTLET PROBE	SONDE SORTIE RECUPERATION	FUEHLER – WÄRMERÜCKGEWINNUNG
SUW	SONDA USCITA ACQUA	WATER OUTLET PROBE	SONDE SORTIE EAU	FUEHLER – WASSERAUSTRITT
SUWH	SONDA USCITA ACQUA	WATER OUTLET PROBE	SONDE SORTIE EAU	FUEHLER - WASSERAUSTRITT
TAP	TRASDUTTORE ALTA PRESSIONE	HIGH PRESSURE TRASDUCER	TRASDUCTEUR HAUTE PRESSION	HD-DRUCKTRANSMITTER
TBP	TRASDUTTORE BASSA PRESSIONE	LOW PRESSURE TRASDUCER	TRASDUCTEUR BASSE PRESSION	ND-DRUCKTRANSMITTER
TC	PROTEZIONE INTERNA COMPRESSORE	COMPRESSOR INTERNAL PROTECTION	PROTECTION INTERNE COMPRESSEUR	KOMPRESSOR - INNENSCHUTZ
TMP1/2/3	PROTEZIONE INTERNA POMPA	PUMP INTERNAL PROTECTION	PROTECTION INTERNE POMPE	PUMPE - INNENSCHUTZ
TR	TRASFORMATORE	TRASFORMER	TRANSFORMATEUR	TRANSFORMATOR
TRA	TERMOSTATO AMBIENTE	ROOM THERMOSTAT	THERMOSTAT DE REGULATION AMBIANCE	RAUMTHERMOSTAT
TWS	TERMOSTATO ACQUA SANITARIA	WATER SANITARY THERMOSTAT	THERMOSTAT EAU SANITAIRE	BRAUCHWASSER THERMOSTAT
V3VF	VALVOLA 3 VIE FREECOOLING	3-WAY VALVE FREECOOLING	3-VOIES FREECOOLING	3-WEGE VENTIL FREECOOLING
V3VS	VALVOLA 3 VIE SANITARIO	VALVE 3-WAY HEALTH	VANNE 3 VOIES DE SANTÉ	VENTIL 3-WEGE GESUNDHEIT
VIC	VALVOLA INVERSIONE CICLO	REVERSE CYCLE VALVE	VANNE INVERSION DE CYCLE	UMKEHRVENTIL
VSL	VALVOLA INTERCET. LIQUIDO	LIQUID GATE SOLENOID VALVE	VANNE SOLENOIDE CLAPET LIQUIDE	MAGNETVENTIL FLUESSIGKEITSLEITUNG
VMO	VALVOLA MODULANTE	MODULATING VALVE	MODULATION VALVE	MODULATIONSVENTIL
VMIX1	VALVOLA MISCELATRICE ZONA 1	MIXING VALVE ZONE 1	VANNE DE ZONE DE MELANGE 1	VENTIL MISCHER ZONE 1
VMS	VALVOLA MODULANTE SANITARIO	MODULATING VALVE HEALTH	MODULATION DE LA SANTÉ VALVE	REGELVENTIL GESUNDHEIT
	COMPONENTI NON FORNITI	COMPONENTS NOT SUPPLIED	COMPOSANTS NON FOURNIS	NICHT LIEFERBARE TEILE
	COMPONENTI FORNITI OPTIONAL	OPTIONAL COMPONENTS	COMPOSANTS FOURNIS EN OPTION	AUF ANFRAGE LIEFERBARE TEILE
	COLLEGAMENTI DA ESEGUIRE IN CANTIERE	CONNECTIONS TO BE WIRED ON JOB SITE	RACCORDEMENTS A EFFECTUER SUR CHANTIER	BAUSEITIG URCHZUFUEHRENDE VERDRAHTUNG

5. WRL026-081



AERMEC S.P.A.
BEVILACQUA (VERONA)
ITALY

SCHEMA ELETTRICO
WIRING DIAGRAM
WRL026-081

NON E' PERMESSO CONSEGNARE A TERZI O RIPRODURRE QUESTO DOCUMENTO
NE' UTILIZZARE IL CONTENUTO O RENDERLO COMUNE A TERZI SENZA LA NOSTRA
AUTORIZZAZIONE ESPLICITA. OGNI INFRAZIONE COMPORTA IL RISARCIMENTO DEI DANNI
SUBITI. E' FATTA RISERVADIA TUTTI I DIRITTI DERIVANTI DA BREVETTI O MODELLI

PROGETTAZIONE		Elettrico		TENSIONE ESERCIZIO	400V 50Hz	NORME	60335-2-40	PROTEZIONE
SERIE				TENSIONE COMANDI	230V 50Hz	+ UBICAZIONE = NOME LOGICO		
CODICE		4712920		TENSIONE SEGNALI	24V 50Hz			
COMMITTENTE								
PROGETTATO CON SISTEMA CAD/CAE		Sabik						
								
				DATA	FIRME	SCHEMA FUNZIONALE TABELLE DI RIEPILOGO MORSETTIERE, CAVI E DISPOSITIVI GENERICI DISTINTA BASE LEGENDA PAGINE LEGENDA SIMBOLI		
				DIS.	03/07/2014			
				VISTO	03/07/2014			
				APPROV.	03/07/2014			
				WRL026-081				FOGLIO 0
								T.F. 13
REV.	DESCRIZIONE REVISIONE	DATA	DISEGNATORE	SOST. DA:	SOST. IL:		ORIGINE	

COLLEGAMENTO CARICHI

LOAD CONNECTION

MODU C.

MODU C.

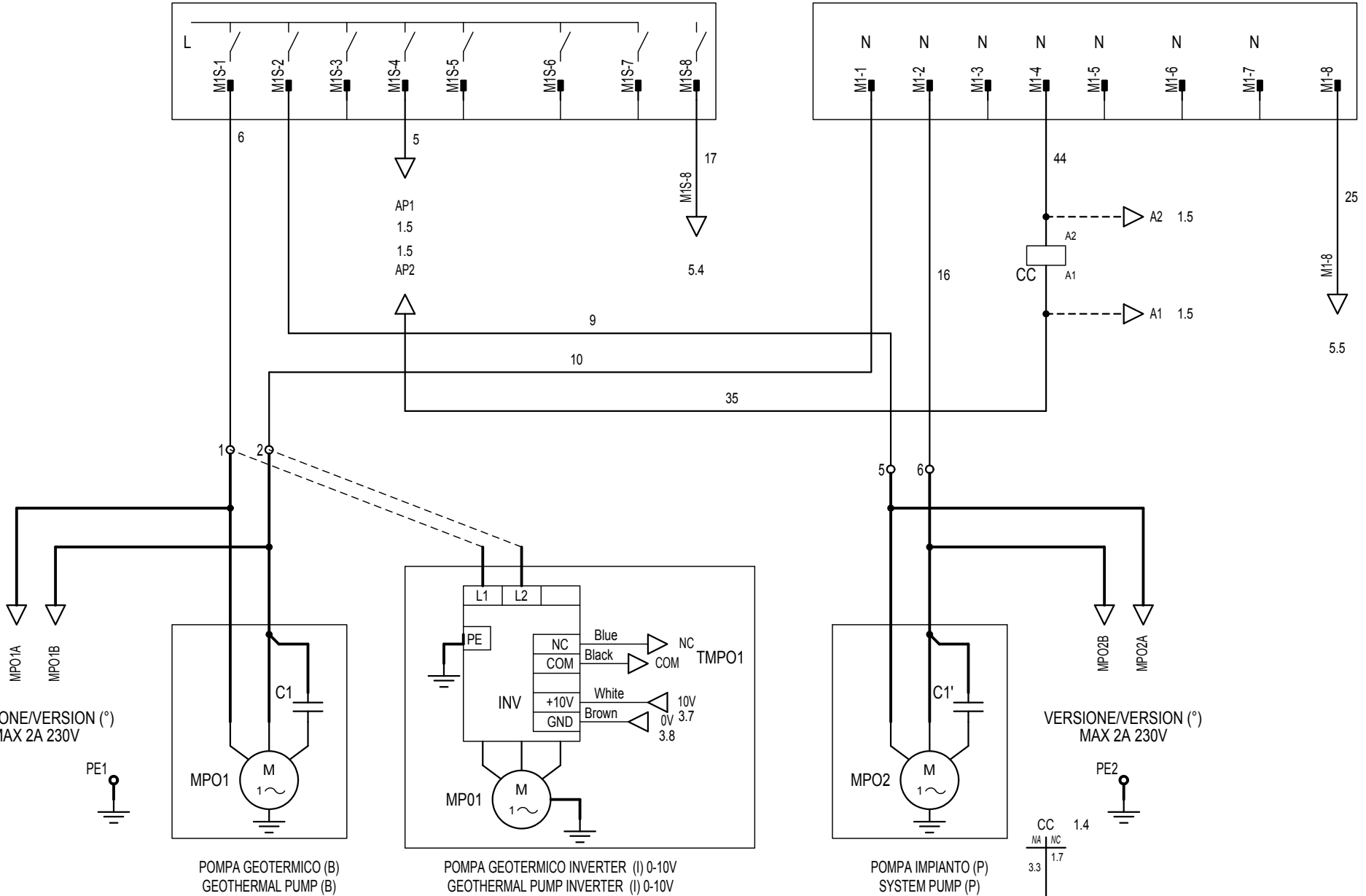

PROGETTO: 4712920_00.sch
 NON E' PERMESSO CONSEGNARE A TERZI O RIPRODURRE QUESTO DOCUMENTO
 NE' UTILIZZARE IL CONTENUTO O RENDERSI COMUNQUE NOTO A TERZI SENZA LA NOSTRA
 AUTORIZAZIONE ESPLICITA. OGNI INFRAZIONE COMPORTA IL RISARCIMENTO DEI DANNI
 TIPICO: Elettroco
 SUBITI. E FATTA RISERVA DI TUTTI I DIRITTI DERIVANTI DA BREVETTI O MODELLI.

REV.	MODIFICA	DATA	DISEGNATO	VERIFICATO	DATA	24/02/2014	DATA	24/02/2014	APPROV.	De Togni	Collegamento carichi	WRL026-081	=
											Load connection	4712920	+
1		2		3	4	5	6	7	8			1	FOGL. 2 DI 3

COLLEGAMENTO SICUREZZE SAFETY CONNECTION

MODU C.

MODU C.

MODU C.

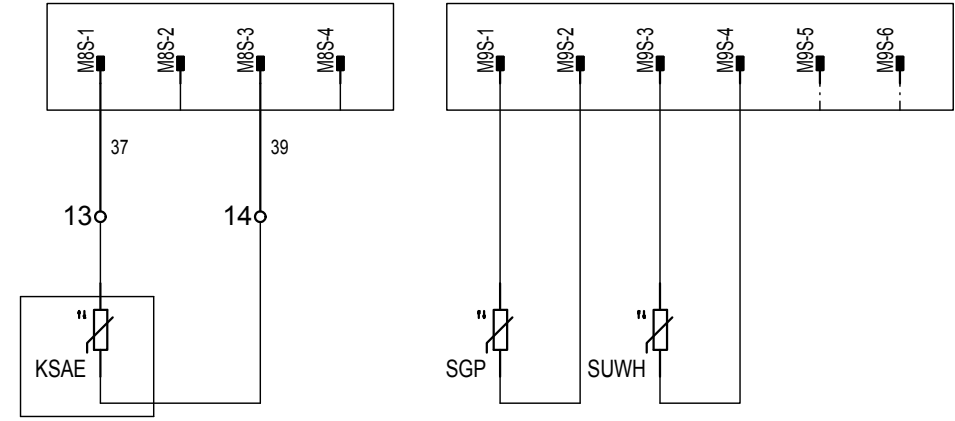
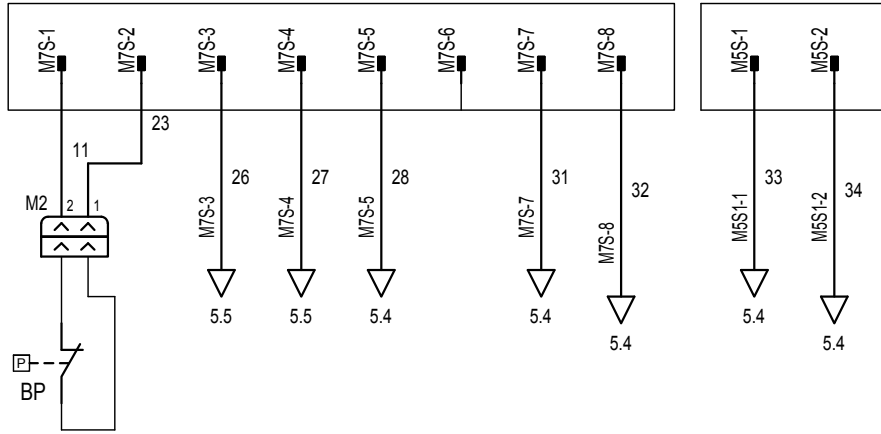

SONDA AMBIENTE ESTERNO
AMBIENT AIR TEMPERATURE PROBE

MODU C.

MODU C.

MODU C.

MODU C.

MODU C.

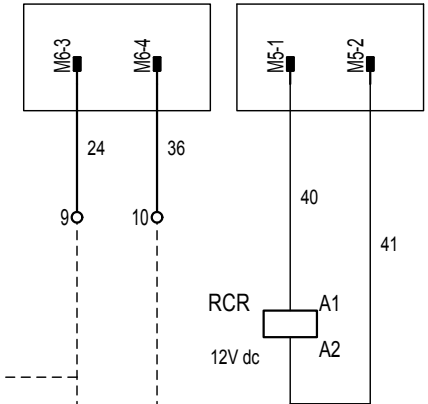
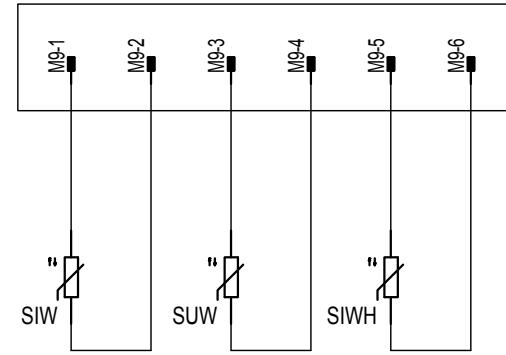
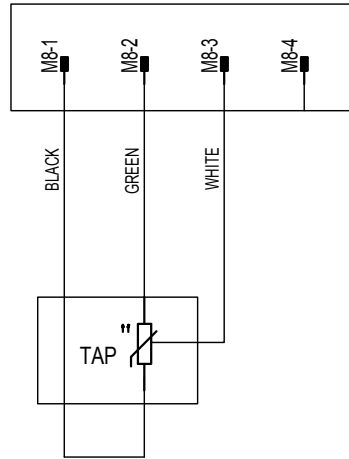
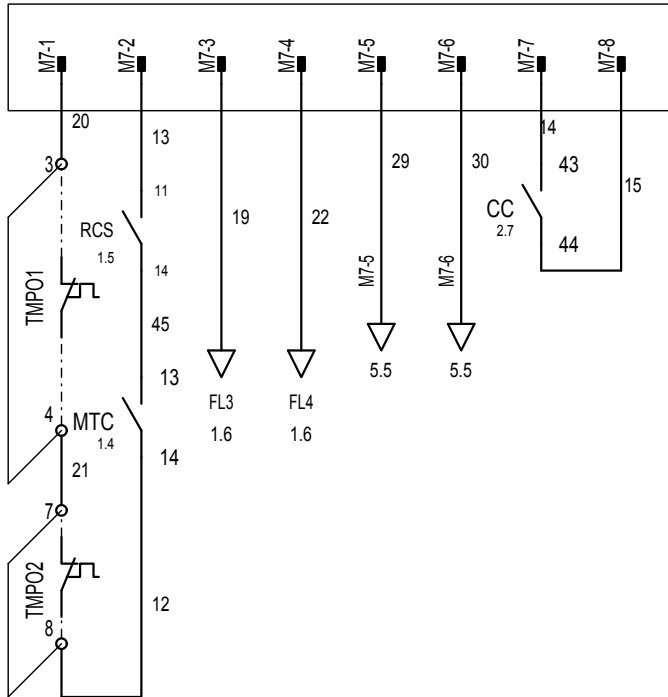

SOLO CON MPO1
O VMO INSTALLATA
ONLY WITH MPO1
OR VMO INSTALLED

OPZIONE
VALVOLA MODULANTE
VMO
OPTION
MODULATING VALVE
VMO

OPZIONE
POMPA INVERTER
MPO1
OPTION
INVERTER PUMP
MPO1



PROGETTO: 4712920_00.sch
NOME FILE: 4712920_00.sch
TIPO: Elettrico

NON E' PERMESSO CONSEGNARE A TERZI O RIPRODURRE QUESTO DOCUMENTO
NE' UTILIZZARE IL CONTENUTO O RENDILO COMUNIQUE NOTO A TERZI SENZA LA NOSTRA
AUTORIZZAZIONE ESPLICITA. OGNI INFRAZIONE COMPORTA IL RISARCIMENTO DEI DANNI
SUBITI E FATTA RISERVA DI TUTTI I DIRITTI DERIVANTI DA BREVETTI O MODELLI.

REV.	MODIFICA	DATA	DISEGNATO	VERIFICATO	DATA	24/02/2014	Collegamento sicurezze	WRL026-081	=
					DISEGN.	Gianico Bovo	Safety connection		+
					DATA	24/02/2014		4712920	FOGL. 3
					APPROV.	De Togni			DI 4

VALVOLA MODULANTE (OPZIONE) MODULATING VALVE (OPTION)

Valvola Belimo

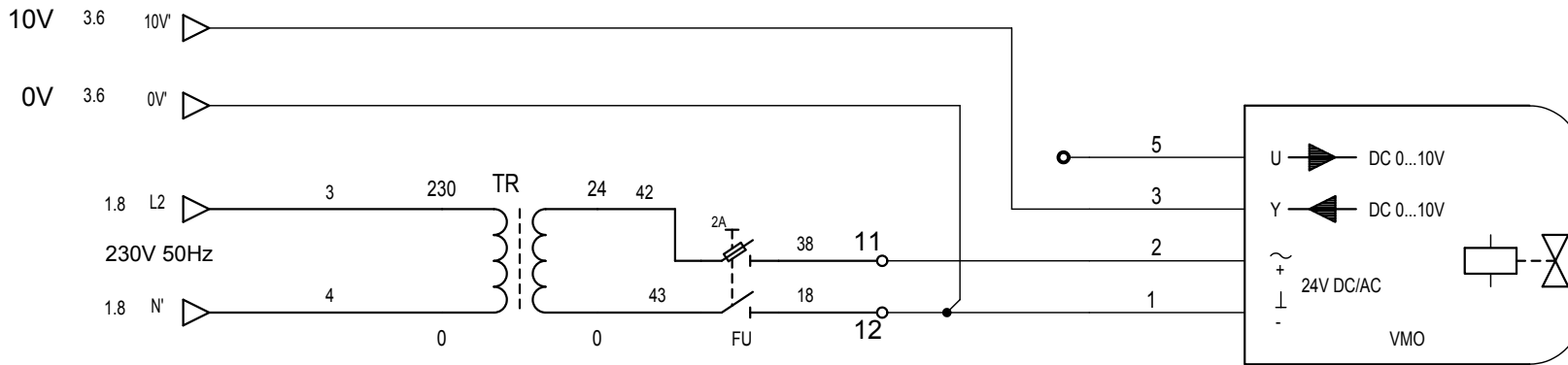

VALVOLA MODULANTE (V)

MODULATING VALVE (V)

NON E' PERMESSO CONSEGNARE A TERZI O RIPRODURRE QUESTO DOCUMENTO
 NE' UTILIZZARE IL CONTENUTO O RENDERSI COMUNIQUE NOTO A TERZI SENZA LA NOSTRA
 AUTORIZZAZIONE ESPLICITA. OGNI INFRAZIONE COMPORTA IL RISARCIMENTO DEI DANNI
 SUBITI. E' FATTA RISERVA DI TUTTI I DIRITTI DERIVANTI DA BREVETTI O MODELLI.

PROGETTO: 4712920_00.sch
 NOME FILE: 4712920_00.sch
 TIPO: Elettrico

REV.	MODIFICA	DATA	DISIGNATO	VERIFICATO	APPROV.	De Togni	VALVOLA MODULANTE	WRL026-081	=
									+
								4712920	FOGL. 4
								0	DI 5

COMANDO DISTANZA

REMOTE CONTROL

ATTENZIONE!

I morsetti 6 e 7 forniscono un'isolamento principale rispetto all'alimentazione della macchina, tutti gli altri forniscono un'isolamento rinforzato.

ATTENTION!

Terminals 6 and 7 provide basic insulation opposed to main power supply line, all others give a reinforced insulation.

REF. CEI EN 60335-2-40

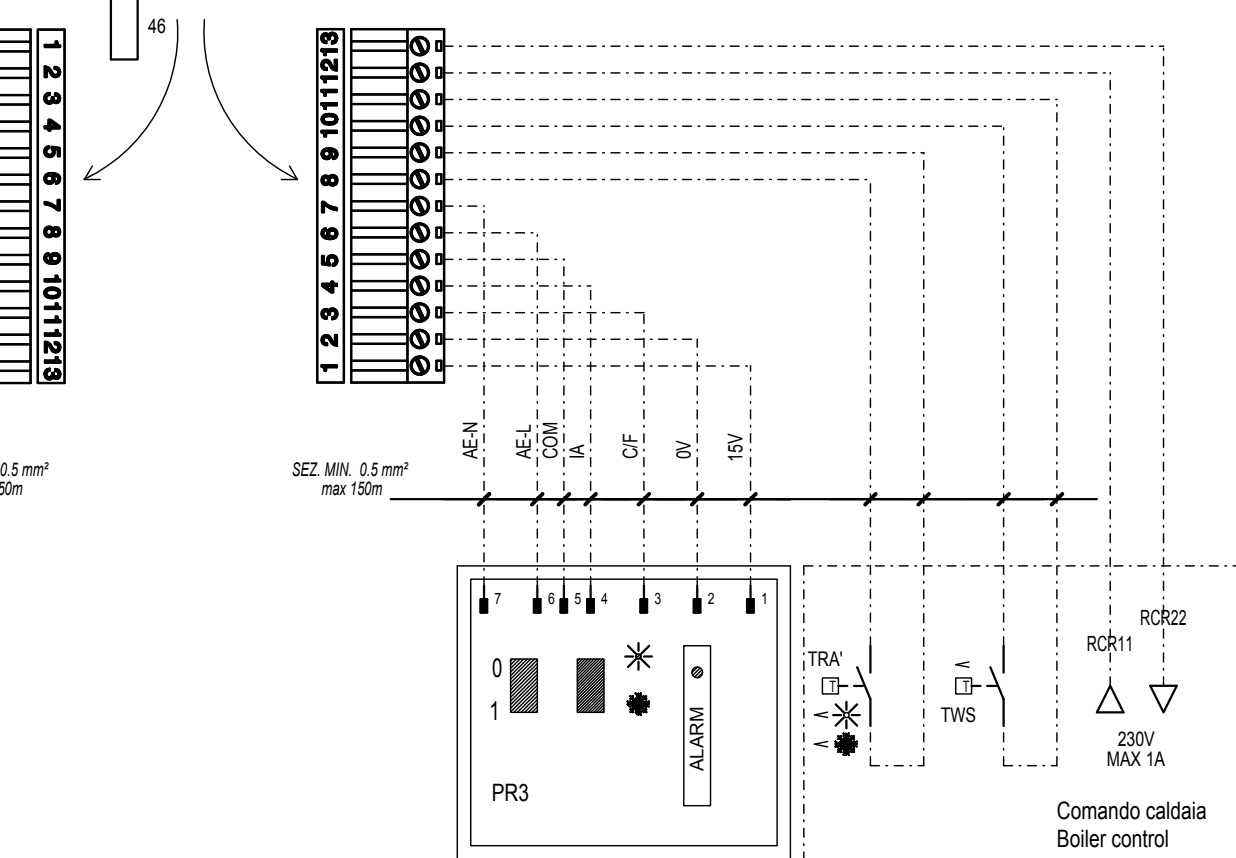
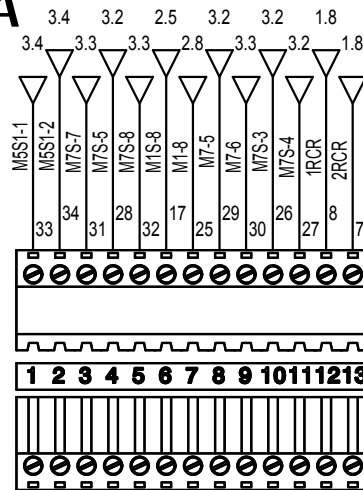

NON E' PERMESSO CONSEGNARE A TERZO O RIPRODURRE QUESTO DOCUMENTO
 NE' UTILIZZARE IL CONTENUTO O RENDERSI RESPONSABILI A TERZI SENZA LA NOSTRA
 AUTORIZZAZIONE ESPLICITA. OGNI INFRAZIONE COMPORTA IL RISARCIMENTO DEI DANNI
 SUBITI. E' FATTA RISERVA DI TUTTI I DIRITTI DERIVANTI DA BREVETTI O MODELLI.





PROGETTO: 4712920_00.sch
 NOME FILE:
 TIPO: Elettro

			DATA	24/02/2014				COMANDO A DISTANZA		WRL026-081			
			DISEGN.	Giuliano Bovo									
			DATA	24/02/2014									
REV.	MODIFICA	DATA	DISEGNATO	VERIFICATO	APPROV.	De Togni				4712920		0	FOGL. 5 DI 6

1	2	3	4	5	6	7	8
A	SIMBOLO SYMBOL	NOME SIMBOLO SYMBOL NAME	DESCRIZIONE DESCRIPTION	SIGLA DESIGNATION	ESTENS. EXT.		
		030202-PE	Morsetto PE				
		030202A	Morsetto				
B		030303	Polo connettore maschio				
		030311_2_P5	connettore mobile e fisso	M...			
C		030311_3_P5	connettore mobile e fisso	M...			
D		030311_PR3+TA-TWS+RCR	Connettore parte mobile e parte fissa	M			
E		040104-NTC	Resistore variabile NTC	M			
F		040104-TRASD	Trasduttore di pressione 3 fili	M			

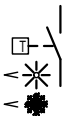
PROGETTO: 4712920_00.sch
 NOMI FILE: Elettro
 TIPO: Elettro
 NON E' PERMESSO CONSEGNARE A TERZI O RIPRODURRE QUESTO DOCUMENTO
 NE' UTILIZZARE IL CONTENUTO O RENDERSI RESPONSABILI A TERZI SENZA LA NOSTRA
 AUTORIZZAZIONE ESPLICITA. OGNI INFRAZIONE COMPORTA IL RISARCIMENTO DEI DANNI
 SUBITI E FATTA RISERVA DI TUTTI I DIRITTI DERIVANTI DA BREVETTI O MODELLI.

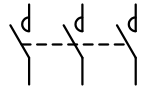
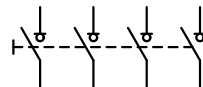
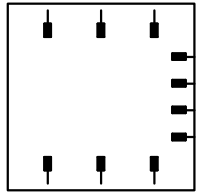

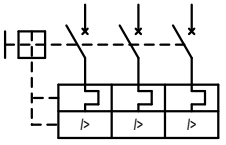
REV.	MODIFICA	DATA	DISEGNATO	VERIFICATO	DATA	24/02/2014	DISEGN.	Giuliano Bovo	DATA	24/02/2014	APPROV.	De Togni	RIEPILOGO SIMBOLI SCHEMA	WRL026-081	=		FOGL.	LS-1
													SYMBOLS SUMMARY	4712920	0		DI	7

1	2	3	4	5	6	7	8
A	SIMBOLO SYMBOL	NOME SIMBOLO SYMBOL NAME	DESCRIZIONE DESCRIPTION	SIGLA DESIGNATION	ESTENS. EXT.		
		070701TNACF	Termostato di sicurezza NA caldo-freddo	TES			
B		070702	Pulsante NA	SB...			
		070903	Contatto NC azionato da effetto termico				
C		071302-3F	Contattore tripolare di potenza NA				
		071308-4F	Interruttore sezionatore quadripolare	QS...			
D		071403C	Avviatore con regolazione	U...			
		071501	Bobina relè	KA...	/...		
E		071501T	Bobina contattore	KM...			
		071601G	Interruttore trip. autom. con protezione max corr. e termica	QM...			

NON E' PERMESSO CONSEGNARE A TERZI O RIPRODURRE QUESTO DOCUMENTO
 NE' UTILIZZARE IL CONTENUTO O RENDERSI RESPONSABILI SENZA LA NOSTRA
 AUTORIZZAZIONE ESPLICITA. OGNI INFRAZIONE COMPORTA IL RISARCIMENTO DEI DANNI
 SUBITI. E' FATTA RISERVA DI TUTTI I DIRITTI DERIVANTI DA BREVETTI O MODELLI.

PROGETTO: 4712920_00.sch
 NOME FILE:
 TIPOCO: Elettrico

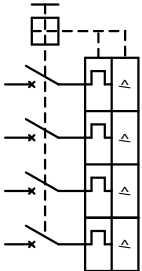
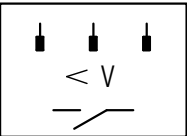
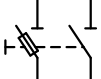
F				DATA	24/02/2014						WRL026-081	=	
				DISEGN.	Gianico Bovo							+	
				DATA	24/02/2014								
				APPROV.	De Togni								
REV.	MODIFICA	DATA	DISEGNATO	VERIFICATO							RIEPILOGO SIMBOLI SCHEMA		
											SYMBOLS SUMMARY	4712920	0
												FOGL. LS-3	9
												DI	

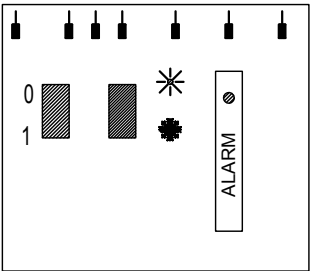
1	2	3	4	5	6	7	8
SIMBOLO SYMBOL	NOME SIMBOLO SYMBOL NAME	DESCRIZIONE DESCRIPTION	SIGLA DESIGNATION	ESTENS. EXT.			
	071601G-4F	Interruttore quadr. autom. con protez. max corr. e termica	QF...				
	071708A	Relè sequenza fase	RCS				
	072108-1FN	Fusibile bipolare	FU...				
	081005	Tromba elettrica	HA...				
	PR	Pannello comandi remoto	PR				

NON E' PERMESSO CONSEGNARE A TERZI O RIPRODURRE QUESTO DOCUMENTO
 NE' UTILIZZARE IL CONTENUTO O RENDERSI RESPONSABILI SENZA LA NOSTRA
 AUTORIZZAZIONE ESPLICITA. OGNI INFRAZIONE COMPORTA IL RISARCIMENTO DEI DANNI
 SUBITI, E FATTA RISERVA DI TUTTI I DIRITTI DERIVANTI DA BREVETTI O MODELLI.

PROGETTO: 4712920_00.sch
 NOME FILE: Elettro

REV.	MODIFICA	DATA	DISegnATO	VERIFICATO	DATA	24/02/2014	DISegn.	Gianico Bovo	DATA	24/02/2014	APPROV.	De Togni	RIEPILOGO SIMBOLI SCHEMA	WRL026-081	=		FOGL.	LS-4
													SYMBOLS SUMMARY	4712920	+		DI	10

MODU_CONTROL

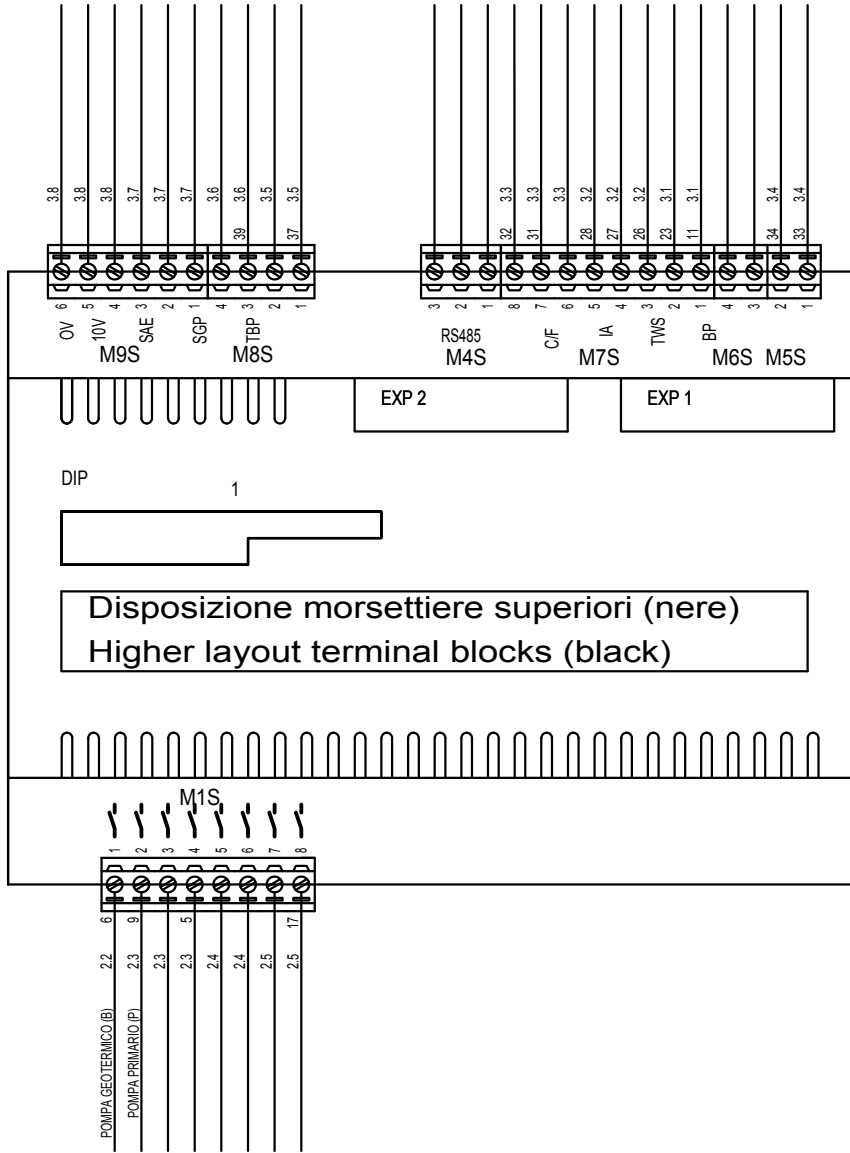

Disposizione morsettiere superiori (nere)
Higher layout terminal blocks (black)

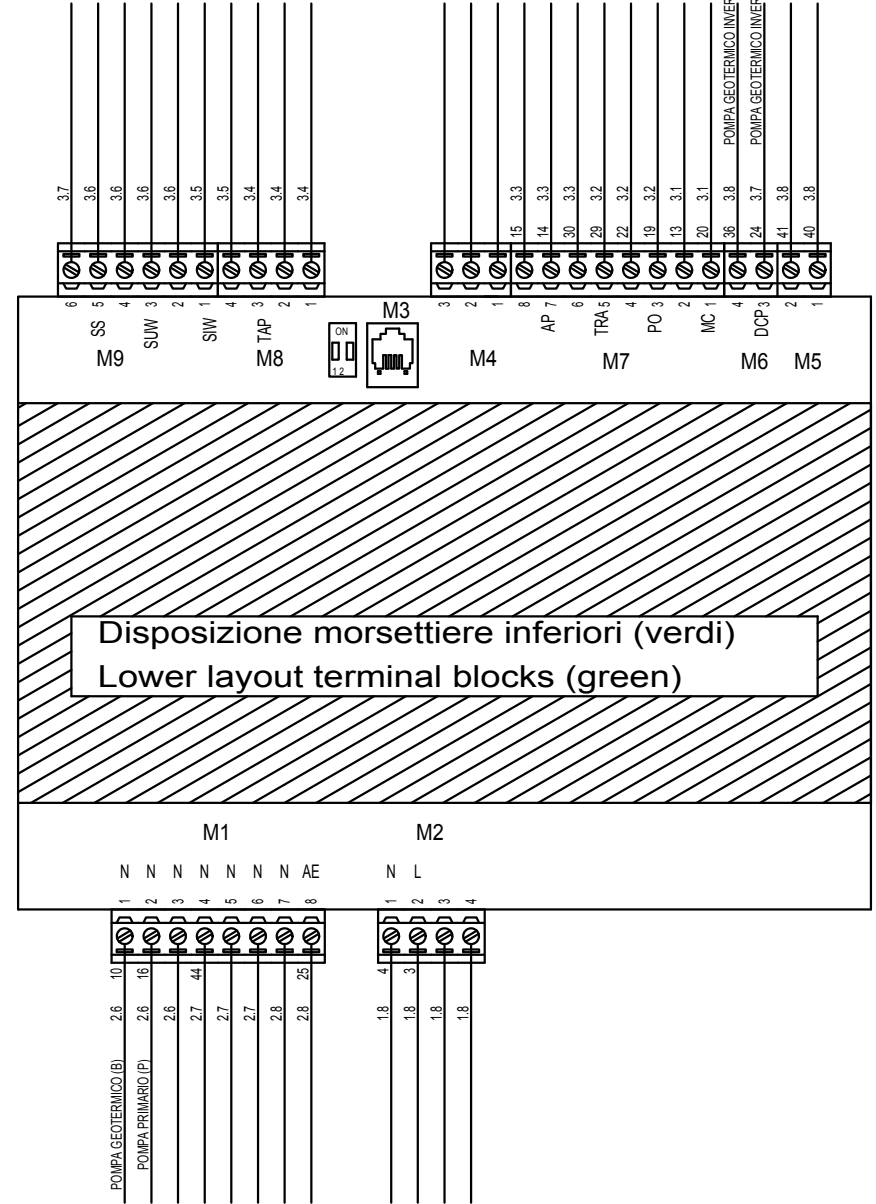

Disposizione morsettiere inferiori (verdi)
Lower layout terminal blocks (green)

PROGETTO: 4712920_00.sch
 TIPO: Elettrico
 NON E' PERMESSO CONSEGNARE A TERZI O RIPRODURRE QUESTO DOCUMENTO
 NE' UTILIZZARE IL CONTENUTO O RENDERSI COMUNQUE NOTO A TERZI SENZA LA NOSTRA
 AUTORIZZAZIONE ESPLICITA. OGNI INFRAZIONE COMPORTA IL RISARCIMENTO DEI DANNI
 SUBITI. E' FATTA RISERVA DI TUTTI I DIRITTI DERIVANTI DA BREVETTI O MODELLI.

REV.	MODIFICA	DATA	DISEGNATO	VERIFICATO	DATA	24/02/2014	SCHEDA MODU CONTROL Modu control card	WRL026-081	=	+	FOGL. MODU_C-001 DI 13
					24/02/2014						
					De Togni						

4712920

0

LEGENDA PER SERIE WRL 026 - 161

27/03/14

	ITALIANO	ENGLISH	FRANCAIS	DEUTSCH
0/1	INTERRUTTORE ACCESO / SPENTO	SWITCH ON / OFF	INTERRUPTEUR ON/OFF	SCHALTER EIN/AUS
AE	ALLARME ESTERNO	REMOTE ALARM	ALARME EXTERIEUR	FERNSTOERMELDUNG
ALDEO	ALLARME DEUMIDIFICATORE	ALARM DEHUMIDIFIER	ALARME DÉSHUMIDIFICATEUR	ALARM ENTFEUCHTER
ALIMP	ALLARME CALDAIA/RESISTENZA	BOILER/HEATER ALARM	ALARME CHAUDIERE/RESISTANCE	ALARM KESSEL/ELEKTR. WIDERSTAND
ALSAN	ALLARME SANITARIO	HEALTH ALERT	ALARME LA SANTÉ	HEALTH ALERT
AP	PRESSOSTATO DI ALTA	HIGH PRESSURE CONTROL	PRESSOSTAT HAUTE PRESSION	HOCHDRUCKPRESSOSTAT
BP	PRESSOSTATO DI BASSA	LOW PRESSURE CONTROL	PRESSOSTAT BASSE PRESSION	NIEDERDRUCKPRESSOSTAT
CC	CONTATORE COMPRESSORE	COMPRESSOR CONTACTOR	CONTACTEUR COMPRESSEUR	KOMPRSSORSCHUETZ
C/F	COMANDO CALDO FREDDO	COOLONG/HEATING SWITCH	COMANDE CHAUD FROID	KUEHLEN/HEIZEN UMSCHALTER
CM	CONDENSATORE DI MARCIA	RUNNING CAPACITOR	CONDENSATEUR DE RUN	BETRIEBSKONDENSATOR
CP	COMPRESSORE	COMPRESSOR	COMPRESSEUR	KOMPRESSOR
CPO1/RMP1	CONTATTORE/RELE' POMPA GEOTERMICO	GEOHERMAL PUMP CONTACTOR	CONTACTEUR POMPE GEOTHERMIQUE	GEOHERMAL - SCHÜTZ – PUMPE
CPO2/RMP2	CONTATTORE/RELE' POMPA IMPIANTO	SYSTEM PUMP CONTACTOR	CONTACTEUR POMPE DU SYSTEME	ANLAGE - SCHÜTZ – PUMPE
CPO3/RMOP3	CONTATTORE/RELE' POMPA SANITARIO	HEALTH PUMP CONTACTOR	CONTACTEUR POMPE DE SANTE'	GESUNDHEIT - SCHÜTZ – PUMPE
DRE	AVVIATORE GRADUALE	SOFTSTARTER	DEMARREUR	ANLASSER
EXV	VALVOLA ELETTRONICA	ELECTRONIC ELECTROVALVE	COMMANDE DE ELECTROVALVE ELECTRONIQUE	STARTSTEUERUNG VENTILELECTRONIC
FU	FUSIBILE	FUSE	FUSIBLE	SICHERUNGEN
FL	FLUSSOSTATO	FLOW	FLUXOSTAT	STROEMUNGSWAECHTER
FLH	FLUSSOSTATO CONDENSATORE	FLOW CONDENSER	DÉBIT DU CONDENSEUR	FLOW KONDENSATOR
IA	INTERRUTTORE AUSILIARIO	AUXILIARY SWITCH	INTERRUPTEUR AUXILIAIRE	HILFSSCHALTER
IG	INTERRUTTORE GENERALE	MAIN SWITCH	INTERRUPTEUR GENERAL	HAUPTSCHALTER
IL	INTERRUTTORE DI LINEA	LINE MAIN SWITCH	INTERRUPTEUR GENERAL LIGNE	HAUPTSCHALTER-NETZEINSPEISUNG
KSAE	SONDA ARIA ESTERNA	AMBIENT AIR PROBE	SONDE AIR EXTERIEUR	AUBENLUFTFUEHLER
MP	MODULO PROTEZIONE COMPRESSORE	COMPRESSOR PROTECTION MODULE	MODULE DE PROTECTION COMPRESSEUR	KOMPRESSORSCHUTZMODUL
MPOC	MOTOPOMPA CONDENSATORE	CONDENSER MOTOR-PUMP	MOTOPOMPE CONDENSEUR	VERFLUSSIGER - PUMPE
MPOE	MOTOPOMPA EVAPORATORE	EVAPORATOR MOTOR-PUMP	MOTOPOMPE EVAPORATEUR	VERDAMPFER - PUMPE
MTA	MAGNETOTERMICO AUSILIARIO	MAGNETHO-THERMAL SWITCH	INTERRUPTEUR MAGNETO-THERMIQUE	UEBERSTROMAUSLOESER STEUERSTROMKREIS
MTC	MAGNETOTERMICO CP	COMPRESSOR MAGNETHO-THERMAL	MAGNETHO-THERMIQUE COMPRESSEUR	MOTORSCHUTZSCHALTER-KOMPRESSOR
MTP1	MAGNETOTERMICO POMPA CONDENSATORE	CONDENSER PUMP SAFETY DEVICE	MAGNETOTHERMIQUE POMPE CONDENSEUR	VERFLUSSIGER – PUMPE - MOTORSCHUTZSCHALTER
MTP2	MAGNETOTERMICO POMPA EVAPORATORE	EVAPORATOR PUMP SAFETY DEVICE	MAGNETOTHERMIQUE POMPE EVAPORATEUR	VERDAMPFER – PUMPE - MOTORSCHUTZSCHALTER
MTP3	MAGNETOTERMICO POMPA SANITARIO	HEALTH PUMP SAFETY DEVICE	MAGNETOTHERMIQUE POMPE DE SANTE'	GESUNDHEIT – PUMPE - MOTORSCHUTZSCHALTER
MTPO	MAGNETOTERMICO POMPE	PUMPS SAFETY DEVICE	MAGNETOTHERMIQUE POMPES	PUMPEN - MOTORSCHUTZSCHALTER
PD	PRESSOSTATO DIFFERENZIALE	DIFFERENTIAL PRESSURE SWITCH	PRESSOSTAT DIFFERENTIEL	DRUCKDIFFERENZSCHALTER
PDH	PRESSOSTATO DIFFERENZIALE	DIFFERETIAL PRESSURE SWITCH	PRESSOSTAT DIFFERENTIEL	DRUCKDIFFERENZSCHALTER
PR	PANNELLO REMOTO	REMOTE PANEL	COMMANDE A DISTANCE	REMOTE PANEL
RAP	RELE ALTA PRESSIONE	HIGH PRESSURE RELAY	RELAIS HAUTE PRESSION	HOCHDRUCKRELAIS
RC	RESISTENZA OLIO COMPRESSORE	COMPRESSOR OIL HEATER	RESISTANCE HUILE COMPRESSEUR	KUBELWANNENHEIZUNG
RCR	RELE COMANDO RESISTENZE	HEATER RELAY CONTROLLER	RELAIS COMANDE RESISTANCE	RELAIS E-HEIZUNG ANSTEVERUNG
RCRE	RELE' CALDAIA/RESISTENZA IMPIANTO	RELAY 'BOILER / HEATING SYSTEM	RELAIS CHAUDIERE / SYSTEME DE CHAUFFAGE	RELAIS KESSEL / HEIZUNG
RCRES	RELE' CALDAIA/RESISTENZA SANITARIO	RELAY 'BOILER / HEATING HEALTH	RELAIS CHAUDIERE DE CHAUFFAGE DE SANTÉ	RELAIS KESSEL / HEIZUNG UND GESUNDHEIT
RCS	RELE CONTROLLO SEQUENZA	PHASE –SEQUENCE RELAY	RELAIS SEQUENCIEL	RELAIS PHASENREIHENFOLGE
RPMIX1	RELE' POMPA ZONA 1	RELAY 'PUMP ZONE 1	RELAIS POMPE DE ZONE 1	RELAIS PUMP ZONE 1
RRC	RELE' RESISTENZA OLIO COMPRESSORE	RELAY COMPRESSOR OIL HEATER	RELAIS RESISTANCE HUILE COMPRESSEUR	RELAIS KUBELWANNENHEIZUNG
SAC	SONDA ASPIRAZIONE COMPRESSORE	AIR COMPRESSOR SUCTION PROBE	SONE D'ASPIRATION DE COMPRESSEUR	KOMPRESSOR SOUGSONDE
SGP	SONDA GAS PREMENTE	DISCHARGE PIPE SENSOR	SONDE SUR REFOULEMENT	FÜHLER- DRUCKLEITUNG
SIW	SONDA INGRESSO ACQUA	WATER INLET PROBE	SONDE ENTREE EAU	FUEHLER – WASSEREINTRITT
SIWH	SONDA INGRESSO ACQUA	WATER INLET PROBE	SONDE ENTREE EAU	FUEHLER - WASSEREINTRITT
SSAN	SONDA SANITARIO	PROBE HEALTH	SONDE DE SANTÉ	PROBE GESUNDHEIT

	ITALIANO	ENGLISH	FRANCAIS	DEUTSCH
SSM	SONDA VALVOLA MISCELATRICE	MIXING VALVE PROBE	SONDE ROBINET MÉLANGE	MISCHER PROBE
SUR	SONDA USCITA RECUPERO	RECOVERY OUTLET PROBE	SONDE SORTIE RECUPERATION	FUEHLER – WÄRMERÜCKGEWINNUNG
SUW	SONDA USCITA ACQUA	WATER OUTLET PROBE	SONDE SORTIE EAU	FUEHLER – WASSERAUSTRITT
SUWH	SONDA USCITA ACQUA	WATER OUTLET PROBE	SONDE SORTIE EAU	FUEHLER - WASSERAUSTRITT
TAP	TRASDUTTORE ALTA PRESSIONE	HIGH PRESSURE TRASDUCER	TRASDUCTEUR HAUTE PRESSION	HD-DRUCKTRANSMITTER
TBP	TRASDUTTORE BASSA PRESSIONE	LOW PRESSURE TRASDUCER	TRASDUCTEUR BASSE PRESSION	ND-DRUCKTRANSMITTER
TC	PROTEZIONE INTERNA COMPRESSORE	COMPRESSOR INTERNAL PROTECTION	PROTECTION INTERNE COMPRESSEUR	KOMPRESSOR - INNENSCHUTZ
TMP1/2/3	PROTEZIONE INTERNA POMPA	PUMP INTERNAL PROTECTION	PROTECTION INTERNE POMPE	PUMPE - INNENSCHUTZ
TR	TRASFORMATORE	TRASFORMER	TRANSFORMATEUR	TRANSFORMATOR
TRA	TERMOSTATO AMBIENTE	ROOM THERMOSTAT	THERMOSTAT DE REGULATION AMBIANCE	RAUMTHERMOSTAT
TWS	TERMOSTATO ACQUA SANITARIA	WATER SANITARY THERMOSTAT	THERMOSTAT EAU SANITAIRE	BRAUCHWASSER THERMOSTAT
V3VF	VALVOLA 3 VIE FREECOOLING	3-WAY VALVE FREECOOLING	3-VOIES FREECOOLING	3-WEGE VENTIL FREECOOLING
V3VS	VALVOLA 3 VIE SANITARIO	VALVE 3-WAY HEALTH	VANNE 3 VOIES DE SANTÉ	VENTIL 3-WEGE GESUNDHEIT
VIC	VALVOLA INVERSIONE CICLO	REVERSE CYCLE VALVE	VANNE INVERSION DE CYCLE	UMKEHRVENTIL
VSL	VALVOLA INTERCET. LIQUIDO	LIQUID GATE SOLENOID VALVE	VANNE SOLENOIDE CLAPET LIQUIDE	MAGNETVENTIL FLUESSIGKEITSLEITUNG
VMO	VALVOLA MODULANTE	MODULATING VALVE	MODULATION VALVE	MODULATIONSVENTIL
VMIX1	VALVOLA MISCELATRICE ZONA 1	MIXING VALVE ZONE 1	VANNE DE ZONE DE MELANGE 1	VENTIL MISCHER ZONE 1
VMS	VALVOLA MODULANTE SANITARIO	MODULATING VALVE HEALTH	MODULATION DE LA SANTÉ VALVE	REGELVENTIL GESUNDHEIT
	COMPONENTI NON FORNITI	COMPONENTS NOT SUPPLIED	COMPOSANTS NON FOURNIS	NICHT LIEFERBARE TEILE
	COMPONENTI FORNITI OPTIONAL	OPTIONAL COMPONENTS	COMPOSANTS FOURNIS EN OPTION	AUF ANFRAGE LIEFERBARE TEILE
	COLLEGAMENTI DA ESEGUIRE IN CANTIERE	CONNECTIONS TO BE WIRED ON JOB SITE	RACCORDEMENTS A EFFECTUER SUR CHANTIER	BAUSEITIG URCHZUFUEHRENDE VERDRAHTUNG

6. WRL026-081 CONDENSERLESS



AERMEC S.P.A.
BEVILACQUA (VERONA)
ITALY

SCHEMA ELETTRICO
WIRING DIAGRAM
WRL026-081 MOTOEV.

NON E' PERMESSO CONSEGNARE A TERZI O RIPRODURRE QUESTO DOCUMENTO
 NE UTILIZZARE IL CONTENUTO O RENDERLO COMUNE A TERZI SENZA LA NOSTRA
 AUTORIZZAZIONE ESPLICITA. OGNI INFRAZIONE COMPORTA IL RISARCIMENTO DEI DANNI
 SUBITI. E FATTA RISERVATI TUTTI I DIRITTI DERIVANTI DA BREVETTI O MODELLI

PROGETTAZIONE		Elettrico		TENSIONE ESERCIZIO	400V 50Hz	NORME	60335-2-40	PROTEZIONE
SERIE				TENSIONE COMANDI	230V 50Hz	+ UBICAZIONE = NOME LOGICO		
CODICE		4712930		TENSIONE SEGNALI	24V 50Hz			
COMMITTENTE								
PROGETTATO CON SISTEMA CAD/CAE		Sabik						
								
				DATA	FIRME	SCHEMA FUNZIONALE TABELLE DI RIEPILOGO MORSETTIERE, CAVI E DISPOSITIVI GENERICI DISTINTA BASE LEGENDA PAGINE LEGENDA SIMBOLI		
				DIS.	02/07/2014			
				VISTO	02/07/2014			
				APPROV.	02/07/2014			
				WRL026-081 MOTOEV.				FOGLIO 0
								T.F. 13
REV.	DESCRIZIONE REVISIONE	DATA	DISEGNATORE	SOST. DA:	SOST. IL:		ORIGINE	

NON E' PERMESSO CONSEGNARE A TERZI O RIPRODURRE QUESTO DOCUMENTO
 NE' UTILIZZARE IL CONTENUTO O RENDERSI COMUNIQUE NOTO A TERZI SENZA LA NOSTRA
 AUTORIZZAZIONE ESPLICITA. OGNI INFRAZIONE COMPORTA IL RISARCIMENTO DEI DANNI
 SUBITI. E' FATTA RISERVA DI TUTTI I DIRITTI DERIVANTI DA BREVETTI O MODELLI.

PROGETTO: 4712930_00.sch
 NOME FILE:
 TIPO: Elettrico

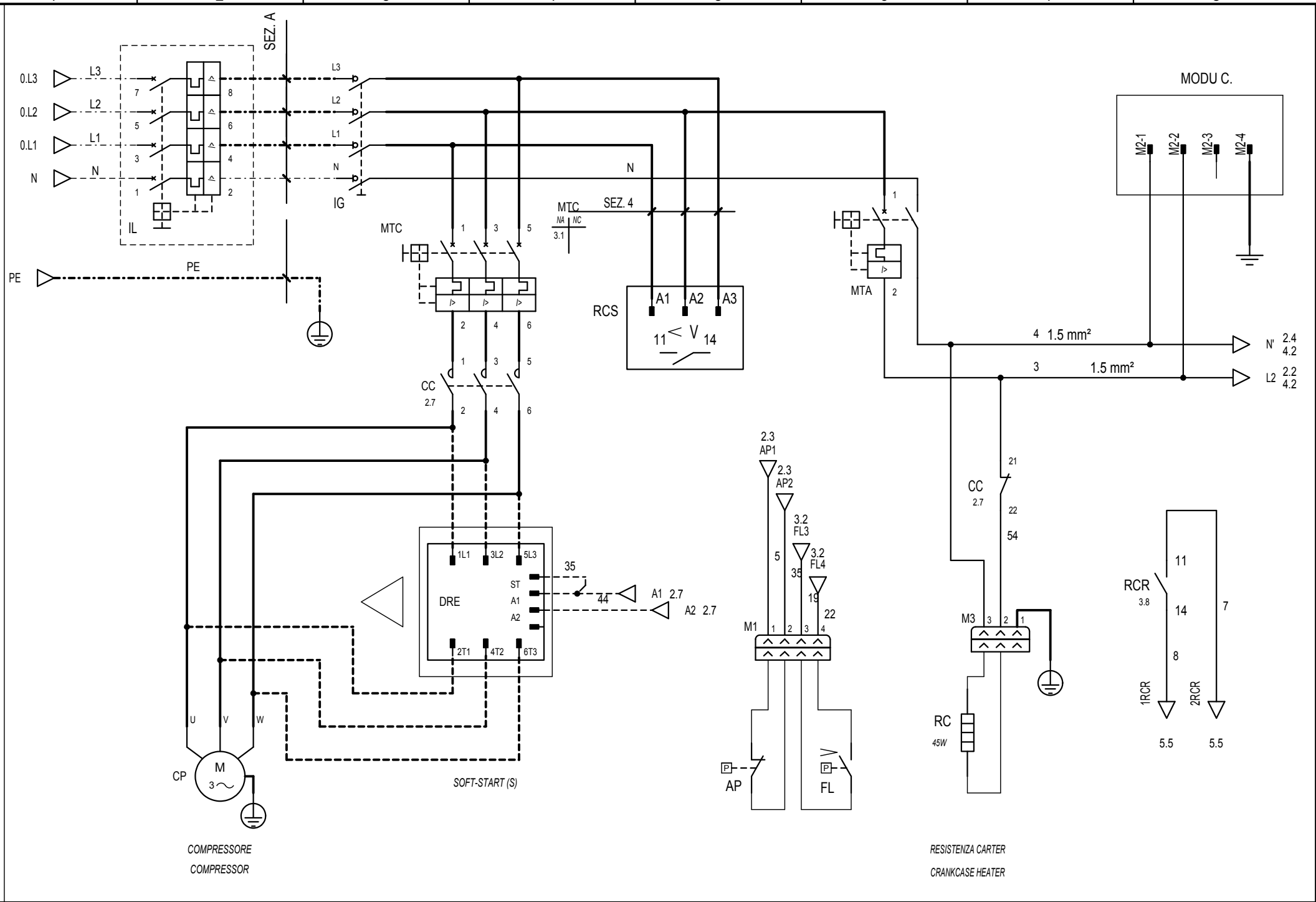

REV.	MODIFICA	DATA	DISEGNATO	VERIFICATO	DATA	24/02/2014		Potenza	WRL026-081 MOTOEV.	=
					DISEGN.	Giuliano Bovo		POWER		+
					DATA	24/02/2014			4712930	FOGL. 1
					APPROV.	De Togni				DI 2

COLLEGAMENTO SICUREZZE SAFETY CONNECTION

NON E' PERMESSO CONSEGNARE A TERZI O RIPRODURRE QUESTO DOCUMENTO
 NE' UTILIZZARE IL CONTENUTO O RIFORNIRE QUALSIASI NOTIZIA A TERZI SENZA LA NOSTRA
 AUTORIZZAZIONE ESPLICITA. OGNI INFRAZIONE COMPORTA IL RISARCIMENTO DEI DANNI
 SUBITI E FATTA RISERVA DI TUTTI I DIRITTI DERIVANTI DA BREVETTI O MODELLI.
 PROGETTO: 4712930_00.sch
 NOME FILE: 4712930_00.sch
 TIPOCO: Elettrico

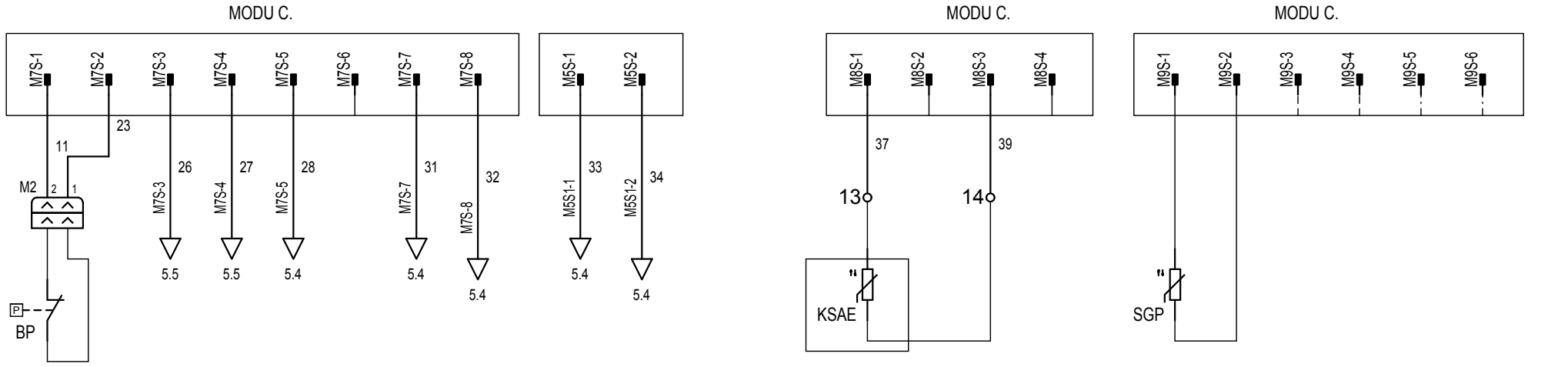

SONDA AMBIENTE ESTERNO
AMBIENT AIR TEMPERATURE PROBE

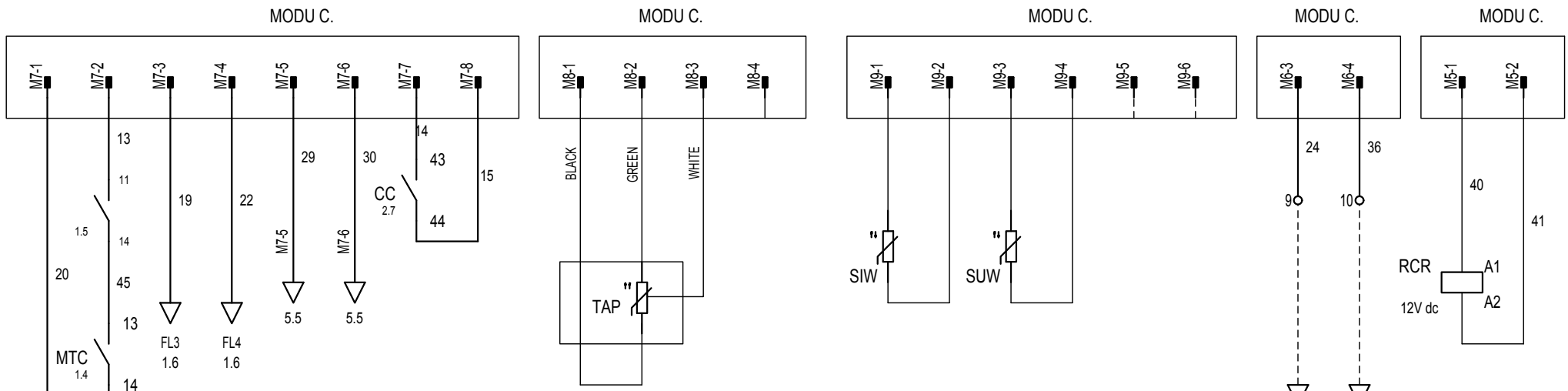

OPZIONE
POMPA INVERTER
MPO1
OPTION
INVERTER PUMP
MPO1

RCR	NA	NC
1.8		

REV.	MODIFICA	DATA	DISEGNATO	VERIFICATO	DATA	24/02/2014	Collegamento sicurezze	WRL026-081 MOTOEV.	=
					DISEGN.	Gianico Bovo	Safety connection		+
					DATA	24/02/2014		4712930	FOGL. 3
					APPROV.	De Togni			DI 4

VALVOLA MODULANTE (OPZIONE) MODULATING VALVE (OPTION)

Valvola Belimo

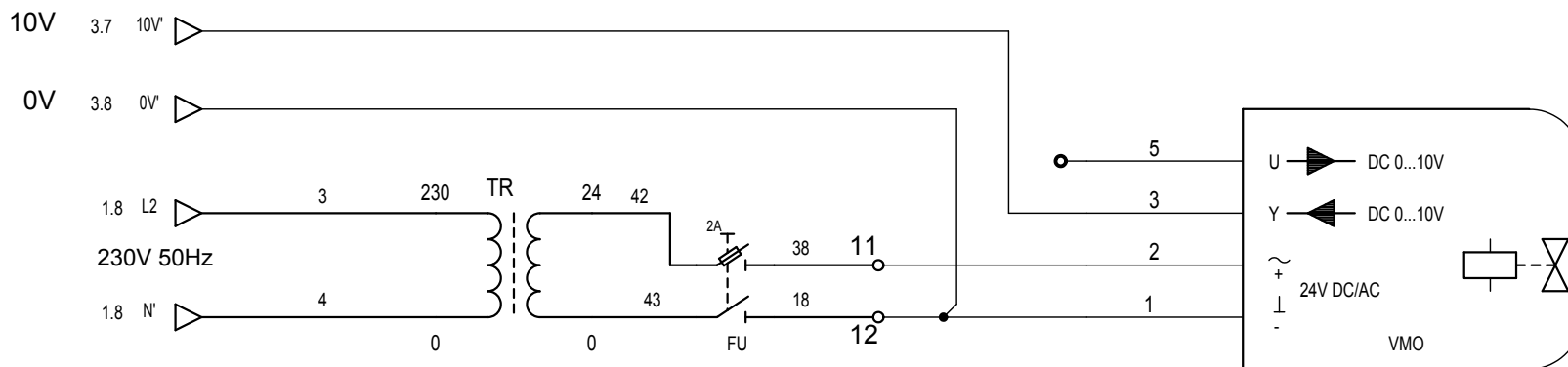

40VA

VALVOLA MODULANTE (V)

MODULATING VALVE (V)

NON E' PERMESSO CONSEGNARE A TERZI O RIPRODURRE QUESTO DOCUMENTO
 NE' UTILIZZARE IL CONTENUTO O RENDERSI COMUNIQUE NOTO A TERZI SENZA LA NOSTRA
 AUTORIZZAZIONE ESPLICITA. OGNI INFRAZIONE COMPORTA IL RISARCIMENTO DEI DANNI
 SUBITI. E' FATTA RISERVA DI TUTTI I DIRITTI DERIVANTI DA BREVETTI O MODELLI.

PROGETTO: 4712930_00.sch
 NOME FILE:
 TIPO: Elettrico

				DATA	24/02/2014			VALVOLA MODULANTE		WRL026-081 MOTOEV.		=
				DISEGN.	Giuliano Bovo							+
				DATA	24/02/2014							
REV.	MODIFICA	DATA	DISEGNATO	VERIFICATO	APPROV.	De Togni			4712930		0	FOGL. 4 DI 5

COMANDO DISTANZA

REMOTE CONTROL

ATTENZIONE!

I morsetti 6 e 7 forniscono un'isolamento principale rispetto all'alimentazione della macchina, tutti gli altri forniscono un'isolamento rinforzato.

ATTENTION!

Terminals 6 and 7 provide basic insulation opposed to main power supply line, all others give a reinforced insulation.



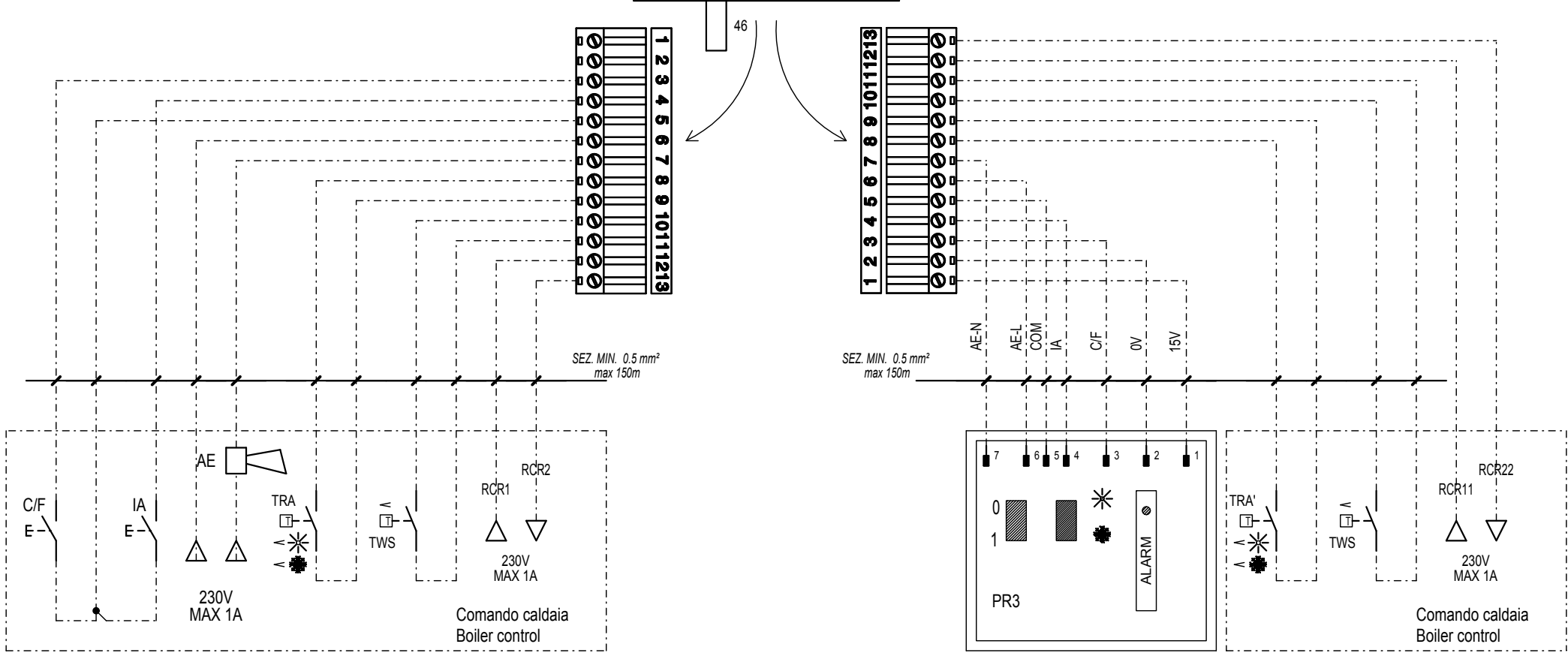
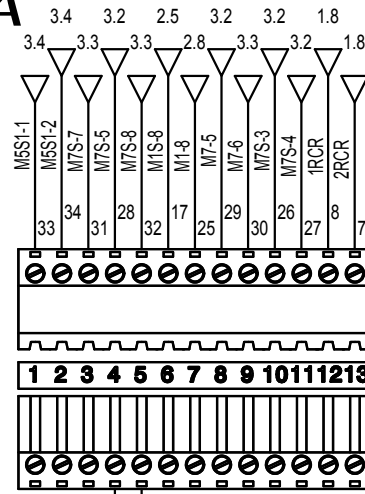

REF. CEI EN 60335-2-40



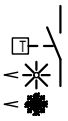

NON E' PERMESSO CONSEGNARE A TERZO O RIPRODURRE QUESTO DOCUMENTO
 NE' UTILIZZARE IL CONTENUTO O RENDERSI RESPONSABILI A TERZI SENZA LA NOSTRA
 AUTORIZZAZIONE ESPLICITA. OGNI INFRAZIONE COMPORTA IL RISARCIMENTO DEI DANNI
 SUBITI, E FATTA RISERVA DI TUTTI I DIRITTI DERIVANTI DA BREVETTI O MODELLI.
 PROGETTO: 4712930_00.sch
 NOME FILE:
 TIPO: Elettro

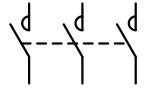
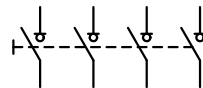
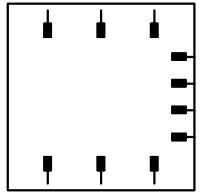
REV.		MODIFICA	DATA	DISEGNATO	VERIFICATO	DATA	24/02/2014	DISEGN.	Giuliano Bovo	COMANDO A DISTANZA		WRL026-081 MOTOEV.		=	
REV.		MODIFICA	DATA	DISEGNATO	VERIFICATO	DATA	24/02/2014	APPROV.	De Togni	COMANDO A DISTANZA		4712930		FOGL. 5	
REV.		MODIFICA	DATA	DISEGNATO	VERIFICATO	DATA	24/02/2014	APPROV.	De Togni	COMANDO A DISTANZA		4712930		DI 6	

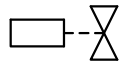
NON E' PERMESSO CONSEGNARE A TERZI O RIPRODURRE QUESTO DOCUMENTO
 NE' UTILIZZARE IL CONTENUTO O RENDERSI RESPONSABILI SENZA LA NOSTRA
 AUTORIZZAZIONE ESPLICITA. OGNI INFRAZIONE COMPORTA IL RISARCIMENTO DEI DANNI
 SUBITI E FATTA RISERVA DI TUTTI I DIRITTI DERIVANTI DA BREVETTI O MODELLI.
 PROGETTO: 4712930_00.sch
 NOME FILE:
 TIPOCO: Elettrico

SIMBOLO SYMBOL	NOME SIMBOLO SYMBOL NAME	DESCRIZIONE DESCRIPTION	SIGLA DESIGNATION	ESTENS. EXT.
	070701TNACF	Termostato di sicurezza NA caldo-freddo	TES	
	070702	Pulsante NA	SB...	
	070903	Contatto NC azionato da effetto termico		
	071302-3F	Contattore tripolare di potenza NA		
	071308-4F	Interruttore sezionatore quadripolare	QS...	
	071403C	Avviatore con regolazione	U...	
	071501	Bobina relè	KA...	/...
	071501T	Bobina contattore	KM...	
	071502A	Elettrovalvola aperta	YV...	

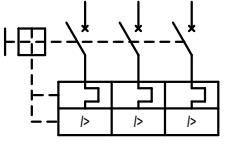
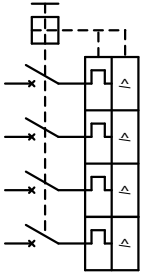
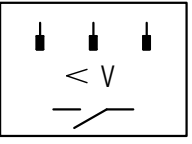
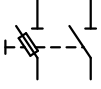
REV.		MODIFICA	DATA	DISegnATO	VERIFICATO	DATA	24/02/2014	RIEPILOGO SIMBOLI SCHEMA		WRL026-081 MOTOEV.		=
						DISegN.	Gianico Bovo	SYMBOLS SUMMARY		4712930		+
						DATA	24/02/2014			0		FOGL. LS-3
						APPROV.	De Togni			9		DI 9

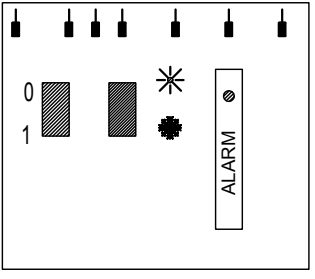
1	2	3	4	5	6	7	8
SIMBOLO SYMBOL		NOME SIMBOLO SYMBOL NAME	DESCRIZIONE DESCRIPTION			SIGLA DESIGNATION	ESTENS. EXT.
		071601G	Interruttore trip. autom. con protezione max corr. e termica			QM...	
		071601G-4F	Interruttore quadr. autom. con protez. max corr. e termica			QF...	
		071708A	Relè sequenza fase			RCS	
		072108-1FN	Fusibile bipolare			FU...	
		081005	Tromba elettrica			HA...	
		PR	Pannello comandi remoto			PR	

NON E' PERMESSO CONSEGNARE A TERZI O RIPRODURRE QUESTO DOCUMENTO
 NE' UTILIZZARE IL CONTENUTO O RENDERSI COMUNQUE NOTO A TERZI SENZA LA NOSTRA
 AUTORIZZAZIONE ESPLICITA. OGNI INFRAZIONE COMPORTA IL RISARCIMENTO DEI DANNI
 SUBITI E FATTA RISERVA DI TUTTI I DIRITTI DERIVANTI DA BREVETTI O MODELLI.

PROGETTO: 4712930_00.sch
 NOME FILE: 4712930_00.sch
 TIPOCO: Elettrico

REV.		MODIFICA		DATA		DISEGNATO		VERIFICATO		DATA		24/02/2014		24/02/2014		24/02/2014		De Togni		RIEPILOGO SIMBOLI SCHEMA		WRL026-081 MOTOEV.		=			
																				SYMBOLS SUMMARY		4712930		0		FOGL. LS-4	
1		2		3		4		5		6		7		8										DI		10	

NON E' PERMESSO CONSEGNARE A TERZI O RIPRODURRE QUESTO DOCUMENTO
 NE' UTILIZZARE IL CONTENUTO O RENDERSI COMUNQUE NOTO A TERZI SENZA LA NOSTRA
 AUTORIZZAZIONE ESPLICITA. OGNI INFRAZIONE COMPORTA IL RISARCIMENTO DEI DANNI
 SUBITI. E' FATTA RISERVA DI TUTTI I DIRITTI DERIVANTI DA BREVETTI O MODELLI.

PROGETTO: 4712930_00.sch
 NOME FILE:
 TIPO: Elettrico

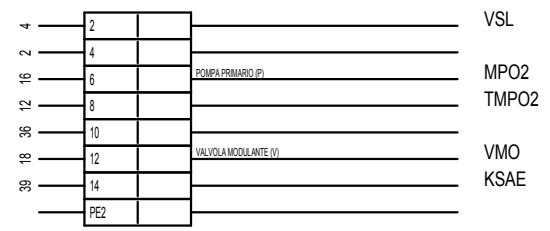
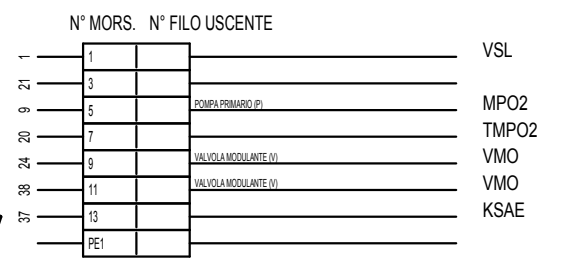
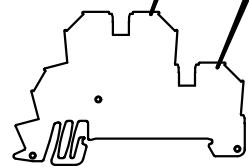

M2

REV.	MODIFICA	DATA	DISEGNATO	VERIFICATO	DATA	24/02/2014	Riepilogo morsetti doppi Summary dual terminal	WRL026-081 MOTOEV.	=	FOGL. M2-001			
					DISEGN.	Gianico Bovo					4712930	0	DI
					DATA	24/02/2014							

MODU_CONTROL

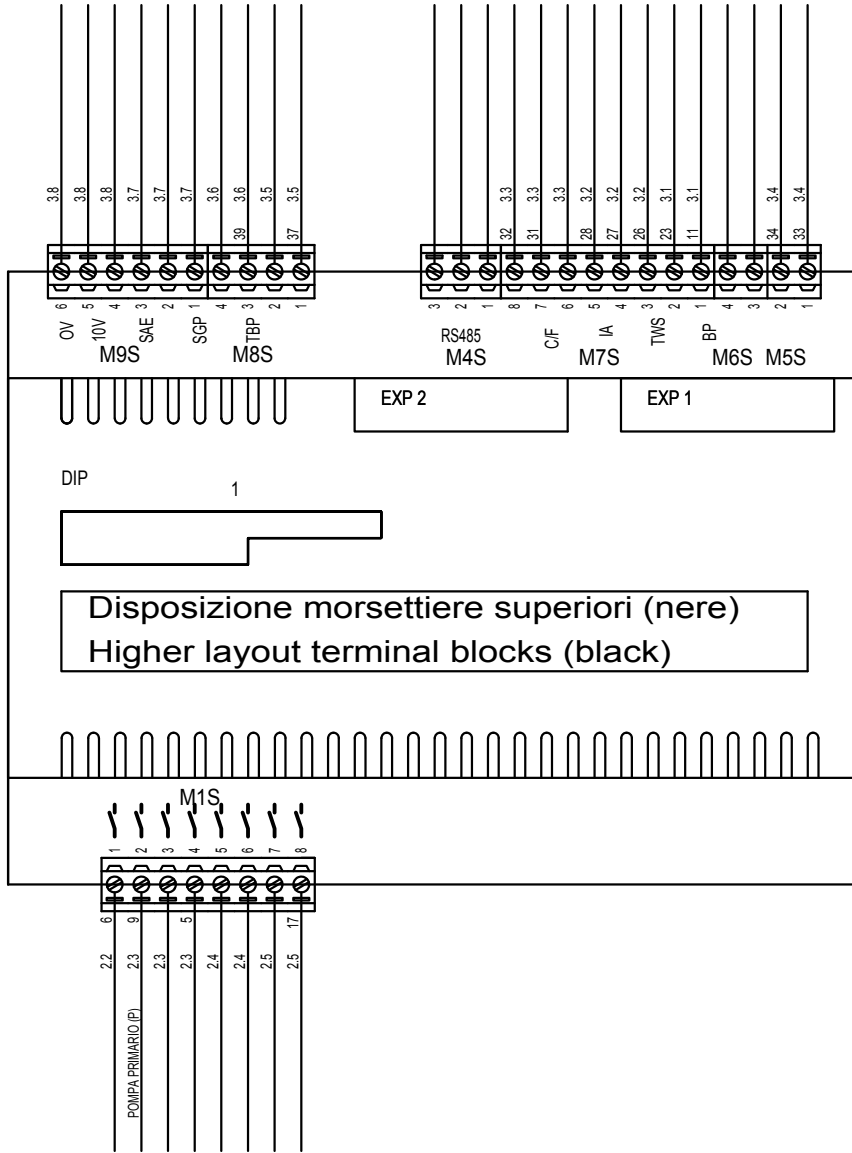

Disposizione morsettiere superiori (nere)
Higher layout terminal blocks (black)

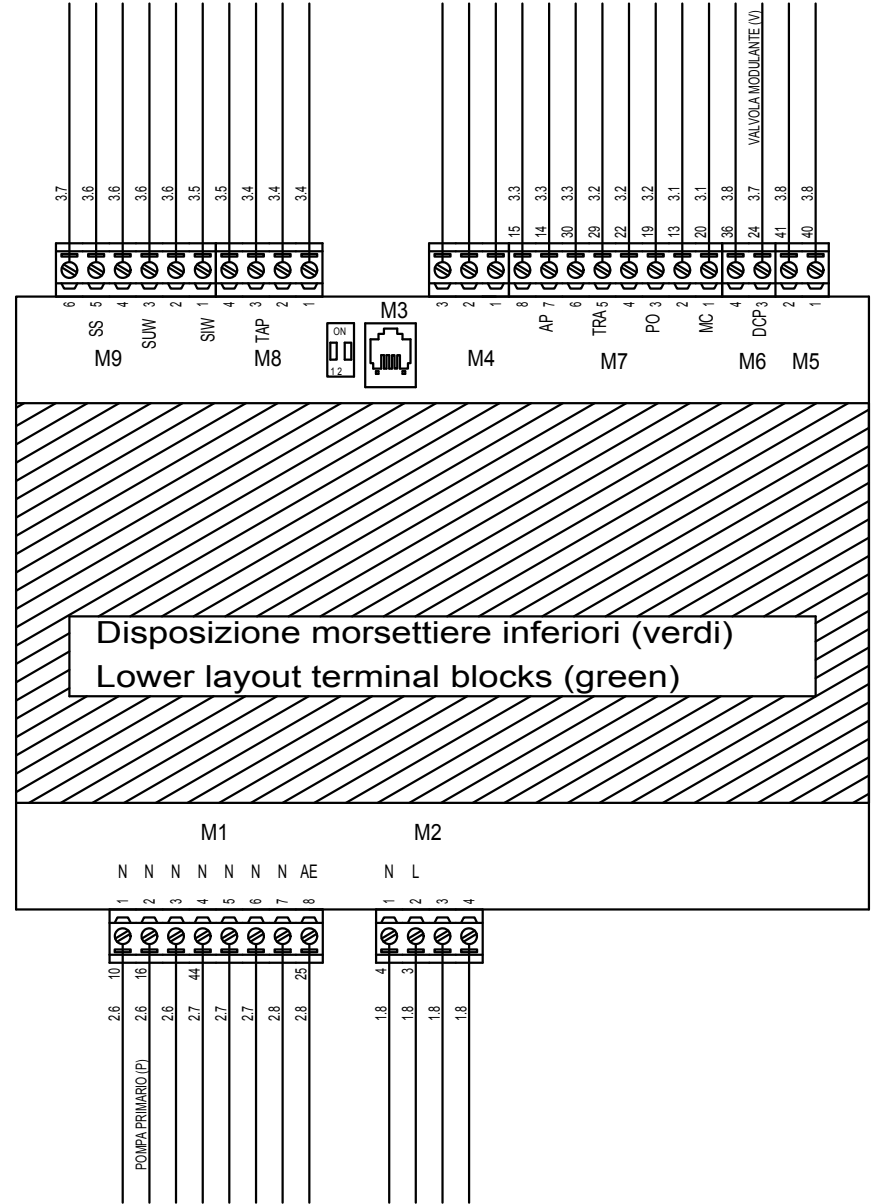

Disposizione morsettiere inferiori (verdi)
Lower layout terminal blocks (green)

PROGETTO: 4712930_00.sch
 TIPOCO: Elettrico
 NON E' PERMESSO CONSEGNARE A TERZI O RIPRODURRE QUESTO DOCUMENTO
 NE' UTILIZZARE IL CONTENUTO O RENDERSI COMUNQUE NOTO A TERZI SENZA LA NOSTRA
 AUTORIZZAZIONE ESPLICITA. OGNI INFRAZIONE COMPORTA IL RISARCIMENTO DEI DAMNI
 SUBITI. E' FATTA RISERVA DI TUTTI I DIRITTI DERIVANTI DA BREVETTI O MODELLI.

REV.	MODIFICA	DATA	DISEGNATO	VERIFICATO	DATA	24/02/2014	SCHEDA MODU CONTROL Modu control card	WRL026-081 MOTOEV.	=	FOGL. MODU_C-001		
					24/02/2014							
					De Togni							
1		2		3			4	5	6	7	8	
										4712930	22	13

LEGENDA PER SERIE WRL 026 - 161

27/03/14

	ITALIANO	ENGLISH	FRANCAIS	DEUTSCH
0/1	INTERRUTTORE ACCESO / SPENTO	SWITCH ON / OFF	INTERRUPTEUR ON/OFF	SCHALTER EIN/AUS
AE	ALLARME ESTERNO	REMOTE ALARM	ALARME EXTERIEUR	FERNSTOERMELDUNG
ALDEO	ALLARME DEUMIDIFICATORE	ALARM DEHUMIDIFIER	ALARME DÉSHUMIDIFICATEUR	ALARM ENTFEUCHTER
ALIMP	ALLARME CALDAIA/RESISTENZA	BOILER/HEATER ALARM	ALARME CHAUDIERE/RESISTANCE	ALARM KESSEL/ELEKTR. WIDERSTAND
ALSAN	ALLARME SANITARIO	HEALTH ALERT	ALARME LA SANTÉ	HEALTH ALERT
AP	PRESSOSTATO DI ALTA	HIGH PRESSURE CONTROL	PRESSOSTAT HAUTE PRESSION	HOCHDRUCKPRESSOSTAT
BP	PRESSOSTATO DI BASSA	LOW PRESSURE CONTROL	PRESSOSTAT BASSE PRESSION	NIEDERDRUCKPRESSOSTAT
CC	CONTATORE COMPRESSORE	COMPRESSOR CONTACTOR	CONTACTEUR COMPRESSEUR	KOMPRSSORSCHUETZ
C/F	COMANDO CALDO FREDDO	COOLONG/HEATING SWITCH	COMANDE CHAUD FROID	KUEHLEN/HEIZEN UMSCHALTER
CM	CONDENSATORE DI MARCIA	RUNNING CAPACITOR	CONDENSATEUR DE RUN	BETRIEBSKONDENSATOR
CP	COMPRESSORE	COMPRESSOR	COMPRESSEUR	KOMPRESSOR
CPO1/RMP1	CONTATTORE/RELE' POMPA GEOTERMICO	GEOHERMAL PUMP CONTACTOR	CONTACTEUR POMPE GEOTHERMIQUE	GEOHERMAL - SCHÜTZ – PUMPE
CPO2/RMP2	CONTATTORE/RELE' POMPA IMPIANTO	SYSTEM PUMP CONTACTOR	CONTACTEUR POMPE DU SYSTEME	ANLAGE - SCHÜTZ – PUMPE
CPO3/RMOP3	CONTATTORE/RELE' POMPA SANITARIO	HEALTH PUMP CONTACTOR	CONTACTEUR POMPE DE SANTE'	GESUNDHEIT - SCHÜTZ – PUMPE
DRE	AVVIATORE GRADUALE	SOFTSTARTER	DEMARREUR	ANLASSER
EXV	VALVOLA ELETTRONICA	ELECTRONIC ELECTROVALVE	COMMANDE DE ELECTROVALVE ELECTRONIQUE	STARTSTEUERUNG VENTILELECTRONIC
FU	FUSIBILE	FUSE	FUSIBLE	SICHERUNGEN
FL	FLUSSOSTATO	FLOW	FLUXOSTAT	STROEMUNGSWAECHTER
FLH	FLUSSOSTATO CONDENSATORE	FLOW CONDENSER	DÉBIT DU CONDENSEUR	FLOW KONDENSATOR
IA	INTERRUTTORE AUSILIARIO	AUXILIARY SWITCH	INTERRUPTEUR AUXILIAIRE	HILFSSCHALTER
IG	INTERRUTTORE GENERALE	MAIN SWITCH	INTERRUPTEUR GENERAL	HAUPTSCHALTER
IL	INTERRUTTORE DI LINEA	LINE MAIN SWITCH	INTERRUPTEUR GENERAL LIGNE	HAUPTSCHALTER-NETZEINSPEISUNG
KSAE	SONDA ARIA ESTERNA	AMBIENT AIR PROBE	SONDE AIR EXTERIEUR	AUBENLUFTFUEHLER
MP	MODULO PROTEZIONE COMPRESSORE	COMPRESSOR PROTECTION MODULE	MODULE DE PROTECTION COMPRESSEUR	KOMPRESSORSCHUTZMODUL
MPOC	MOTOPOMPA CONDENSATORE	CONDENSER MOTOR-PUMP	MOTOPOMPE CONDENSEUR	VERFLUSSIGER - PUMPE
MPOE	MOTOPOMPA EVAPORATORE	EVAPORATOR MOTOR-PUMP	MOTOPOMPE EVAPORATEUR	VERDAMPFER - PUMPE
MTA	MAGNETOTERMICO AUSILIARIO	MAGNETHO-THERMAL SWITCH	INTERRUPTEUR MAGNETO-THERMIQUE	UEBERSTROMAUSLOESER STEUERSTROMKREIS
MTC	MAGNETOTERMICO CP	COMPRESSOR MAGNETHO-THERMAL	MAGNETHO-THERMIQUE COMPRESSEUR	MOTORSCHUTZSCHALTER-KOMPRESSOR
MTP1	MAGNETOTERMICO POMPA CONDENSATORE	CONDENSER PUMP SAFETY DEVICE	MAGNETOTHERMIQUE POMPE CONDENSEUR	VERFLUSSIGER – PUMPE - MOTORSCHUTZSCHALTER
MTP2	MAGNETOTERMICO POMPA EVAPORATORE	EVAPORATOR PUMP SAFETY DEVICE	MAGNETOTHERMIQUE POMPE EVAPORATEUR	VERDAMPFER – PUMPE - MOTORSCHUTZSCHALTER
MTP3	MAGNETOTERMICO POMPA SANITARIO	HEALTH PUMP SAFETY DEVICE	MAGNETOTHERMIQUE POMPE DE SANTE'	GESUNDHEIT – PUMPE - MOTORSCHUTZSCHALTER
MTPO	MAGNETOTERMICO POMPE	PUMPS SAFETY DEVICE	MAGNETOTHERMIQUE POMPES	PUMPEN - MOTORSCHUTZSCHALTER
PD	PRESSOSTATO DIFFERENZIALE	DIFFERENTIAL PRESSURE SWITCH	PRESSOSTAT DIFFERENTIEL	DRUCKDIFFERENZSCHALTER
PDH	PRESSOSTATO DIFFERENZIALE	DIFFERETIAL PRESSURE SWITCH	PRESSOSTAT DIFFERENTIEL	DRUCKDIFFERENZSCHALTER
PR	PANNELLO REMOTO	REMOTE PANEL	COMMANDE A DISTANCE	REMOTE PANEL
RAP	RELE ALTA PRESSIONE	HIGH PRESSURE RELAY	RELAIS HAUTE PRESSION	HOCHDRUCKRELAIS
RC	RESISTENZA OLIO COMPRESSORE	COMPRESSOR OIL HEATER	RESISTANCE HUILE COMPRESSEUR	KUBELWANNENHEIZUNG
RCR	RELE COMANDO RESISTENZE	HEATER RELAY CONTROLLER	RELAIS COMANDE RESISTANCE	RELAIS E-HEIZUNG ANSTEVERUNG
RCRE	RELE' CALDAIA/RESISTENZA IMPIANTO	RELAY 'BOILER / HEATING SYSTEM	RELAIS CHAUDIERE / SYSTEME DE CHAUFFAGE	RELAIS KESSEL / HEIZUNG
RCRES	RELE' CALDAIA/RESISTENZA SANITARIO	RELAY 'BOILER / HEATING HEALTH	RELAIS CHAUDIERE DE CHAUFFAGE DE SANTÉ	RELAIS KESSEL / HEIZUNG UND GESUNDHEIT
RCS	RELE CONTROLLO SEQUENZA	PHASE –SEQUENCE RELAY	RELAIS SEQUENCIEL	RELAIS PHASENREIHENFOLGE
RPMIX1	RELE' POMPA ZONA 1	RELAY 'PUMP ZONE 1	RELAIS POMPE DE ZONE 1	RELAIS PUMP ZONE 1
RRC	RELE' RESISTENZA OLIO COMPRESSORE	RELAY COMPRESSOR OIL HEATER	RELAIS RESISTANCE HUILE COMPRESSEUR	RELAIS KUBELWANNENHEIZUNG
SAC	SONDA ASPIRAZIONE COMPRESSORE	AIR COMPRESSOR SUCTION PROBE	SONE D'ASPIRATION DE COMPRESSEUR	KOMPRESSOR SOUGSONDE
SGP	SONDA GAS PREMENTE	DISCHARGE PIPE SENSOR	SONDE SUR REFOULEMENT	FÜHLER- DRUCKLEITUNG
SIW	SONDA INGRESSO ACQUA	WATER INLET PROBE	SONDE ENTREE EAU	FUEHLER – WASSEREINTRITT
SIWH	SONDA INGRESSO ACQUA	WATER INLET PROBE	SONDE ENTREE EAU	FUEHLER - WASSEREINTRITT
SSAN	SONDA SANITARIO	PROBE HEALTH	SONDE DE SANTÉ	PROBE GESUNDHEIT

	ITALIANO	ENGLISH	FRANCAIS	DEUTSCH
SSM	SONDA VALVOLA MISCELATRICE	MIXING VALVE PROBE	SONDE ROBINET MÉLANGE	MISCHER PROBE
SUR	SONDA USCITA RECUPERO	RECOVERY OUTLET PROBE	SONDE SORTIE RECUPERATION	FUEHLER – WÄRMERÜCKGEWINNUNG
SUW	SONDA USCITA ACQUA	WATER OUTLET PROBE	SONDE SORTIE EAU	FUEHLER – WASSERAUSTRITT
SUWH	SONDA USCITA ACQUA	WATER OUTLET PROBE	SONDE SORTIE EAU	FUEHLER - WASSERAUSTRITT
TAP	TRASDUTTORE ALTA PRESSIONE	HIGH PRESSURE TRASDUCER	TRASDUCTEUR HAUTE PRESSION	HD-DRUCKTRANSMITTER
TBP	TRASDUTTORE BASSA PRESSIONE	LOW PRESSURE TRASDUCER	TRASDUCTEUR BASSE PRESSION	ND-DRUCKTRANSMITTER
TC	PROTEZIONE INTERNA COMPRESSORE	COMPRESSOR INTERNAL PROTECTION	PROTECTION INTERNE COMPRESSEUR	KOMPRESSOR - INNENSCHUTZ
TMP1/2/3	PROTEZIONE INTERNA POMPA	PUMP INTERNAL PROTECTION	PROTECTION INTERNE POMPE	PUMPE - INNENSCHUTZ
TR	TRASFORMATORE	TRASFORMER	TRANSFORMATEUR	TRANSFORMATOR
TRA	TERMOSTATO AMBIENTE	ROOM THERMOSTAT	THERMOSTAT DE REGULATION AMBIANCE	RAUMTHERMOSTAT
TWS	TERMOSTATO ACQUA SANITARIA	WATER SANITARY THERMOSTAT	THERMOSTAT EAU SANITAIRE	BRAUCHWASSER THERMOSTAT
V3VF	VALVOLA 3 VIE FREECOOLING	3-WAY VALVE FREECOOLING	3-VOIES FREECOOLING	3-WEGE VENTIL FREECOOLING
V3VS	VALVOLA 3 VIE SANITARIO	VALVE 3-WAY HEALTH	VANNE 3 VOIES DE SANTÉ	VENTIL 3-WEGE GESUNDHEIT
VIC	VALVOLA INVERSIONE CICLO	REVERSE CYCLE VALVE	VANNE INVERSION DE CYCLE	UMKEHRVENTIL
VSL	VALVOLA INTERCET. LIQUIDO	LIQUID GATE SOLENOID VALVE	VANNE SOLENOIDE CLAPET LIQUIDE	MAGNETVENTIL FLUESSIGKEITSLEITUNG
VMO	VALVOLA MODULANTE	MODULATING VALVE	MODULATION VALVE	MODULATIONSVENTIL
VMIX1	VALVOLA MISCELATRICE ZONA 1	MIXING VALVE ZONE 1	VANNE DE ZONE DE MELANGE 1	VENTIL MISCHER ZONE 1
VMS	VALVOLA MODULANTE SANITARIO	MODULATING VALVE HEALTH	MODULATION DE LA SANTÉ VALVE	REGELVENTIL GESUNDHEIT
	COMPONENTI NON FORNITI	COMPONENTS NOT SUPPLIED	COMPOSANTS NON FOURNIS	NICHT LIEFERBARE TEILE
	COMPONENTI FORNITI OPTIONAL	OPTIONAL COMPONENTS	COMPOSANTS FOURNIS EN OPTION	AUF ANFRAGE LIEFERBARE TEILE
	COLLEGAMENTI DA ESEGUIRE IN CANTIERE	CONNECTIONS TO BE WIRED ON JOB SITE	RACCORDEMENTS A EFFECTUER SUR CHANTIER	BAUSEITIG URCHZUFUEHRENDE VERDRAHTUNG

7. WRL101-161



AERMEC S.P.A.
BEVILACQUA (VERONA)
ITALY

SCHEMA ELETTRICO
WIRING DIAGRAM
WRL101-161

NON E' PERMESSO CONSEGNARE A TERZO O RIPRODURRE QUESTO DOCUMENTO
 NE UTILIZZARE IL CONTENUTO O RENDERLO COMUNE A TERZI SENZA LA NOSTRA
 AUTORIZZAZIONE ESPLICITA. OGNI INFRAZIONE COMPORTA IL RISARCIMENTO DEI DANNI
 SUBITI. E FATTA RISERVADIA TUTTI I DIRITTI DERIVANTI DA BREVETTI O MODELLI

PROGETTAZIONE		Elettrico		TENSIONE ESERCIZIO	400V 50Hz	NORME	60335-2-40	PROTEZIONE
SERIE				TENSIONE COMANDI	230V 50Hz	+ UBICAZIONE = NOME LOGICO		
CODICE		4712940		TENSIONE SEGNALI	24V 50Hz			
COMMITTENTE								
PROGETTATO CON SISTEMA CAD/CAE		Sabik						
								
				DATA	FIRME	SCHEMA FUNZIONALE TABELLE DI RIEPILOGO MORSETTIERE, CAVI E DISPOSITIVI GENERICI DISTINTA BASE LEGENDA PAGINE LEGENDA SIMBOLI		
				DIS.	02/07/2014			
				VISTO	02/07/2014			
				APPROV.	02/07/2014			
				WRL101-161				FOGLIO 0
								T.F. 14
REV.	DESCRIZIONE REVISIONE	DATA	DISEGNATORE	SOST. DA:	SOST. IL:		ORIGINE	

NON E' PERMESSO CONSEGNARE A TERZI O RIPRODURRE QUESTO DOCUMENTO
 NE UTILIZZARE IL CONTENUTO O RENDERSI COMUNQUE NOTO A TERZI SENZA LA NOSTRA
 AUTORIZZAZIONE ESPLICITA. OGNI INFRAZIONE COMPORTA IL RISARCIMENTO DEI DANNI
 SUBITI E FATTA RISERVA DI TUTTI I DIRITTI DERIVANTI DA BREVETTI O MODELLI

PROGETTO: 4712940_00.sch
 NOME FILE: 4712940_00.sch
 TIPO: Elettro

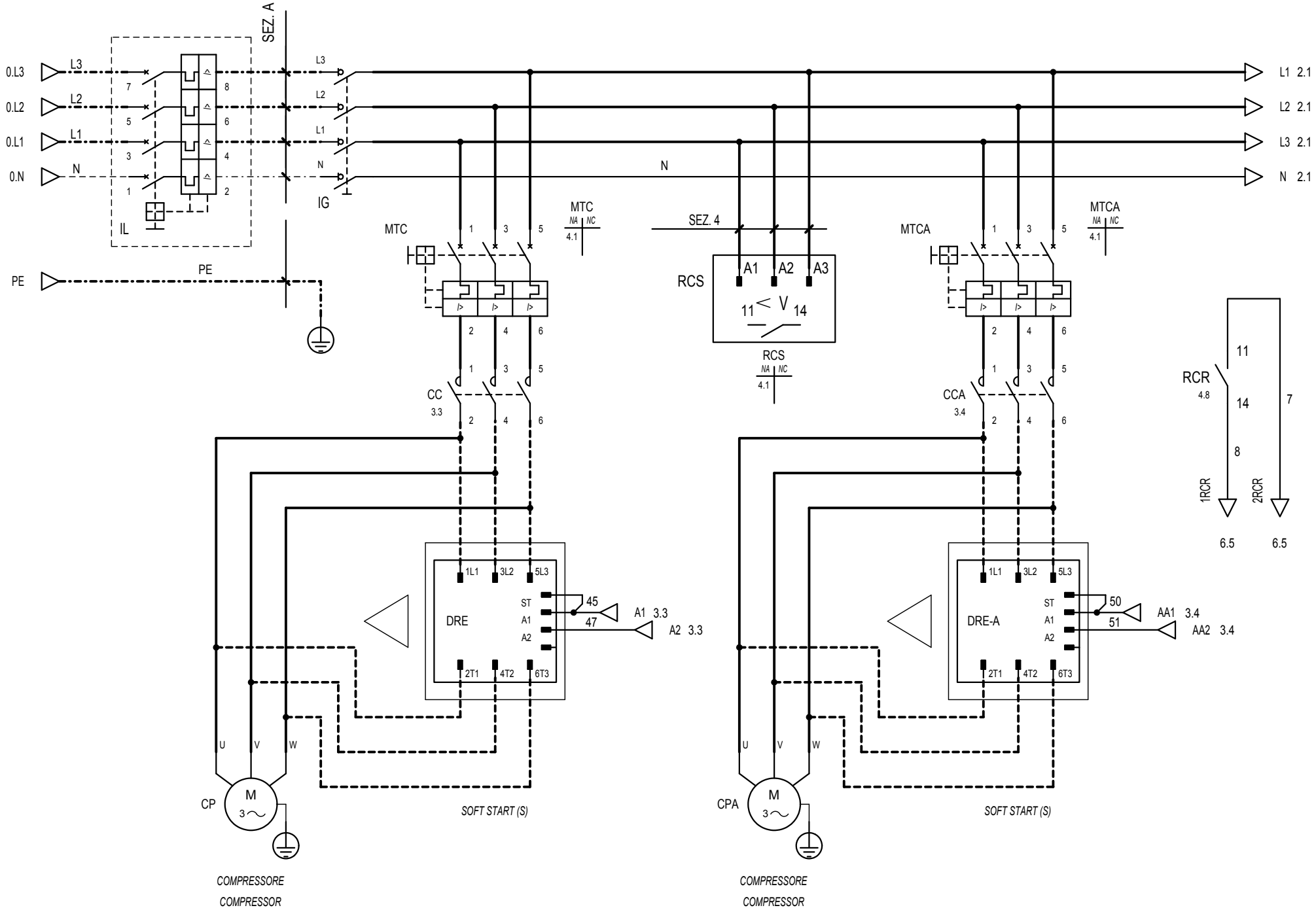

REV.	MODIFICA	DATA	DISEGNATO	VERIFICATO	DATA	24/02/2014		Potenza	WRL101-161	=
					DISEGN.	Giannico Bovo		POWER		+
					DATA	24/02/2014			4712940	FOGL. 1
					APPROV.	De Togni				DI 2

NON E' PERMESSO CONSEGNARE A TERZI O RIPRODURRE QUESTO DOCUMENTO
 NE' UTILIZZARE IL CONTENUTO O RENDERSI COMUNQUE NOTO A TERZI SENZA LA NOSTRA
 AUTORIZZAZIONE ESPLICITA. OGNI INFRAZIONE COMPORTA IL RISARCIMENTO DEI DANNI
 SUBITI, E FATTA RISERVA DI TUTTI I DIRITTI DERIVANTI DA BREVETTI O MODELLI.

PROGETTO: 4712940_00.sch
 NOME FILE: 4712940_00.sch
 TIPO: Elettrico

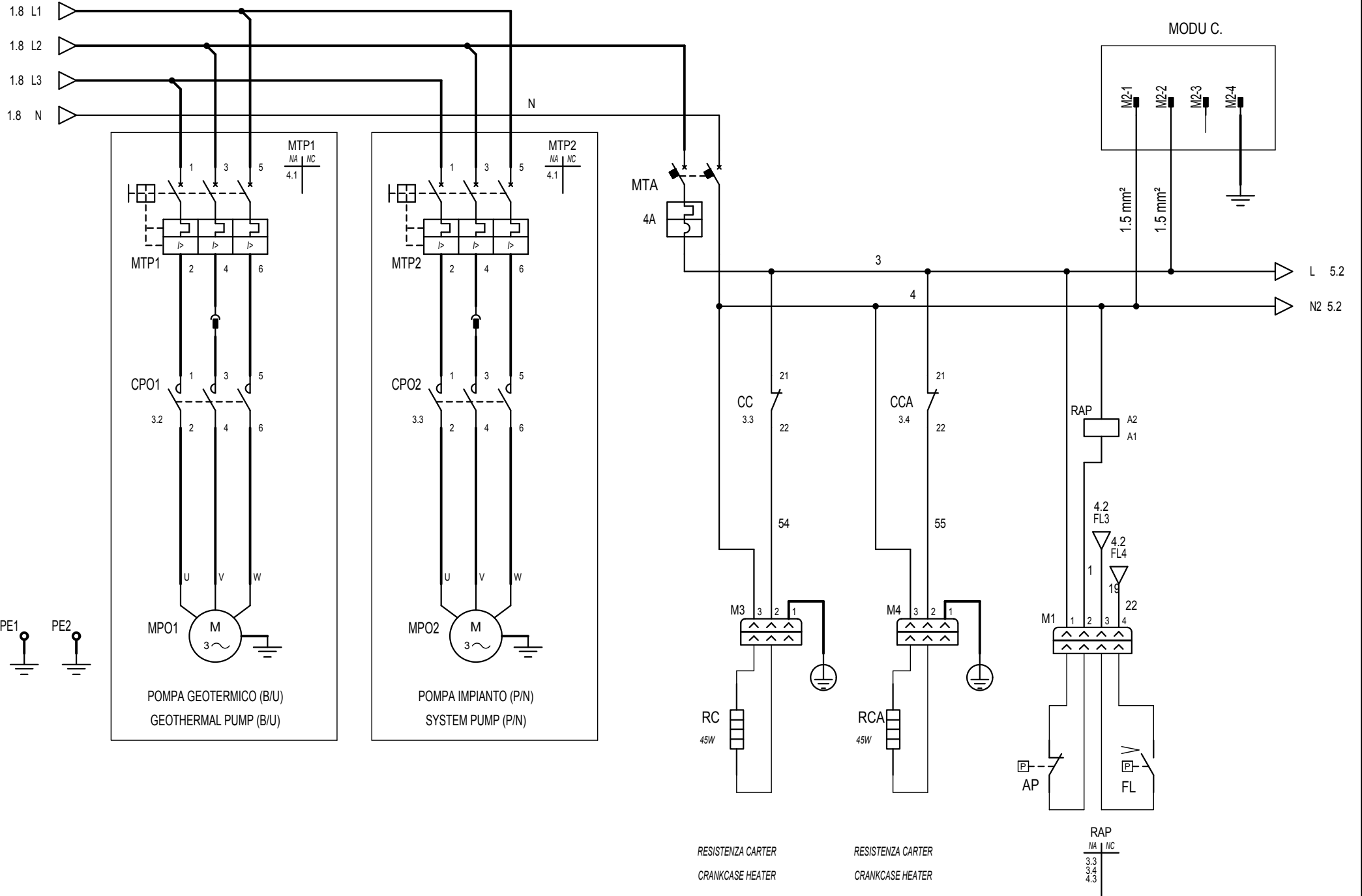

REV.	MODIFICA	DATA	DISEGNATO	VERIFICATO	APPROV.	De Togni	DATA	24/02/2014	DISEGN.	Gianico Bovo	DATA	24/02/2014	WRL101-161	=	
														FOGL.	2
														DI	3

CRANKCASE HEATER CRANKCASE HEATER

4712940

1

COLLEGAMENTO CARICHI

LOAD CONNECTION

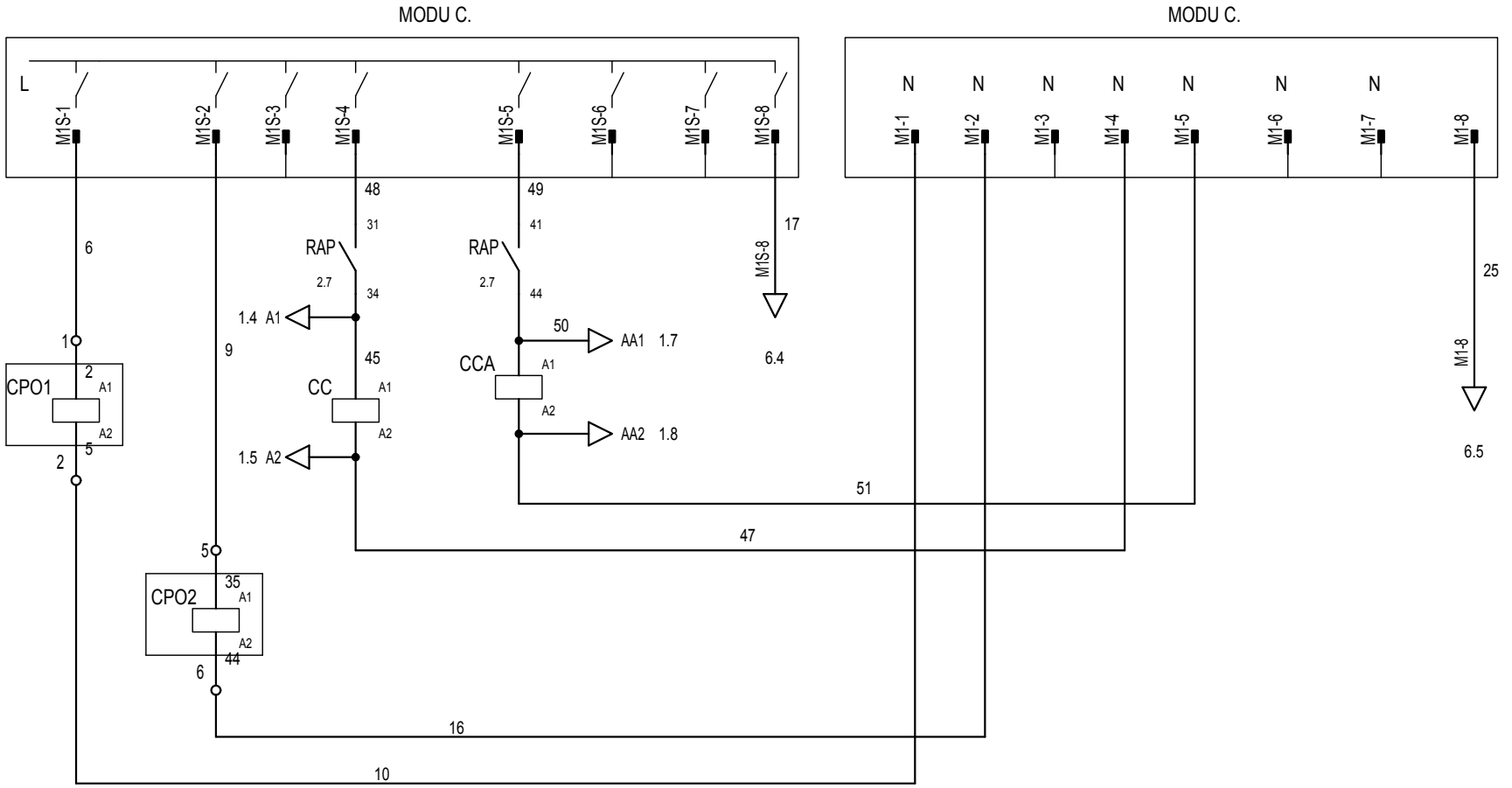

CPO1	2.2	CPO2	2.4	CC	1.4	CCA	1.7
NA NC		NA NC		NA NC	2.5	NA NC	2.6

PROGETTO: 4712940_00.sch
 TIPO: Elettrico
 NON E' PERMESSO CONSEGNARE A TERZI O RIPRODURRE QUESTO DOCUMENTO
 NE' UTILIZZARE IL CONTENUTO O RENDERSI RESPONSABILI A TERZI SENZA LA NOSTRA
 AUTORIZZAZIONE ESPLICITA. OGNI INFRAZIONE COMPORTA IL RISARCIMENTO DEI DANNI
 SUBITI. E' FATTA RISERVA DI TUTTI I DIRITTI DERIVANTI DA BREVETTI O MODELLI.

REV.	MODIFICA	DATA	DISEGNATO	VERIFICATO	DATA	24/02/2014	Collegamento carichi	WRL101-161	=
					DISEGN.	Giuliano Bovo	Load connection	4712940	+
					DATA	24/02/2014			FOGL. 3
					APPROV.	De Togni			DI 4

COLLEGAMENTO SICUREZZE SAFETY CONNECTION

MODU C.

MODU C.

MODU C.

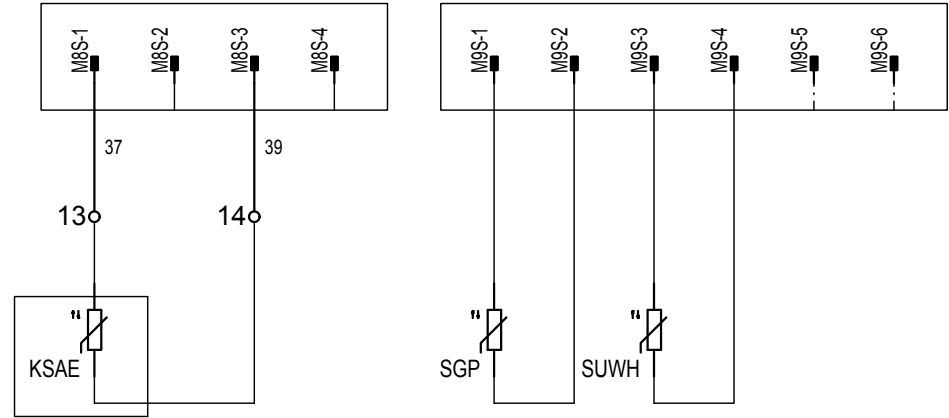
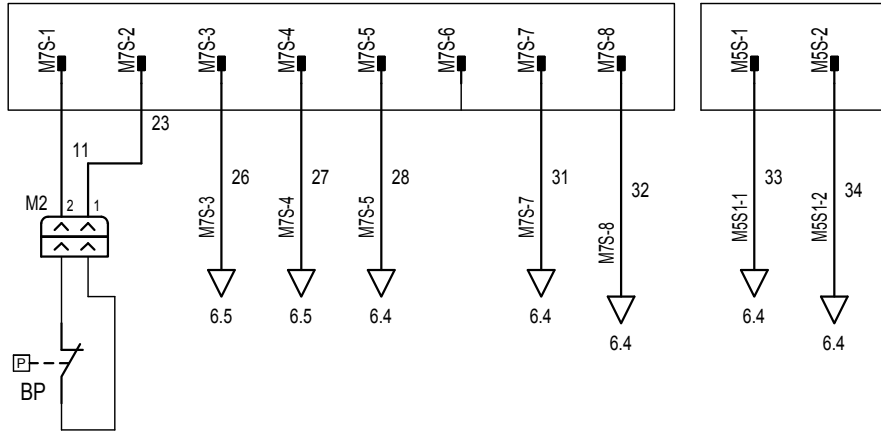

SONDA AMBIENTE ESTERNO
AMBIENT AIR TEMPERATURE PROBE

MODU C.

MODU C.

MODU C.

MODU C.

MODU C.

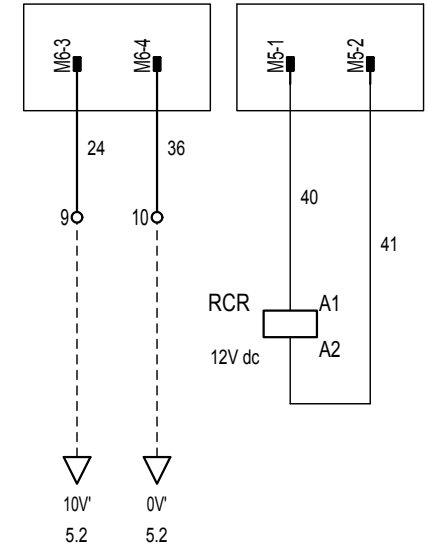
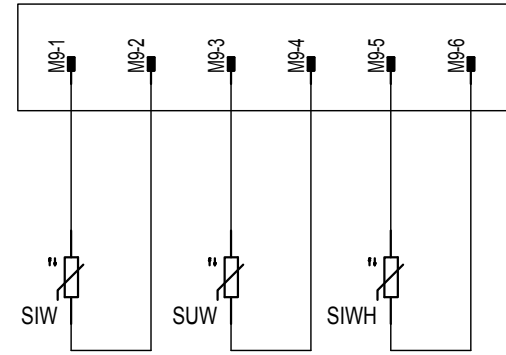
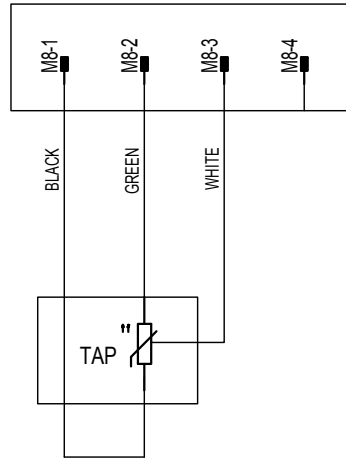
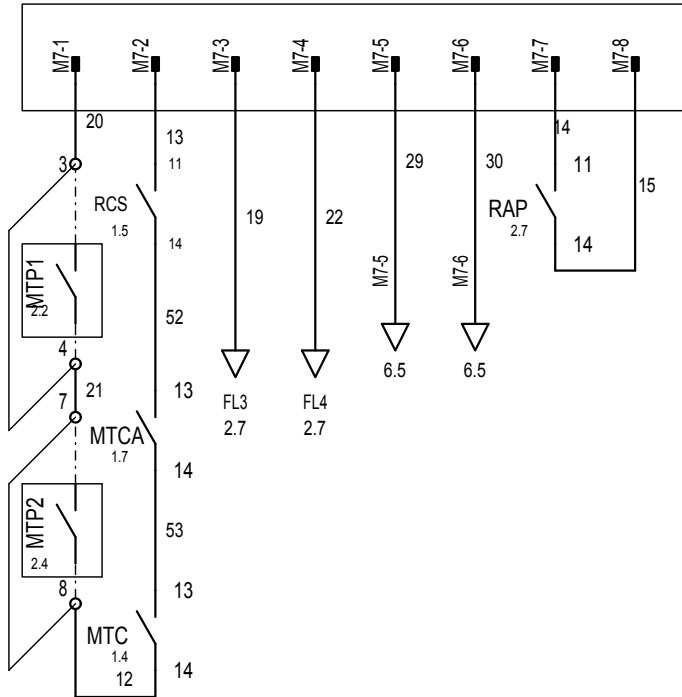

SOLO CON MPO1
O VMO INSTALLATA
ONLY WITH MPO1
OR VMO INSTALLED

OPZIONE
VALVOLA MODULANTE
VMO
OPTION
MODULATING VALVE
VMO

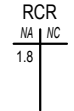

NON E' PERMESSO CONSEGNARE A TERZI O RIPRODURRE QUESTO DOCUMENTO
 NE' UTILIZZARE IL CONTENUTO O RENDERE COME NOTO A TERZI SENZA LA NOSTRA
 AUTORIZZAZIONE ESPLICITA. OGNI INFRAZIONE COMPORTA IL RISARCIMENTO DEI DANNI
 SUBITI E FATTA RISERVA DI TUTTI I DIRITTI DERIVANTI DA BREVETTI O MODELLI.
 PROGETTO: 4712940_00.sch
 NOME FILE: 4712940_00.sch
 TIPO: Elettrico

REV.	MODIFICA	DATA	DISEGNATO	VERIFICATO	DATA	24/02/2014	Collegamento sicurezze	WRL101-161	=
					DISEGN.	Gianico Bovo	Safety connection		+
					DATA	24/02/2014		4712940	FOGL. 4
					APPROV.	De Togni			DI 5

VALVOLA MODULANTE (OPZIONE) MODULATING VALVE (OPTION)

Valvola Belimo

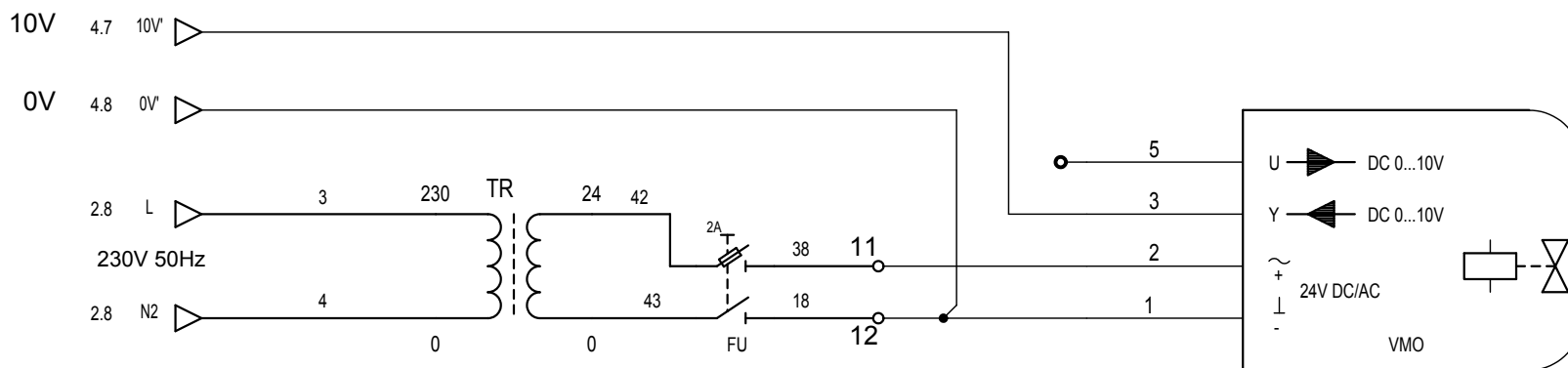

40VA

VALVOLA MODULANTE (V)

MODULATING VALVE (V)

NON E' PERMESSO CONSEGNARE A TERZI O RIPRODURRE QUESTO DOCUMENTO
 NE' UTILIZZARE IL CONTENUTO O RENDERSI RESPONSABILI A TERZI SENZA LA NOSTRA
 AUTORIZZAZIONE ESPLICITA. OGNI INFRAZIONE COMPORTA IL RISARCIMENTO DEI DANNI
 SUBITI. E' FATTA RISERVA DI TUTTI I DIRITTI DERIVANTI DA BREVETTI O MODELLI.

PROGETTO: 4712940_00.sch
 NOME FILE:
 TIPO: Elettrico

REV.	MODIFICA	DATA	DISegnATO	VERIFICATO	DATA	24/02/2014	DISegn.	Gianico Bovo	VALVOLA MODULANTE	WRL101-161	=	
					DATA	24/02/2014					+	
					APPROV.	De Togni				4712940	0	FOGL. 5 DI 6

COMANDO DISTANZA

REMOTE CONTROL

ATTENZIONE!

I morsetti 6 e 7 forniscono un'isolamento principale rispetto all'alimentazione della macchina, tutti gli altri forniscono un'isolamento rinforzato.

ATTENTION!

Terminals 6 and 7 provide basic insulation opposed to main power supply line, all others give a reinforced insulation.

REF. CEI EN 60335-2-40

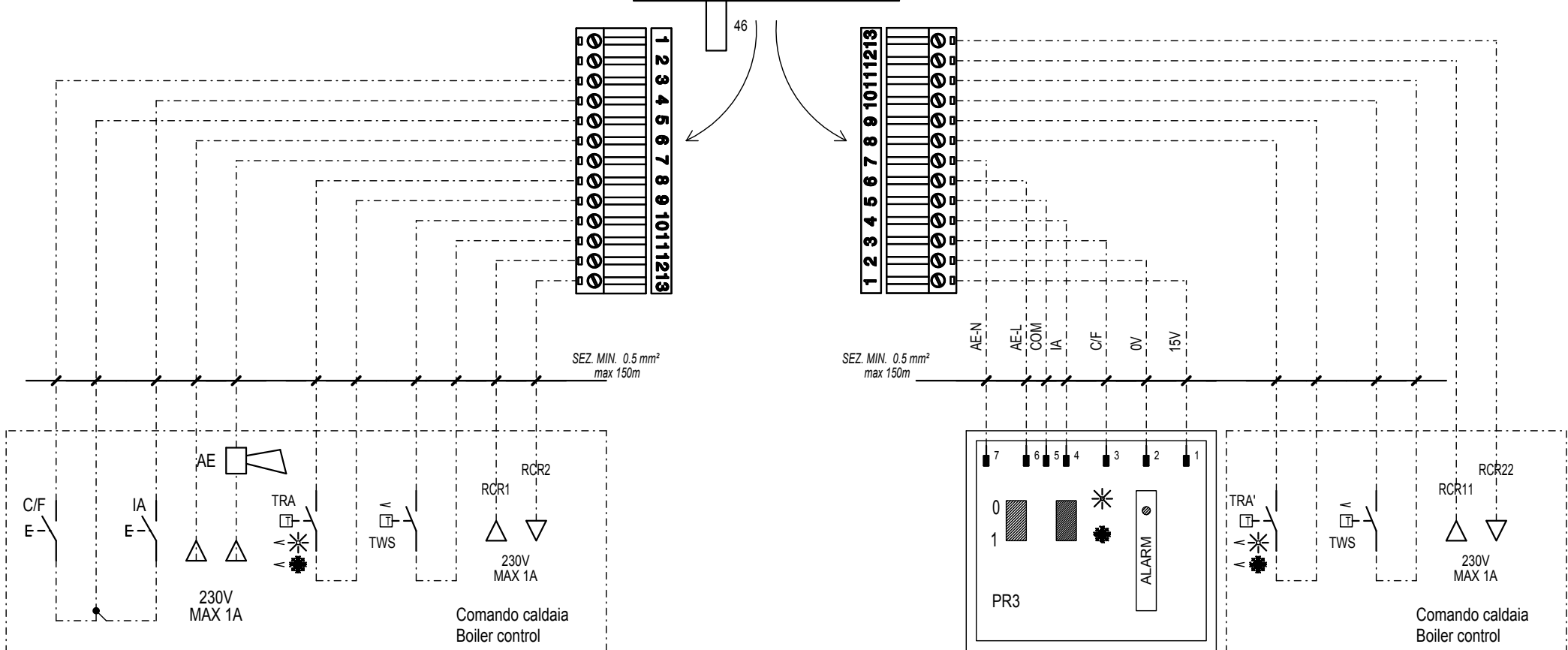
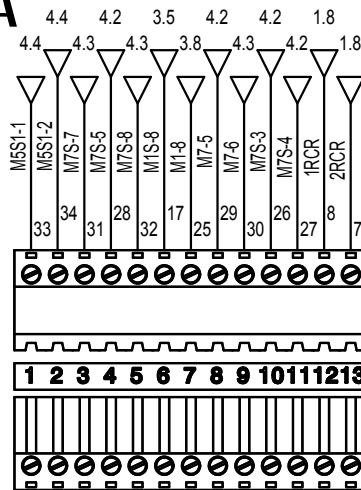

NON E' PERMESSO CONSEGNARE A TERZO O RIPRODURRE QUESTO DOCUMENTO
 NE' UTILIZZARE IL CONTENUTO O RENDERSI COMUNQUE NOTO A TERZI SENZA LA NOSTRA
 AUTORIZZAZIONE ESPLICITA. OGNI INFRAZIONE COMPORTA IL RISARCIMENTO DEI DANNI
 SUBITI. E' FATTA RISERVA DI TUTTI I DIRITTI DERIVANTI DA BREVETTI O MODELLI.

PROGETTO: 4712940_00.sch
 NOME FILE:
 TIPO: Elettro

REV.		MODIFICA		DATA	24/02/2014	COMANDO A DISTANZA		WRL101-161		=	
				DISEGNATO	Giuliano Bovo					+	
				VERIFICATO	De Togni			4712940		0	FOGL. 6
										DI	7

NON E' PERMESSO CONSEGNARE A TERZI O RIPRODURRE QUESTO DOCUMENTO
 NE' UTILIZZARE IL CONTENUTO O RENDERSI RESPONSABILI PER QUALSIASI DANNI
 AUTORIZZAZIONE ESPLICITA. OGNI INFRAZIONE COMPORTA IL RISARCIMENTO DEI DANNI
 SUBITI. E' FATTA RISERVA DI TUTTI I DIRITTI DERIVANTI DA BREVETTI O MODELLI.







PROGETTO: 4712940_00.sch
 NOME FILE:
 TIPO: Elettrico

SIMBOLO SYMBOL	NOME SIMBOLO SYMBOL NAME	DESCRIZIONE DESCRIPTION	SIGLA DESIGNATION	ESTENS. EXT.
	030202-PE	Morsetto PE		
	030202A	Morsetto		
	030303	Polo connettore maschio		
	030305A	Connettore femmina e maschio		
	030311_2_P5	connettore mobile e fisso	M...	
	030311_3_P5	connettore mobile e fisso	M...	
	030311_PR3+TA-TWS+RCR	Connettore parte mobile e parte fissa	M	
	040104-NTC	Resistore variabile NTC	M	

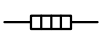
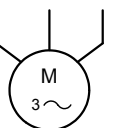
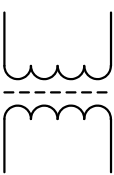
REV.	MODIFICA	DATA	DISEGNATO	VERIFICATO	DATA	24/02/2014	DATA	24/02/2014	DATA	24/02/2014	RIEPILOGO SIMBOLI SCHEMA	WRL101-161	=	
					DISEGN.	Gianico Bovo							+	
					APPROV.	De Togni								





NON E' PERMESSO CONSEGNARE A TERZO O RIPRODURRE QUESTO DOCUMENTO
 NE' UTILIZZARE IL CONTENUTO O RENDERSI COMUNQUE NOTO A TERZI SENZA LA NOSTRA
 AUTORIZZAZIONE ESPLICITA. OGNI INFRAZIONE COMPORTA IL RISARCIMENTO DEI DANNI
 SUBITI E FATTA RISERVA DI TUTTI I DIRITTI DERIVANTI DA BREVETTI O MODELLI.

PROGETTO: 4712940_00.sch
 NOME FILE: Elettro
 TIPO:

SIMBOLO SYMBOL	NOME SIMBOLO SYMBOL NAME	DESCRIZIONE DESCRIPTION	SIGLA DESIGNATION	ESTENS. EXT.
	040104-TRASD	Trasduttore di pressione 3 fili	M	
	040112	Elemento riscaldante	E...	
	060801B	Motore	M...	
	061002	Trasformatore monofase a due avvolgimenti con schermo	TM...	
	070201	Contatto NA		
	070203	Contatto NC		
	070701P	Contatto NA sensibile alla pressione	SP...	
	070701PC	Contatto NC sensibile alla pressione	SP...	
	070701TNA-1	Termostato di sicurezza NA - chiude al diminuire	TES	

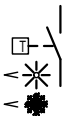
REV.		MODIFICA		DATA	24/02/2014	RIEPILOGO SIMBOLI SCHEMA SYMBOLS SUMMARY	WRL101-161		=
				DISEGN.	Gianico Bovo				+
				DATA	24/02/2014				
				VERIFICATO	De Togni			0	FOGL. LS-2 DI 9

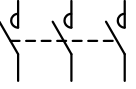
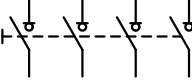
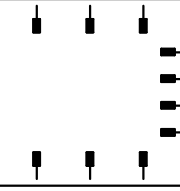
NON E' PERMESSO CONSEGNARE A TERZI O RIPRODURRE QUESTO DOCUMENTO
 NE' UTILIZZARE IL CONTENUTO O RENDERSI COMUNQUE NOTO A TERZI SENZA LA NOSTRA
 AUTORIZZAZIONE ESPLICITA. OGNI INFRAZIONE COMPORTA IL RISARCIMENTO DEI DANNI
 SUBITI E FATTA RISERVA DI TUTTI I DIRITTI DERIVANTI DA BREVETTI O MODELLI
 PROGETTO: 4712940_00.sch
 NOME FILE: 4712940_00.sch
 TIPOCO: Elettrico

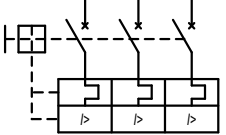
SIMBOLO SYMBOL	NOME SIMBOLO SYMBOL NAME	DESCRIZIONE DESCRIPTION	SIGLA DESIGNATION	ESTENS. EXT.
	070701TNACF	Termostato di sicurezza NA caldo-freddo	TES	
	070702	Pulsante NA	SB...	
	071302-3F	Contattore tripolare di potenza NA		
	071308-4F	Interruttore sezionatore quadripolare	QS...	
	071403C	Avviatore con regolazione	U...	
	071501	Bobina relè	KA...	/...
	071501T	Bobina contattore	KM...	
	071601G	Interruttore trip. autom. con protezione max corr. e termica	QM...	

REV.	MODIFICA	DATA	DISEGNATO	VERIFICATO	DATA	24/02/2014	RIEPILOGO SIMBOLI SCHEMA SYMBOLS SUMMARY	WRL101-161	=	+	FOGL. LS-3 DI 10
					24/02/2014						
					De Togni						

NON E' PERMESSO CONSEGNARE A TERZI O RIPRODURRE QUESTO DOCUMENTO
 NE' UTILIZZARE IL CONTENUTO O RENDERSI COMUNQUE NOTO A TERZI SENZA LA NOSTRA
 AUTORIZZAZIONE ESPLICITA. OGNI INFRAZIONE COMPORTA IL RISARCIMENTO DEI DANNI
 SUBITI. E' FATTA RISERVA DI TUTTI I DIRITTI DERIVANTI DA BREVETTI O MODELLI.

PROGETTO: 4712940_00.sch
 NOME FILE: Elettro
 TIPO: Elettro

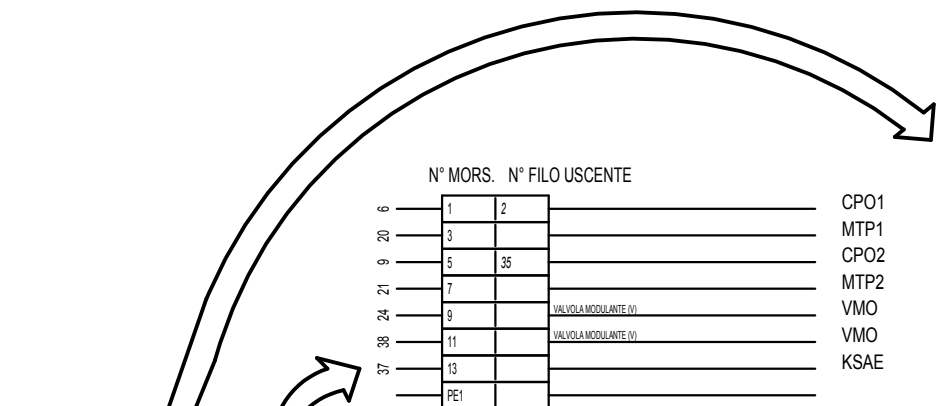
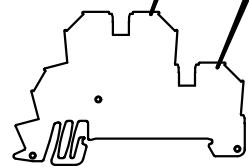

	N° MORS.	N° FILO USCENTE	
6	1	2	CPO1
	3		MTP1
20	5	35	CPO2
9	7		MTP2
21			VMO
24	9	VALVOLA MODULANTE (V)	VMO
38	11	VALVOLA MODULANTE (V)	KSAE
	13		
37	PE1		

10	2	5	CPO1
21	4		MTP1
16	6	44	CPO2
12	8		MTP2
36	10		VMO
18	12	VALVOLA MODULANTE (V)	VMO
39	14		KSAE
	PE2		

M2

REV.	MODIFICA	DATA	DISEGNATO	VERIFICATO	APPROV.	De Togni	Riepilogo morsetti doppi	Summary dual terminal	WRL101-161	=	FOGL. M2-001
									4712940	0	DI 13

MODU_CONTROL

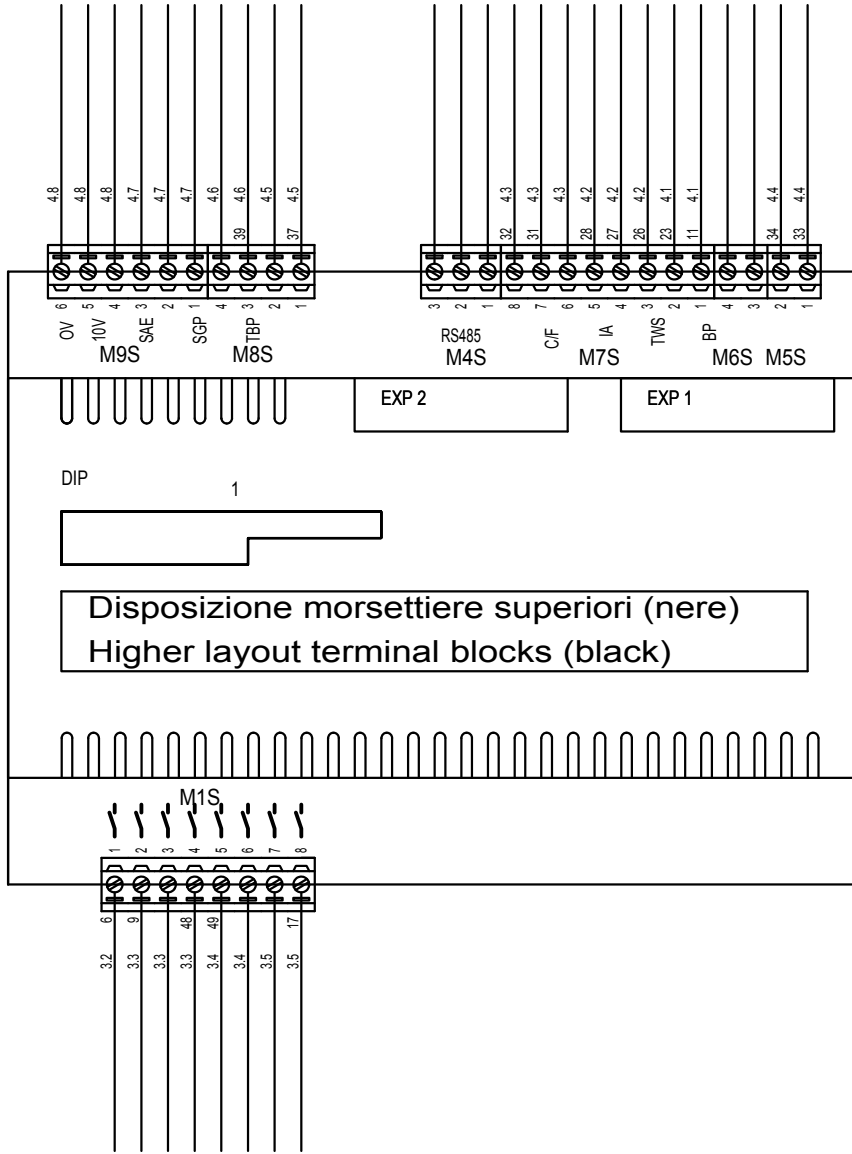

Disposizione morsettiere superiori (nere)
Higher layout terminal blocks (black)

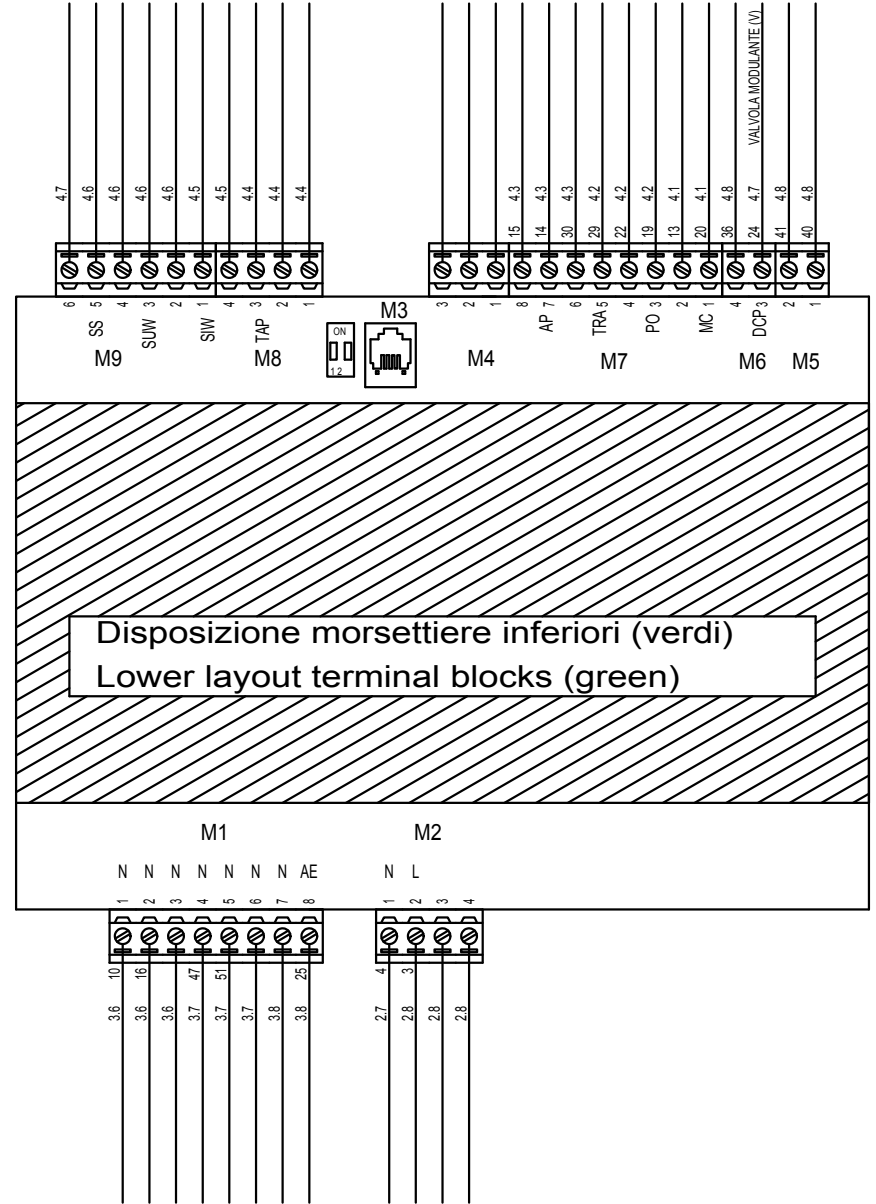

Disposizione morsettiere inferiori (verdi)
Lower layout terminal blocks (green)

PROGETTO: 4712940_00.sch
 TIPOCO: Elettronico
 NON E' PERMESSO CONSEGNARE A TERZI O RIPRODURRE QUESTO DOCUMENTO
 NE' UTILIZZARE IL CONTENUTO O RENDERSI COMUNQUE NOTO A TERZI SENZA LA NOSTRA
 AUTORIZZAZIONE ESPLICITA. OGNI INFRAZIONE COMPORTA IL RISARCIMENTO DEI DANNI
 SUBITI. E' FATTA RISERVA DI TUTTI I DIRITTI DERIVANTI DA BREVETTI O MODELLI.

REV.	MODIFICA	DATA	DISEGNATO	VERIFICATO	DATA	24/02/2014	SCHEDA MODU CONTROL Modu control card	WRL101-161 4712940	0 DI 14	FOGL. MODU_C-001
					24/02/2014					
					De Togni					

LEGENDA PER SERIE WRL 026 - 161

27/03/14

	ITALIANO	ENGLISH	FRANCAIS	DEUTSCH
0/1	INTERRUTTORE ACCESSO / SPENTO	SWITCH ON / OFF	INTERRUPTEUR ON/OFF	SCHALTER EIN/AUS
AE	ALLARME ESTERNO	REMOTE ALARM	ALARME EXTERIEUR	FERNSTOERMELDUNG
ALDEO	ALLARME DEUMIDIFICATORE	ALARM DEHUMIDIFIER	ALARME DÉSHUMIDIFICATEUR	ALARM ENTFEUCHTER
ALIMP	ALLARME CALDAIA/RESISTENZA	BOILER/HEATER ALARM	ALARME CHAUDIERE/RESISTANCE	ALARM KESSEL/ELEKTR. WIDERSTAND
ALSAN	ALLARME SANITARIO	HEALTH ALERT	ALARME LA SANTÉ	HEALTH ALERT
AP	PRESSOSTATO DI ALTA	HIGH PRESSURE CONTROL	PRESSOSTAT HAUTE PRESSION	HOCHDRUCKPRESSOSTAT
BP	PRESSOSTATO DI BASSA	LOW PRESSURE CONTROL	PRESSOSTAT BASSE PRESSION	NIEDERDRUCKPRESSOSTAT
CC	CONTATORE COMPRESSORE	COMPRESSOR CONTACTOR	CONTACTEUR COMPRESSEUR	KOMPRESSORSCHUETZ
C/F	COMANDO CALDO FREDDO	COOLONG/HEATING SWITCH	COMANDE CHAUD FROID	KUEHLEN/HEIZEN UMSCHALTER
CM	CONDENSATORE DI MARCIA	RUNNING CAPACITOR	CONDENSATEUR DE RUN	BETRIEBSKONDENSATOR
CP	COMPRESSORE	COMPRESSOR	COMPRESSEUR	KOMPRESSOR
CPO1/RMP1	CONTATTORE/RELE' POMPA GEOTERMICO	GEOHERMAL PUMP CONTACTOR	CONTACTEUR POMPE GEOTHERMIQUE	GEOHERMAL - SCHÜTZ – PUMPE
CPO2/RMP2	CONTATTORE/RELE' POMPA IMPIANTO	SYSTEM PUMP CONTACTOR	CONTACTEUR POMPE DU SYSTEME	ANLAGE - SCHÜTZ – PUMPE
CPO3/RMOP3	CONTATTORE/RELE' POMPA SANITARIO	HEALTH PUMP CONTACTOR	CONTACTEUR POMPE DE SANTE'	GESUNDHEIT - SCHÜTZ – PUMPE
DRE	AVVIATORE GRADUALE	SOFTSTARTER	DEMARREUR	ANLASSER
EXV	VALVOLA ELETTRONICA	ELECTRONIC ELECTROVALVE	COMMANDE DE ELECTROVALVE ELECTRONIQUE	STARTSTEUERUNG VENTILELECTRONIC
FU	FUSIBILE	FUSE	FUSIBLE	SICHERUNGEN
FL	FLUSSOSTATO	FLOW	FLUXOSTAT	STROEMUNGSWAECHTER
FLH	FLUSSOSTATO CONDENSATORE	FLOW CONDENSER	DÉBIT DU CONDENSEUR	FLOW KONDENSATOR
IA	INTERRUTTORE AUSILIARIO	AUXILIARY SWITCH	INTERRUPTEUR AUXILIAIRE	HILFSSCHALTER
IG	INTERRUTTORE GENERALE	MAIN SWITCH	INTERRUPTEUR GENERAL	HAUPTSCHALTER
IL	INTERRUTTORE DI LINEA	LINE MAIN SWITCH	INTERRUPTEUR GENERAL LIGNE	HAUPTSCHALTER-NETZEINSPEISUNG
KSAE	SONDA ARIA ESTERNA	AMBIENT AIR PROBE	SONDE AIR EXTERIEUR	AUBENLUFTFUEHLER
MP	MODULO PROTEZIONE COMPRESSORE	COMPRESSOR PROTECTION MODULE	MODULE DE PROTECTION COMPRESSEUR	KOMPRESSORSCHUTZMODUL
MPOC	MOTOPOMPA CONDENSATORE	CONDENSER MOTOR-PUMP	MOTOPOMPE CONDENSEUR	VERFLUSSIGER - PUMPE
MPOE	MOTOPOMPA EVAPORATORE	EVAPORATOR MOTOR-PUMP	MOTOPOMPE EVAPORATEUR	VERDAMPFER - PUMPE
MTA	MAGNETOTERMICO AUSILIARIO	MAGNETHO-THERMAL SWITCH	INTERRUPTEUR MAGNETO-THERMIQUE	UEBERSTROMAUSLOESER STEUERSTROMKREIS
MTC	MAGNETOTERMICO CP	COMPRESSOR MAGNETHO-THERMAL	MAGNETHO-THERMIQUE COMPRESSEUR	MOTORSCHUTZSCHALTER-KOMPRESSOR
MTP1	MAGNETOTERMICO POMPA CONDENSATORE	CONDENSER PUMP SAFETY DEVICE	MAGNETOTHERMIQUE POMPE CONDENSEUR	VERFLUSSIGER – PUMPE - MOTORSCHUTZSCHALTER
MTP2	MAGNETOTERMICO POMPA EVAPORATORE	EVAPORATOR PUMP SAFETY DEVICE	MAGNETOTHERMIQUE POMPE EVAPORATEUR	VERDAMPFER – PUMPE - MOTORSCHUTZSCHALTER
MTP3	MAGNETOTERMICO POMPA SANITARIO	HEALTH PUMP SAFETY DEVICE	MAGNETOTHERMIQUE POMPE DE SANTE'	GESUNDHEIT – PUMPE - MOTORSCHUTZSCHALTER
MTPO	MAGNETOTERMICO POMPE	PUMPS SAFETY DEVICE	MAGNETOTHERMIQUE POMPES	PUMPEN - MOTORSCHUTZSCHALTER
PD	PRESSOSTATO DIFFERENZIALE	DIFFERENTIAL PRESSURE SWITCH	PRESSOSTAT DIFFERENTIEL	DRUCKDIFFERENZSCHALTER
PDH	PRESSOSTATO DIFFERENZIALE	DIFFERENTIAL PRESSURE SWITCH	PRESSOSTAT DIFFERENTIEL	DRUCKDIFFERENZSCHALTER
PR	PANNELLO REMOTO	REMOTE PANEL	COMMANDE A DISTANCE	REMOTE PANEL
RAP	RELE ALTA PRESSIONE	HIGH PRESSURE RELAY	RELAIS HAUTE PRESSION	HOCHDRUCKRELAIS
RC	RESISTENZA OLIO COMPRESSORE	COMPRESSOR OIL HEATER	RESISTANCE HUILE COMPRESSEUR	KUBELWANNENHEIZUNG
RCR	RELE COMANDO RESISTENZE	HEATER RELAY CONTROLLER	RELAIS COMANDE RESISTANCE	RELAIS E-HEIZUNG ANSTEUERUNG
RCRE	RELE' CALDAIA/RESISTENZA IMPIANTO	RELAY 'BOILER / HEATING SYSTEM	RELAIS CHAUDIERE / SYSTEME DE CHAUFFAGE	RELAIS KESSEL / HEIZUNG
RCRES	RELE' CALDAIA/RESISTENZA SANITARIO	RELAY 'BOILER / HEATING HEALTH	RELAIS CHAUDIERE DE CHAUFFAGE DE SANTÉ	RELAIS KESSEL / HEIZUNG UND GESUNDHEIT
RCS	RELE CONTROLLO SEQUENZA	PHASE –SEQUENCE RELAY	RELAIS SEQUENCIEL	RELAIS PHASENREIHENFOLGE
RPMIX1	RELE' POMPA ZONA 1	RELAY 'PUMP ZONE 1	RELAIS POMPE DE ZONE 1	RELAIS PUMP ZONE 1
RRC	RELE' RESISTENZA OLIO COMPRESSORE	RELAY COMPRESSOR OIL HEATER	RELAIS RESISTANCE HUILE COMPRESSEUR	RELAIS KUBELWANNENHEIZUNG
SAC	SONDA ASPIRAZIONE COMPRESSORE	AIR COMPRESSOR SUCTION PROBE	SONE D'ASPIRATION DE COMPRESSEUR	KOMPRESSOR SOUGSONDE
SGP	SONDA GAS PREMENTE	DISCHARGE PIPE SENSOR	SONDE SUR REFOULEMENT	FÜHLER- DRUCKLEITUNG
SIW	SONDA INGRESSO ACQUA	WATER INLET PROBE	SONDE ENTREE EAU	FUEHLER – WASSEREINTRITT
SIWH	SONDA INGRESSO ACQUA	WATER INLET PROBE	SONDE ENTREE EAU	FUEHLER - WASSEREINTRITT
SSAN	SONDA SANITARIO	PROBE HEALTH	SONDE DE SANTÉ	PROBE GESUNDHEIT

	ITALIANO	ENGLISH	FRANCAIS	DEUTSCH
SSM	SONDA VALVOLA MISCELATRICE	MIXING VALVE PROBE	SONDE ROBINET MÉLANGE	MISCHER PROBE
SUR	SONDA USCITA RECUPERO	RECOVERY OUTLET PROBE	SONDE SORTIE RECUPERATION	FUEHLER – WÄRMERÜCKGEWINNUNG
SUW	SONDA USCITA ACQUA	WATER OUTLET PROBE	SONDE SORTIE EAU	FUEHLER – WASSERAUSTRITT
SUWH	SONDA USCITA ACQUA	WATER OUTLET PROBE	SONDE SORTIE EAU	FUEHLER - WASSERAUSTRITT
TAP	TRASDUTTORE ALTA PRESSIONE	HIGH PRESSURE TRASDUCER	TRASDUCTEUR HAUTE PRESSION	HD-DRUCKTRANSMITTER
TBP	TRASDUTTORE BASSA PRESSIONE	LOW PRESSURE TRASDUCER	TRASDUCTEUR BASSE PRESSION	ND-DRUCKTRANSMITTER
TC	PROTEZIONE INTERNA COMPRESSORE	COMPRESSOR INTERNAL PROTECTION	PROTECTION INTERNE COMPRESSEUR	KOMPRESSOR - INNENSCHUTZ
TMP1/2/3	PROTEZIONE INTERNA POMPA	PUMP INTERNAL PROTECTION	PROTECTION INTERNE POMPE	PUMPE - INNENSCHUTZ
TR	TRASFORMATORE	TRASFORMER	TRANSFORMATEUR	TRANSFORMATOR
TRA	TERMOSTATO AMBIENTE	ROOM THERMOSTAT	THERMOSTAT DE REGULATION AMBIANCE	RAUMTHERMOSTAT
TWS	TERMOSTATO ACQUA SANITARIA	WATER SANITARY THERMOSTAT	THERMOSTAT EAU SANITAIRE	BRAUCHWASSER THERMOSTAT
V3VF	VALVOLA 3 VIE FREECOOLING	3-WAY VALVE FREECOOLING	3-VOIES FREECOOLING	3-WEGE VENTIL FREECOOLING
V3VS	VALVOLA 3 VIE SANITARIO	VALVE 3-WAY HEALTH	VANNE 3 VOIES DE SANTÉ	VENTIL 3-WEGE GESUNDHEIT
VIC	VALVOLA INVERSIONE CICLO	REVERSE CYCLE VALVE	VANNE INVERSION DE CYCLE	UMKEHRVENTIL
VSL	VALVOLA INTERCET. LIQUIDO	LIQUID GATE SOLENOID VALVE	VANNE SOLENOIDE CLAPET LIQUIDE	MAGNETVENTIL FLUESSIGKEITSLEITUNG
VMO	VALVOLA MODULANTE	MODULATING VALVE	MODULATION VALVE	MODULATIONSVENTIL
VMIX1	VALVOLA MISCELATRICE ZONA 1	MIXING VALVE ZONE 1	VANNE DE ZONE DE MELANGE 1	VENTIL MISCHER ZONE 1
VMS	VALVOLA MODULANTE SANITARIO	MODULATING VALVE HEALTH	MODULATION DE LA SANTÉ VALVE	REGELVENTIL GESUNDHEIT
	COMPONENTI NON FORNITI	COMPONENTS NOT SUPPLIED	COMPOSANTS NON FOURNIS	NICHT LIEFERBARE TEILE
	COMPONENTI FORNITI OPTIONAL	OPTIONAL COMPONENTS	COMPOSANTS FOURNIS EN OPTION	AUF ANFRAGE LIEFERBARE TEILE
	COLLEGAMENTI DA ESEGUIRE IN CANTIERE	CONNECTIONS TO BE WIRED ON JOB SITE	RACCORDEMENTS A EFFECTUER SUR CHANTIER	BAUSEITIG URCHZUFUEHRENDE VERDRAHTUNG

8. WRL101-161 CONDENSERLESS



AERMEC S.P.A.
BEVILACQUA (VERONA)
ITALY

SCHEMA ELETTRICO
WIRING DIAGRAM
WRL101-161 MOTOEV.

NON E' PERMESSO CONSEGNARE A TERZI O RIPRODURRE QUESTO DOCUMENTO
NE' UTILIZZARE IL CONTENUTO O RENDERSLO COMUNE NOTO A TERZI SENZA LA NOSTRA
AUTORIZZAZIONE ESPLICITA. OGNI INFRAZIONE COMPORTA IL RISARCIMENTO DEI DANNI
SUBITI. E' FATTA RISERVADIA TUTTI I DIRITTI DERIVANTI DA BREVETTI O MODELLI

PROGETTAZIONE		Elettrico		TENSIONE ESERCIZIO	400V 50Hz	NORME	60335-2-40	PROTEZIONE
SERIE				TENSIONE COMANDI	230V 50Hz	+ UBICAZIONE = NOME LOGICO		
CODICE		4712950		TENSIONE SEGNALI	24V 50Hz			
COMMITTENTE								
PROGETTATO CON SISTEMA CAD/CAE		Sabik						
								
				DATA	FIRME	SCHEMA FUNZIONALE TABELLE DI RIEPILOGO MORSETTIERE, CAVI E DISPOSITIVI GENERICI DISTINTA BASE LEGENDA PAGINE LEGENDA SIMBOLI		
				DIS.	02/07/2014			
				VISTO	02/07/2014			
				APPROV.	02/07/2014			
				WRL101-161 MOTOEV.				FOGLIO 0
								T.F. 13
REV.	DESCRIZIONE REVISIONE	DATA	DISEGNATORE	SOST. DA:	SOST. IL:		ORIGINE	

PROGETTO: 4712950_00.sch
 NON E' PERMESSO CONSEGNARE A TERZI O RIPRODURRE QUESTO DOCUMENTO
 NE' UTILIZZARE IL CONTENUTO O RENDERSI COMUNQUE NOTO A TERZI SENZA LA NOSTRA
 AUTORIZZAZIONE ESPLICITA. OGNI INFRAZIONE COMPORTA IL RISARCIMENTO DEI DANNI
 TIPOICO: Elettrico
 SOTTILI E FATTA RISERVA DI TUTTI I DIRITTI DERIVANTI DA BREVETTI O MODELLI

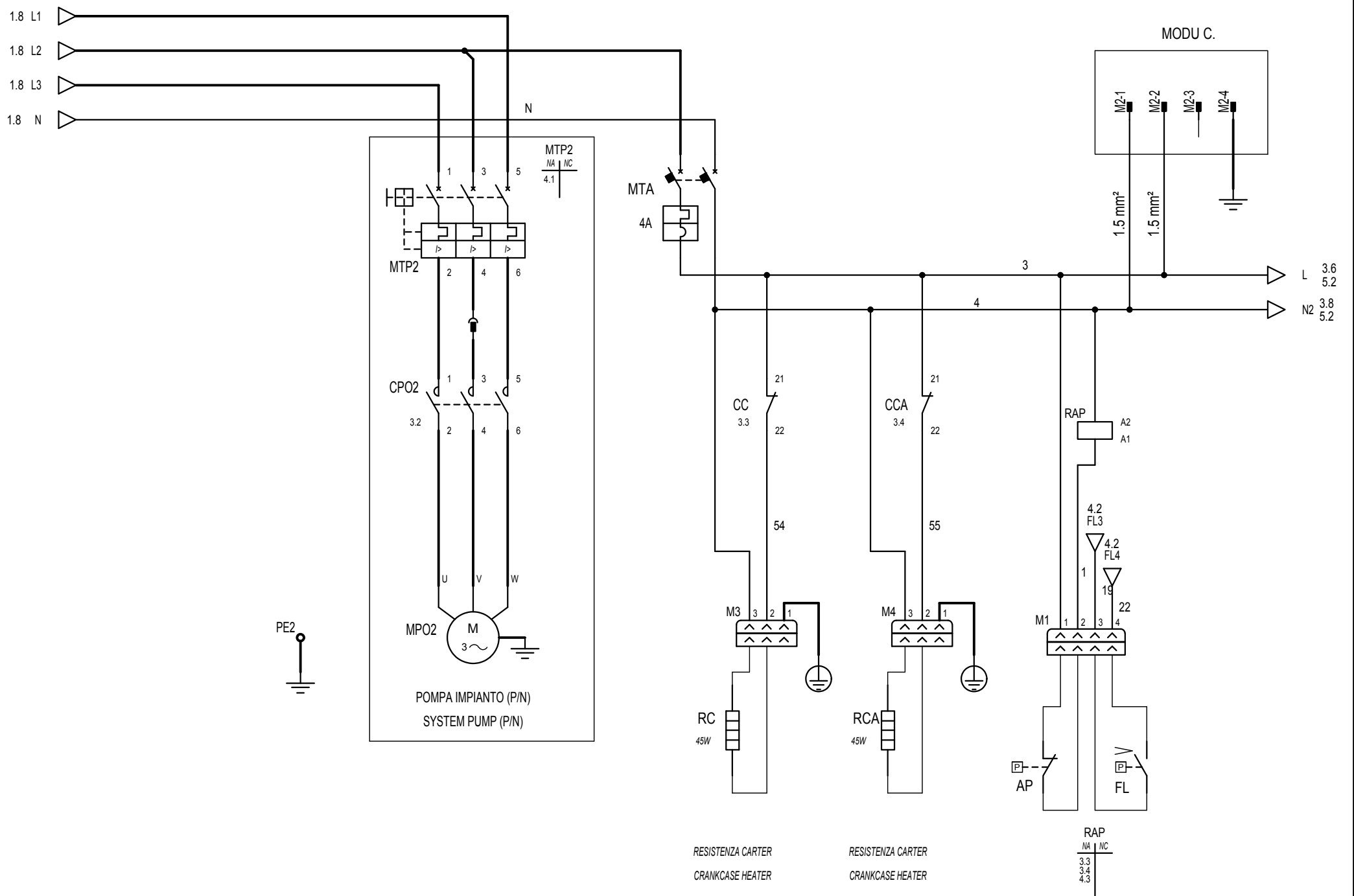

REV.	MODIFICA	DATA	DISEGNATO	VERIFICATO	DATA	24/02/2014		Pompa	WRL101-161 MOTOEV.	=
					DISEGN.	Giannico Bovo		Pump		+
					DATA	24/02/2014			4712950	FOGL. 2
					APPROV.	De Togni				DI 3

COLLEGAMENTO SICUREZZE SAFETY CONNECTION

NON E' PERMESSO CONSEGNARE A TERZO O RIPRODURRE QUESTO DOCUMENTO
 NE' UTILIZZARE IL CONTENUTO O RENDERSI COMUNIQUE NOTO A TERZI SENZA LA NOSTRA
 AUTORIZZAZIONE ESPLICITA. OGNI INFRAZIONE COMPORTA IL RISARCIMENTO DEI DANNI
 SUBITI. E' FATTA RISERVA DI TUTTI I DIRITTI DERIVANTI DA BREVETTI O MODELLI.
 PROGETTO: 4712950_00.sch
 NOME FILE: 4712950_00.sch
 TIPO: Elettrico

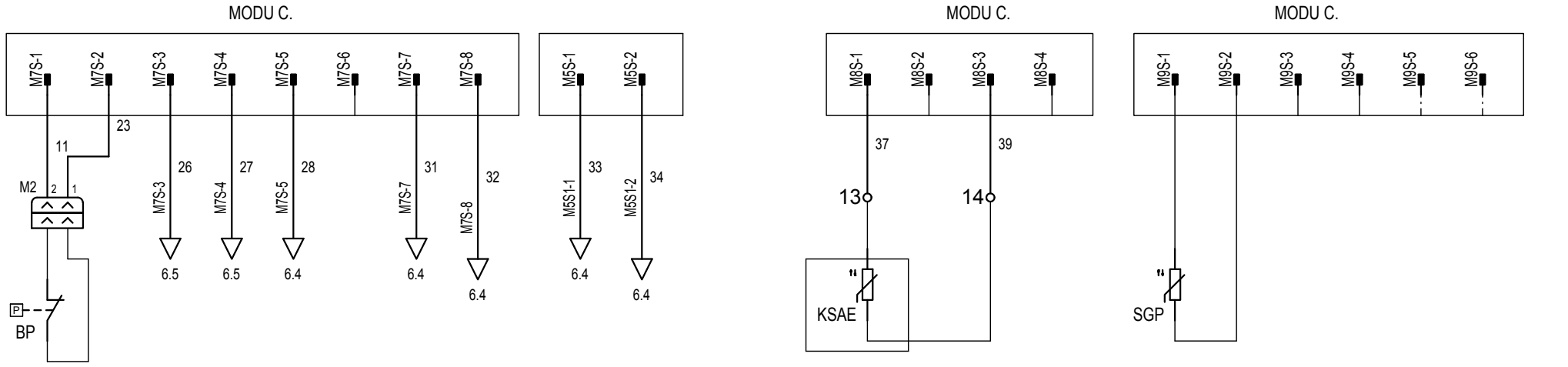

SONDA AMBIENTE ESTERNO
AMBIENT AIR TEMPERATURE PROBE

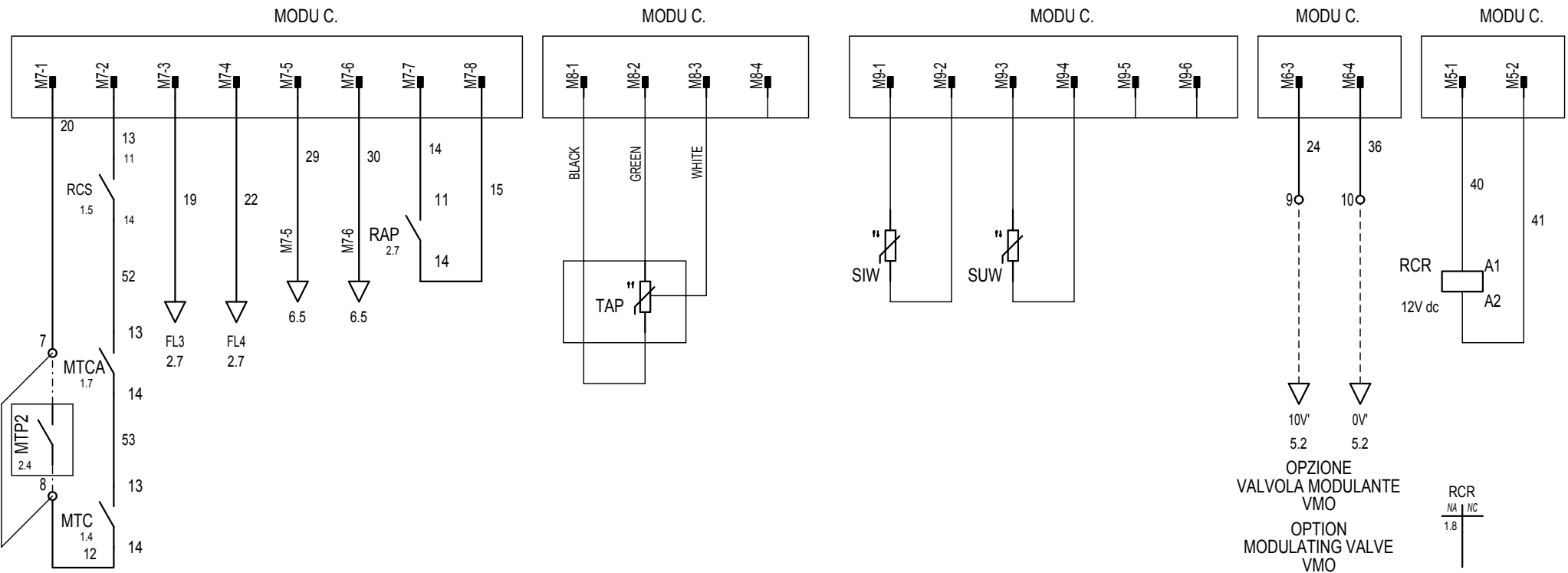

OPZIONE
VALVOLA MODULANTE
VMO
OPTION
MODULATING VALVE
VMO

RCR
NA | NC
1.8

REV.	MODIFICA	DATA	DISEGNATO	VERIFICATO	DATA	24/02/2014	DATA	24/02/2014	Collegamento sicurezze	WRL101-161 MOTOEV.	=	FOGL.	4
					DATA	24/02/2014	DI	5	Safety connection	4712950	1		
					APPROV.	De Togni							

COMANDO DISTANZA

REMOTE CONTROL

ATTENZIONE!

I morsetti 6 e 7 forniscono un'isolamento principale rispetto all'alimentazione della macchina, tutti gli altri forniscono un'isolamento rinforzato.

ATTENTION!

Terminals 6 and 7 provide basic insulation opposed to main power supply line, all others give a reinforced insulation.

REF. CEI EN 60335-2-40

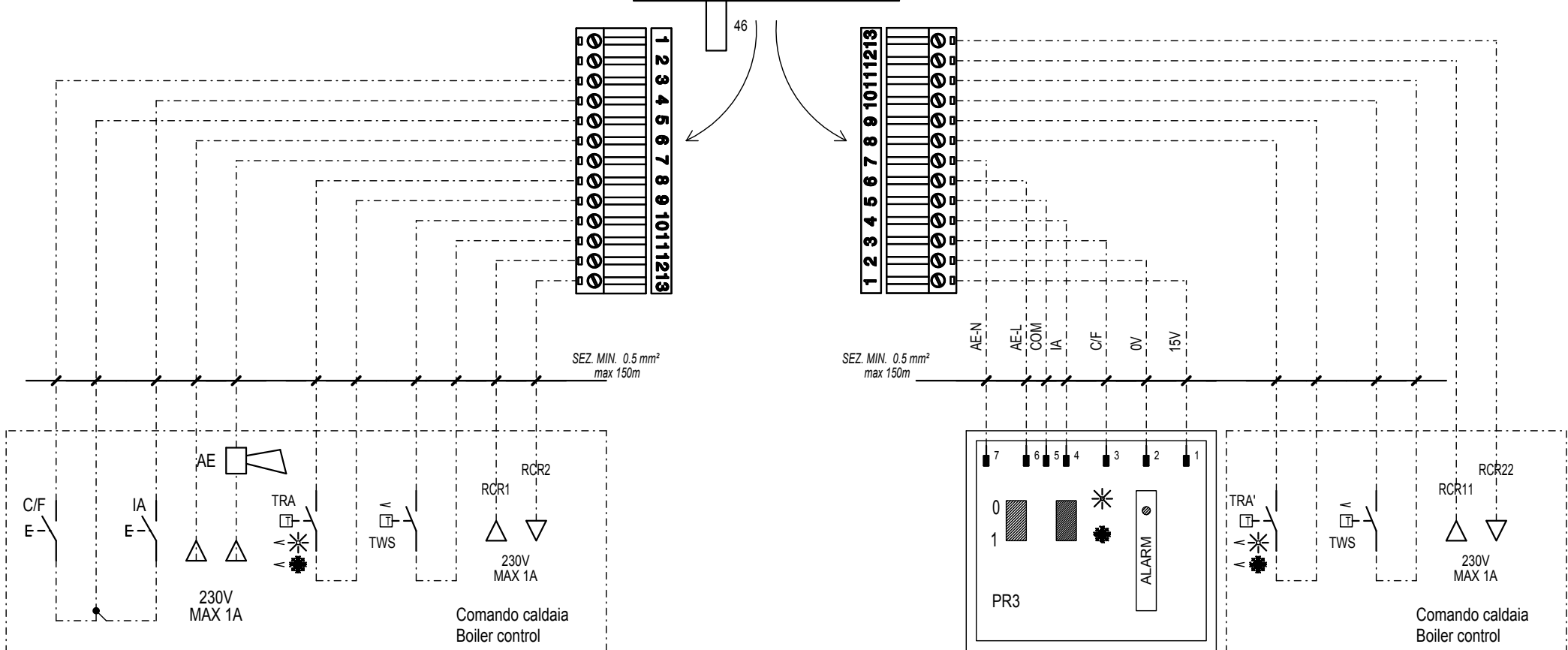
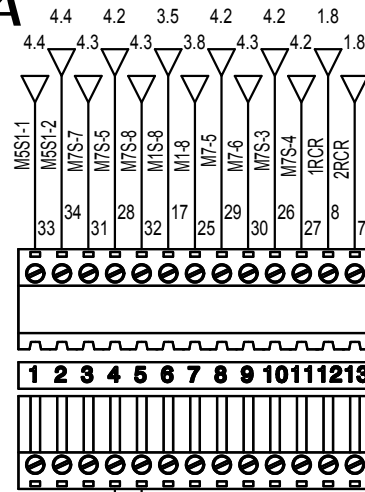

NON E' PERMESSO CONSEGNARE A TERZO O RIPRODURRE QUESTO DOCUMENTO
 NE' UTILIZZARE IL CONTENUTO O RENDERSI RESPONSABILI A TERZI SENZA LA NOSTRA
 AUTORIZZAZIONE ESPLICITA. OGNI INFRAZIONE COMPORTA IL RISARCIMENTO DEI DANNI
 SUBITI. E' FATTA RISERVA DI TUTTI I DIRITTI DERIVANTI DA BREVETTI O MODELLI.

PROGETTO: 4712950_00.sch
 NOME FILE:
 TIPO: Elettro

				DATA	24/02/2014	COMANDO A DISTANZA		WRL101-161 MOTOEV.		=
				DISEGN.	Gianico Bovo	Remote control				+
				DATA	24/02/2014			4712950		FOGL. 6
				APPROV.	De Togni					DI 7

SIMBOLO SYMBOL	NOME SIMBOLO SYMBOL NAME	DESCRIZIONE DESCRIPTION	SIGLA DESIGNATION	ESTENS. EXT.
	030202-PE	Morsetto PE PE terminal		
	030202A	Morsetto Terminal		
	030303	Polo connettore maschio Male contact plug		
	030305A	Connettore femmina e maschio Plug and socket		
	030311_2_P5	connettore mobile e fisso	M...	
	030311_PR3+TA-TWS+RCR	Connettore parte mobile e parte fissa Connector movable and fixed portions	M	
	040104-NTC	Resistore variabile NTC Variable resistance NTC	M	
	040104-TRASD	Trasduttore di pressione 3 fili Pressure trasducer 3 wires	M	

NON E' PERMESSO CONSEGNARE A TERZI O RIPRODURRE QUESTO DOCUMENTO
 NE' UTILIZZARE IL CONTENUTO O RENDERSI RESPONSABILI PER QUALSIASI DANNI
 AUTORIZZAZIONE ESPLICITA. OGNI INFRAZIONE COMPORTA IL RISARCIMENTO DEI DANNI
 SUBITI. E' FATTA RISERVA DI TUTTI I DIRITTI DERIVANTI DA BREVETTI O MODELLI.

PROGETTO: 4712950_00.sch
 NOME FILE:
 TIPO: Elettrico

REV.	MODIFICA	DATA	DISEGNATO	VERIFICATO	DATA	24/02/2014	DISEGN.	Gianico Bovo	DATA	24/02/2014	APPROV.	De Togni	Riepilogo simboli Symbol summary	WRL101-161 MOTOEV.	=	FOGL. LS-1	2	8
1					2					3			4	5	6	7	8	8

MODU_CONTROL

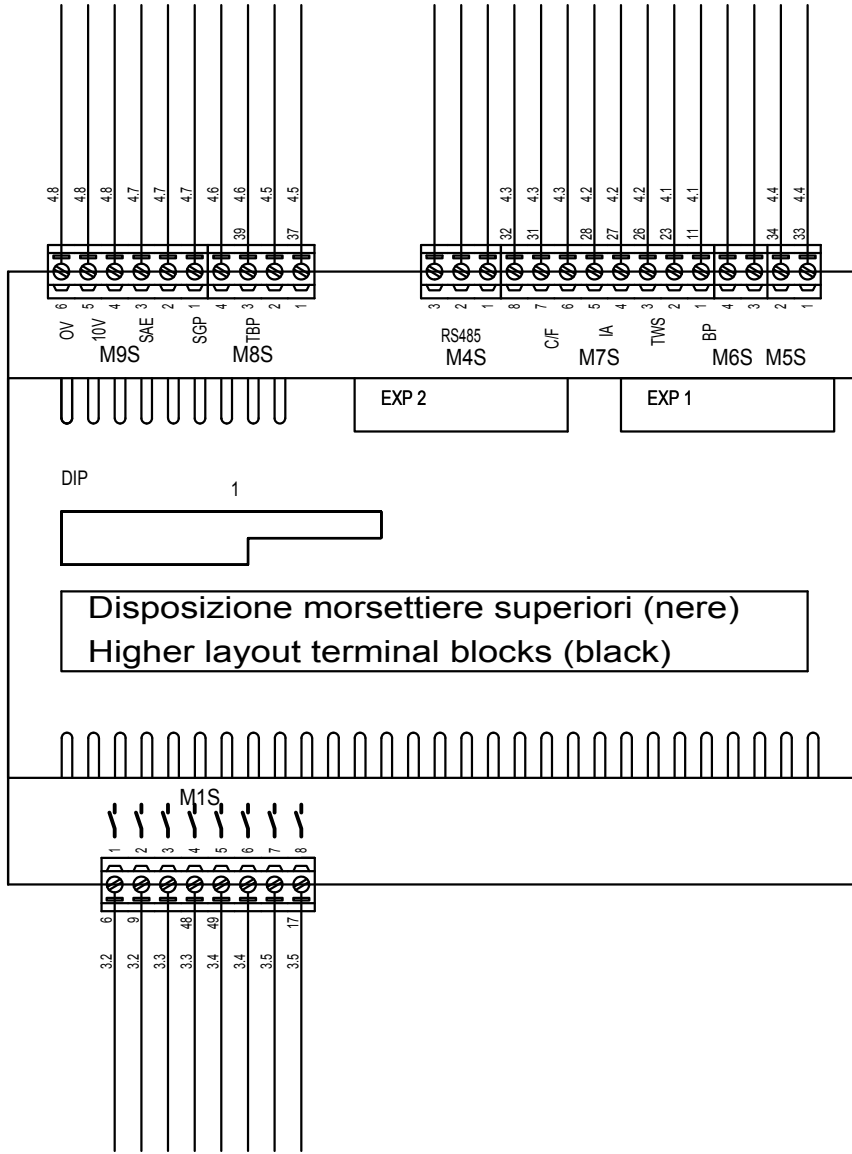

Disposizione morsettiere superiori (nere)
Higher layout terminal blocks (black)

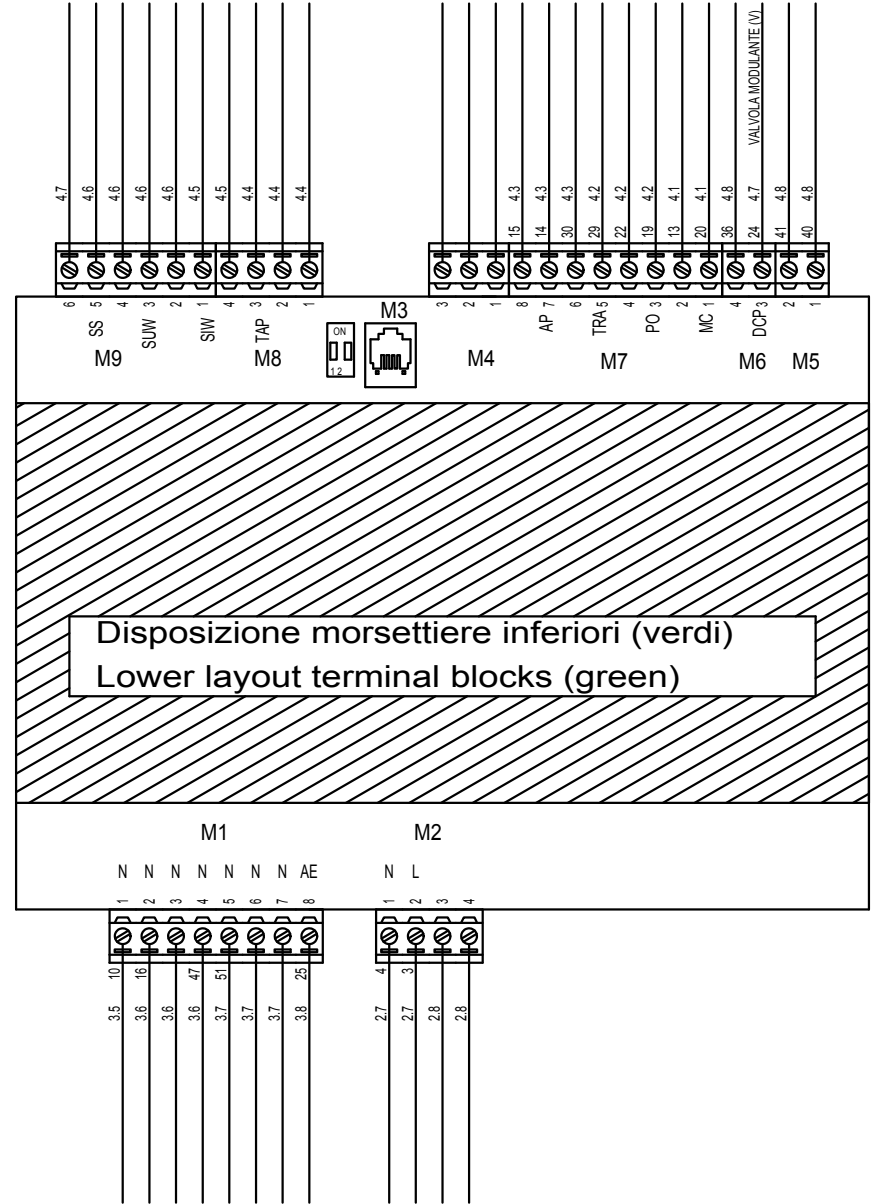

Disposizione morsettiere inferiori (verdi)
Lower layout terminal blocks (green)

PROGETTO: 4712950_00.sch
 TIPO: Elettronica
 NON E' PERMESSO CONSEGNARE A TERZI O RIPRODURRE QUESTO DOCUMENTO
 NE' UTILIZZARE IL CONTENUTO O RENDERSI COMUNQUE NOTO A TERZI SENZA LA NOSTRA
 AUTORIZZAZIONE ESPLICITA. OGNI INFRAZIONE COMPORTA IL RISARCIMENTO DEI DANNI
 SUBITI. E' FATTA RISERVA DI TUTTI I DIRITTI DERIVANTI DA BREVETTI O MODELLI.

REV.		MODIFICA		DATA		DISEGNATO		VERIFICATO		DATA		24/02/2014		DISEGN.		Giuliano Bovo		SCHEDA MODU CONTROL		WRL101-161 MOTOEV.		=	
REV.		MODIFICA		DATA		DISEGNATO		VERIFICATO		DATA		24/02/2014		APPROV.		De Togni		Modu control card		4712950		0	
																				FOGL. MODU_C-001		13	

LEGENDA PER SERIE WRL 026 - 161

27/03/14

	ITALIANO	ENGLISH	FRANCAIS	DEUTSCH
0/1	INTERRUTTORE ACCESSO / SPENTO	SWITCH ON / OFF	INTERRUPTEUR ON/OFF	SCHALTER EIN/AUS
AE	ALLARME ESTERNO	REMOTE ALARM	ALARME EXTERIEUR	FERNSTOERMELDUNG
ALDEO	ALLARME DEUMIDIFICATORE	ALARM DEHUMIDIFIER	ALARME DÉSHUMIDIFICATEUR	ALARM ENTFEUCHTER
ALIMP	ALLARME CALDAIA/RESISTENZA	BOILER/HEATER ALARM	ALARME CHAUDIERE/RESISTANCE	ALARM KESSEL/ELEKTR. WIDERSTAND
ALSAN	ALLARME SANITARIO	HEALTH ALERT	ALARME LA SANTÉ	HEALTH ALERT
AP	PRESSOSTATO DI ALTA	HIGH PRESSURE CONTROL	PRESSOSTAT HAUTE PRESSION	HOCHDRUCKPRESSOSTAT
BP	PRESSOSTATO DI BASSA	LOW PRESSURE CONTROL	PRESSOSTAT BASSE PRESSION	NIEDERDRUCKPRESSOSTAT
CC	CONTATORE COMPRESSORE	COMPRESSOR CONTACTOR	CONTACTEUR COMPRESSEUR	KOMPRSSORSCHUETZ
C/F	COMANDO CALDO FREDDO	COOLONG/HEATING SWITCH	COMANDE CHAUD FROID	KUEHLEN/HEIZEN UMSCHALTER
CM	CONDENSATORE DI MARCIA	RUNNING CAPACITOR	CONDENSATEUR DE RUN	BETRIEBSKONDENSATOR
CP	COMPRESSORE	COMPRESSOR	COMPRESSEUR	KOMPRESSOR
CPO1/RMP1	CONTATTORE/RELE' POMPA GEOTERMICO	GEOHERMAL PUMP CONTACTOR	CONTACTEUR POMPE GEOTHERMIQUE	GEOHERMAL - SCHÜTZ – PUMPE
CPO2/RMP2	CONTATTORE/RELE' POMPA IMPIANTO	SYSTEM PUMP CONTACTOR	CONTACTEUR POMPE DU SYSTEME	ANLAGE - SCHÜTZ – PUMPE
CPO3/RMOP3	CONTATTORE/RELE' POMPA SANITARIO	HEALTH PUMP CONTACTOR	CONTACTEUR POMPE DE SANTE'	GESUNDHEIT - SCHÜTZ – PUMPE
DRE	AVVIATORE GRADUALE	SOFTSTARTER	DEMARREUR	ANLASSER
EXV	VALVOLA ELETTRONICA	ELECTRONIC ELECTROVALVE	COMMANDE DE ELECTROVALVE ELECTRONIQUE	STARTSTEUERUNG VENTILELECTRONIC
FU	FUSIBILE	FUSE	FUSIBLE	SICHERUNGEN
FL	FLUSSOSTATO	FLOW	FLUXOSTAT	STROEMUNGSWAECHTER
FLH	FLUSSOSTATO CONDENSATORE	FLOW CONDENSER	DÉBIT DU CONDENSEUR	FLOW KONDENSATOR
IA	INTERRUTTORE AUSILIARIO	AUXILIARY SWITCH	INTERRUPTEUR AUXILIAIRE	HILFSSCHALTER
IG	INTERRUTTORE GENERALE	MAIN SWITCH	INTERRUPTEUR GENERAL	HAUPTSCHALTER
IL	INTERRUTTORE DI LINEA	LINE MAIN SWITCH	INTERRUPTEUR GENERAL LIGNE	HAUPTSCHALTER-NETZEINSPEISUNG
KSAE	SONDA ARIA ESTERNA	AMBIENT AIR PROBE	SONDE AIR EXTERIEUR	AUBENLUFTFUEHLER
MP	MODULO PROTEZIONE COMPRESSORE	COMPRESSOR PROTECTION MODULE	MODULE DE PROTECTION COMPRESSEUR	KOMPRESSORSCHUTZMODUL
MPOC	MOTOPOMPA CONDENSATORE	CONDENSER MOTOR-PUMP	MOTOPOMPE CONDENSEUR	VERFLUSSIGER - PUMPE
MPOE	MOTOPOMPA EVAPORATORE	EVAPORATOR MOTOR-PUMP	MOTOPOMPE EVAPORATEUR	VERDAMPFER - PUMPE
MTA	MAGNETOTERMICO AUSILIARIO	MAGNETHO-THERMAL SWITCH	INTERRUPTEUR MAGNETO-THERMIQUE	UEBERSTROMAUSLOESER STEUERSTROMKREIS
MTC	MAGNETOTERMICO CP	COMPRESSOR MAGNETHO-THERMAL	MAGNETHO-THERMIQUE COMPRESSEUR	MOTORSCHUTZSCHALTER-KOMPRESSOR
MTP1	MAGNETOTERMICO POMPA CONDENSATORE	CONDENSER PUMP SAFETY DEVICE	MAGNETOTHERMIQUE POMPE CONDENSEUR	VERFLUSSIGER – PUMPE - MOTORSCHUTZSCHALTER
MTP2	MAGNETOTERMICO POMPA EVAPORATORE	EVAPORATOR PUMP SAFETY DEVICE	MAGNETOTHERMIQUE POMPE EVAPORATEUR	VERDAMPFER – PUMPE - MOTORSCHUTZSCHALTER
MTP3	MAGNETOTERMICO POMPA SANITARIO	HEALTH PUMP SAFETY DEVICE	MAGNETOTHERMIQUE POMPE DE SANTE'	GESUNDHEIT – PUMPE - MOTORSCHUTZSCHALTER
MTPO	MAGNETOTERMICO POMPE	PUMPS SAFETY DEVICE	MAGNETOTHERMIQUE POMPES	PUMPEN - MOTORSCHUTZSCHALTER
PD	PRESSOSTATO DIFFERENZIALE	DIFFERENTIAL PRESSURE SWITCH	PRESSOSTAT DIFFERENTIEL	DRUCKDIFFERENZSCHALTER
PDH	PRESSOSTATO DIFFERENZIALE	DIFFERETIAL PRESSURE SWITCH	PRESSOSTAT DIFFERENTIEL	DRUCKDIFFERENZSCHALTER
PR	PANNELLO REMOTO	REMOTE PANEL	COMMANDE A DISTANCE	REMOTE PANEL
RAP	RELE ALTA PRESSIONE	HIGH PRESSURE RELAY	RELAIS HAUTE PRESSION	HOCHDRUCKRELAIS
RC	RESISTENZA OLIO COMPRESSORE	COMPRESSOR OIL HEATER	RESISTANCE HUILE COMPRESSEUR	KUBELWANNENHEIZUNG
RCR	RELE COMANDO RESISTENZE	HEATER RELAY CONTROLLER	RELAIS COMANDE RESISTANCE	RELAIS E-HEIZUNG ANSTEVERUNG
RCRE	RELE' CALDAIA/RESISTENZA IMPIANTO	RELAY 'BOILER / HEATING SYSTEM	RELAIS CHAUDIERE / SYSTEME DE CHAUFFAGE	RELAIS KESSEL / HEIZUNG
RCRES	RELE' CALDAIA/RESISTENZA SANITARIO	RELAY 'BOILER / HEATING HEALTH	RELAIS CHAUDIERE DE CHAUFFAGE DE SANTÉ	RELAIS KESSEL / HEIZUNG UND GESUNDHEIT
RCS	RELE CONTROLLO SEQUENZA	PHASE –SEQUENCE RELAY	RELAIS SEQUENCIEL	RELAIS PHASENREIHENFOLGE
RPMIX1	RELE' POMPA ZONA 1	RELAY 'PUMP ZONE 1	RELAIS POMPE DE ZONE 1	RELAIS PUMP ZONE 1
RRC	RELE' RESISTENZA OLIO COMPRESSORE	RELAY COMPRESSOR OIL HEATER	RELAIS RESISTANCE HUILE COMPRESSEUR	RELAIS KUBELWANNENHEIZUNG
SAC	SONDA ASPIRAZIONE COMPRESSORE	AIR COMPRESSOR SUCTION PROBE	SONE D'ASPIRATION DE COMPRESSEUR	KOMPRESSOR SOUGSONDE
SGP	SONDA GAS PREMENTE	DISCHARGE PIPE SENSOR	SONDE SUR REFOULEMENT	FÜHLER- DRUCKLEITUNG
SIW	SONDA INGRESSO ACQUA	WATER INLET PROBE	SONDE ENTREE EAU	FUEHLER – WASSEREINTRITT
SIWH	SONDA INGRESSO ACQUA	WATER INLET PROBE	SONDE ENTREE EAU	FUEHLER - WASSEREINTRITT
SSAN	SONDA SANITARIO	PROBE HEALTH	SONDE DE SANTÉ	PROBE GESUNDHEIT

	ITALIANO	ENGLISH	FRANCAIS	DEUTSCH
SSM	SONDA VALVOLA MISCELATRICE	MIXING VALVE PROBE	SONDE ROBINET MÉLANGE	MISCHER PROBE
SUR	SONDA USCITA RECUPERO	RECOVERY OUTLET PROBE	SONDE SORTIE RECUPERATION	FUEHLER – WÄRMERÜCKGEWINNUNG
SUW	SONDA USCITA ACQUA	WATER OUTLET PROBE	SONDE SORTIE EAU	FUEHLER – WASSERAUSTRITT
SUWH	SONDA USCITA ACQUA	WATER OUTLET PROBE	SONDE SORTIE EAU	FUEHLER - WASSERAUSTRITT
TAP	TRASDUTTORE ALTA PRESSIONE	HIGH PRESSURE TRASDUCER	TRASDUCTEUR HAUTE PRESSION	HD-DRUCKTRANSMITTER
TBP	TRASDUTTORE BASSA PRESSIONE	LOW PRESSURE TRASDUCER	TRASDUCTEUR BASSE PRESSION	ND-DRUCKTRANSMITTER
TC	PROTEZIONE INTERNA COMPRESSORE	COMPRESSOR INTERNAL PROTECTION	PROTECTION INTERNE COMPRESSEUR	KOMPRESSOR - INNENSCHUTZ
TMP1/2/3	PROTEZIONE INTERNA POMPA	PUMP INTERNAL PROTECTION	PROTECTION INTERNE POMPE	PUMPE - INNENSCHUTZ
TR	TRASFORMATORE	TRASFORMER	TRANSFORMATEUR	TRANSFORMATOR
TRA	TERMOSTATO AMBIENTE	ROOM THERMOSTAT	THERMOSTAT DE REGULATION AMBIANCE	RAUMTHERMOSTAT
TWS	TERMOSTATO ACQUA SANITARIA	WATER SANITARY THERMOSTAT	THERMOSTAT EAU SANITAIRE	BRAUCHWASSER THERMOSTAT
V3VF	VALVOLA 3 VIE FREECOOLING	3-WAY VALVE FREECOOLING	3-VOIES FREECOOLING	3-WEGE VENTIL FREECOOLING
V3VS	VALVOLA 3 VIE SANITARIO	VALVE 3-WAY HEALTH	VANNE 3 VOIES DE SANTÉ	VENTIL 3-WEGE GESUNDHEIT
VIC	VALVOLA INVERSIONE CICLO	REVERSE CYCLE VALVE	VANNE INVERSION DE CYCLE	UMKEHRVENTIL
VSL	VALVOLA INTERCET. LIQUIDO	LIQUID GATE SOLENOID VALVE	VANNE SOLENOIDE CLAPET LIQUIDE	MAGNETVENTIL FLUESSIGKEITSLEITUNG
VMO	VALVOLA MODULANTE	MODULATING VALVE	MODULATION VALVE	MODULATIONSVENTIL
VMIX1	VALVOLA MISCELATRICE ZONA 1	MIXING VALVE ZONE 1	VANNE DE ZONE DE MELANGE 1	VENTIL MISCHER ZONE 1
VMS	VALVOLA MODULANTE SANITARIO	MODULATING VALVE HEALTH	MODULATION DE LA SANTÉ VALVE	REGELVENTIL GESUNDHEIT
	COMPONENTI NON FORNITI	COMPONENTS NOT SUPPLIED	COMPOSANTS NON FOURNIS	NICHT LIEFERBARE TEILE
	COMPONENTI FORNITI OPTIONAL	OPTIONAL COMPONENTS	COMPOSANTS FOURNIS EN OPTION	AUF ANFRAGE LIEFERBARE TEILE
	COLLEGAMENTI DA ESEGUIRE IN CANTIERE	CONNECTIONS TO BE WIRED ON JOB SITE	RACCORDEMENTS A EFFECTUER SUR CHANTIER	BAUSEITIG URCHZUFUEHRENDE VERDRAHTUNG

9. WRL026-041M HEAT PUMP



AERMEC S.P.A.
BEVILACQUA (VERONA)
ITALY

SCHEMA ELETTRICO
WIRING DIAGRAM
WRL026-041HM

NON E' PERMESSO CONSEGNARE A TERZO O RIPRODURRE QUESTO DOCUMENTO
 NE' UTILIZZARE IL CONTENUTO O RENDERSLO COMUNE NOTO A TERZI SENZA LA NOSTRA
 AUTORIZZAZIONE ESPLICITA. OGNI INFRAZIONE COMPORTA IL RISARCIMENTO DEI DANNI
 SUBITI. E' FATTA RISERVADIA TUTTI I DIRITTI DERIVANTI DA BREVETTI O MODELLI

PROGETTAZIONE		Elettrico		TENSIONE ESERCIZIO	230V 50Hz	NORME	60335-2-40	PROTEZIONE
SERIE				TENSIONE COMANDI	230V 50Hz	↓ UBICAZIONE = NOME LOGICO		
CODICE		4713001		TENSIONE SEGNALI	24V 50Hz			
COMMITTENTE								
PROGETTATO CON SISTEMA CAD/CAE		Sabik						
								
				DATA	FIRME	SCHEMA FUNZIONALE TABELLE DI RIEPILOGO MORSETTIERE, CAVI E DISPOSITIVI GENERICI DISTINTA BASE LEGENDA PAGINE LEGENDA SIMBOLI		
				DIS.	04/07/2014			
				VISTO	04/07/2014			
				APPROV.	04/07/2014			
				WRL026-041HM				
REV.	DESCRIZIONE REVISIONE	DATA	DISEGNATORE	SOST. DA:			SOST. IL:	ORIGINE
								FOGLIO 0 T.F. 15

NON E' PERMESSO CONSEGNARE A TERZI O RIPRODURRE QUESTO DOCUMENTO
 NE' UTILIZZARE IL CONTENUTO O RENDERSI COMUNQUE NOTO A TERZI SENZA LA NOSTRA
 AUTORIZZAZIONE ESPLICITA. OGNI INFRAZIONE COMPORTA IL RISARCIMENTO DEI DAMNI
 SUBITI, E FATTA RISERVA DI TUTTI I DIRITTI DERIVANTI DA BREVETTI O MODELLI.

PROGETTO: 4713001_00.sch
 NOME FILE: 4713001_00.sch
 TIPO: Elettrico

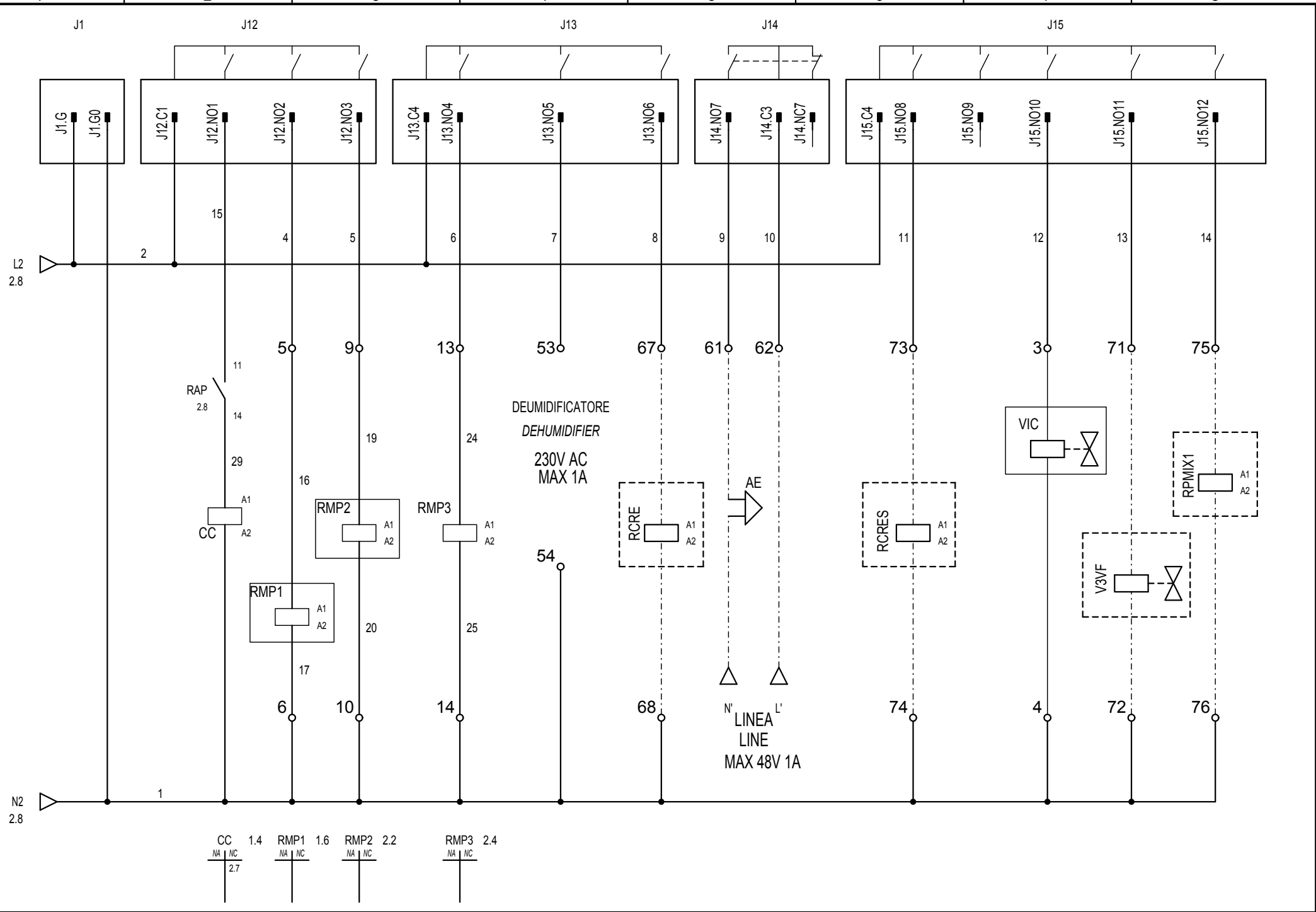

CC	1.4	RMP1	1.6	RMP2	2.2	RMP3	2.4
NA NC	2.7	NA NC		NA NC		NA NC	

				DATA	06/12/2013	AERMEC S.P.A. BEVILACQUA (VERONA) ITALY	USCITE DIGITALI Digital outputs	WRL026-041HM		=	
				DISEGN.	Crivellaro					+	
				DATA	06/12/2013					FOGL	3
REV.	MODIFICA	DATA	DISSEGNATO	VERIFICATO	APPROV.	De Togni	4713001		3	DI	15

PROGETTO: 4713001_00.sch
 TIPOCO: Elettronica
 NON E' PERMESSO CONSEGNARE A TERZI O RIPRODURRE QUESTO DOCUMENTO
 NE' UTILIZZARE IL CONTENUTO O RENDERSI RESPONSABILI PER QUALSIASI DANNI
 AUTORIZZAZIONE ESPLICITA. OGNI INFRAZIONE COMPORTA IL RISARCIMENTO DEI DANNI
 SUBITI. E' FATTA RISERVA DI TUTTI I DIRITTI DERIVANTI DA BREVETTI O MODELLI.

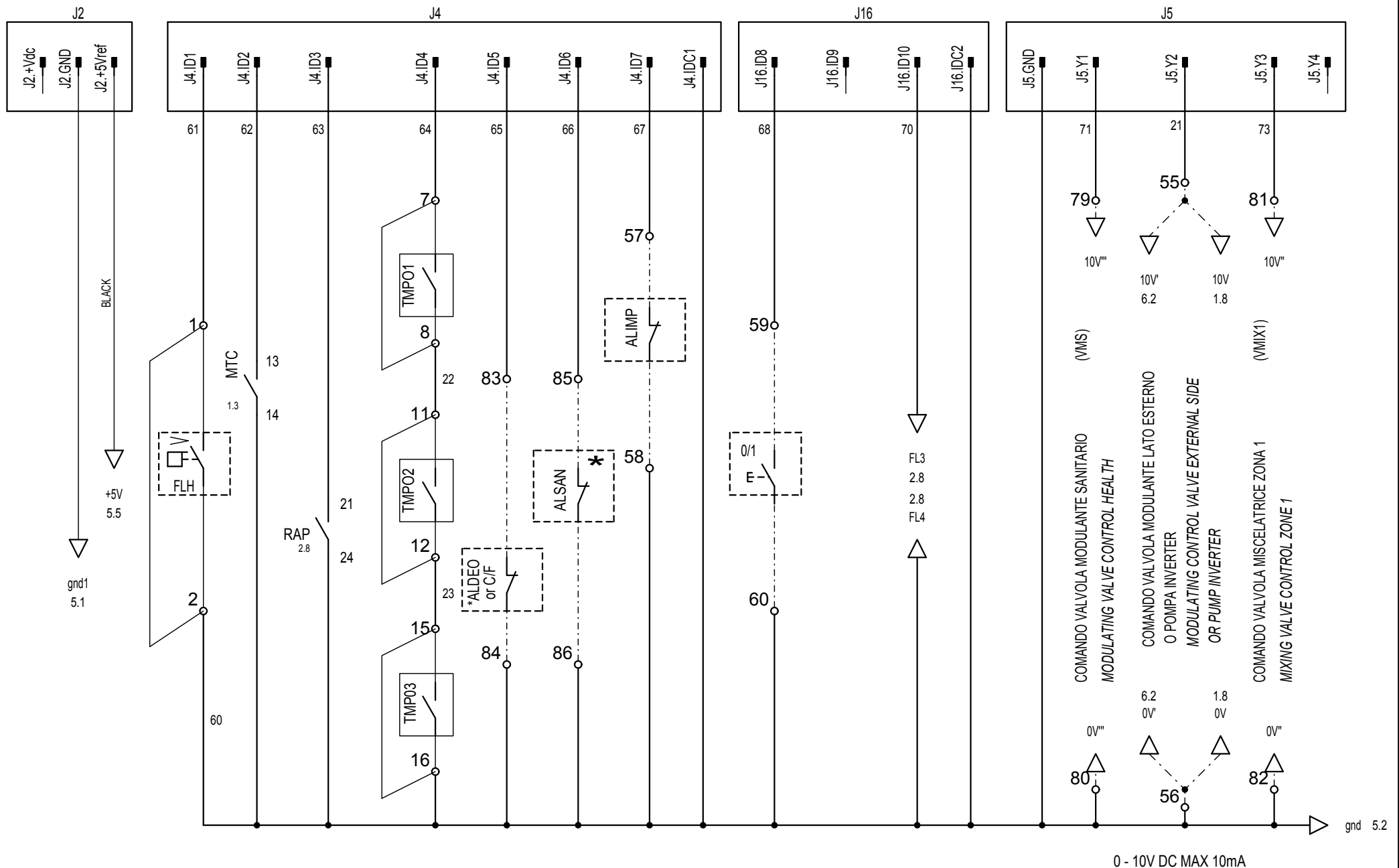

*ALDEO or C/F= VEDERE PARAMETRO: ACCESSORI B22a
 SEE PARAMETER: OPTIONS B22a

0 - 10V DC MAX 10mA

REV.	MODIFICA	DATA	DISEGNATO	VERIFICATO	DATA	06/12/2013	DISEGN.	Crivellaro	AERMEC S.P.A. BEVILACQUA (VERONA) ITALY	INGRESSI DIGITALI Digital inputs	WRL026-041HM		=	
					DATA	06/12/2013	APPROV.	De Togni			4713001		2	FOGL 4
														DI 15

VALVOLA MODULANTE (OPZIONE) MODULATING VALVE (OPTION)

Valvola Belimo

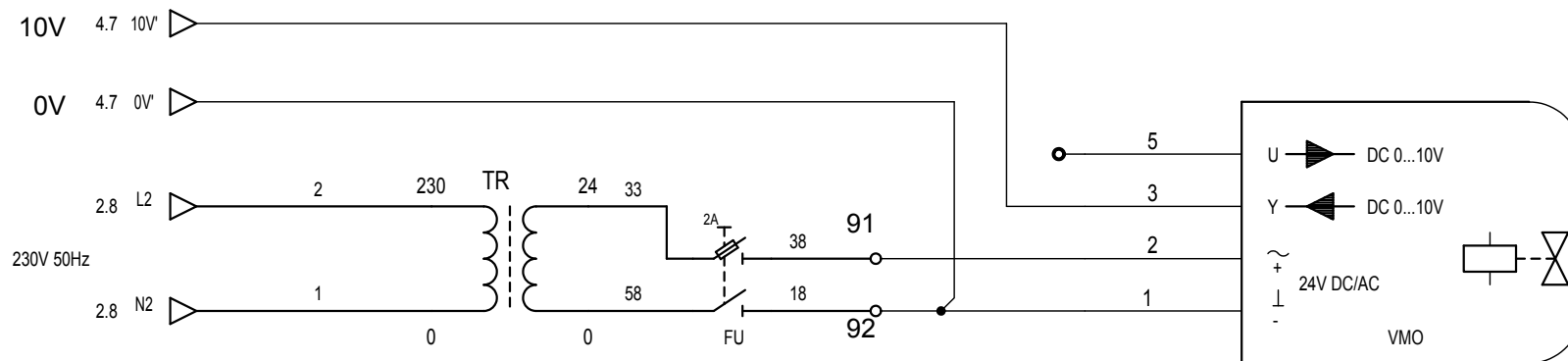

VALVOLA MODULANTE (V)

MODULATING VALVE (V)

NON E' PERMESSO CONSEGNARE A TERZI O RIPRODURRE QUESTO DOCUMENTO
 NE' UTILIZZARE IL CONTENUTO O RENDERSI RESPONSABILI IN QUALSIASI MODO
 AUTORIZZAZIONE ESPLICITA. OGNI INFRAZIONE COMPORTA IL RISARCIMENTO DEI DANNI
 SUBITI. E' FATTA RISERVA DI TUTTI I DIRITTI DERIVANTI DA BREVETTI O MODELLI.

PROGETTO: 4713001_00.sch
 NOME FILE:
 TIPO: Elettrico

REV.	MODIFICA	DATA	DISegnATO	VERIFICATO	DATA	06/12/2013	AERMEC S.P.A. BEVILACQUA (VERONA) ITALY	AERMEC	Valvola proporzionale Proportional valve	WRL026-041HM	4713001	FOGL 6 DI 15
					06/12/2013							
					De Togni							

SIMBOLO SYMBOL	NOME SIMBOLO SYMBOL NAME	DESCRIZIONE DESCRIPTION	SIGLA DESIGNATION	ESTENS. EXT.
	021501			
	021503	Terra di protezione		
	030202-PE	Morsetto PE		
	030202A	Morsetto		
	030303	Polo connettore maschio		
	030303D	Morsetto scheda		
	030305A	Connettore femmina e maschio		
	060801B-IP	POMPA INVERTER MONOFASE		
	070201	Contatto NA		

PROGETTO: 4713001_00.sch
 TIPO: Elettrico
 NON E' PERMESSO CONSEGNARE A TERZI O RIPRODURRE QUESTO DOCUMENTO
 NE' UTILIZZARE IL CONTENUTO O RENDERSI RESPONSABILI SENZA LA NOSTRA
 AUTORIZZAZIONE ESPLICITA. OGNI INFRAZIONE COMPORTA IL RISARCIMENTO DEI DANNI
 SUBITI E FATTA RISERVA DI TUTTI I DIRITTI DERIVANTI DA BREVETTI O MODELLI.

REV.	MODIFICA	DATA	DISEGNATO	VERIFICATO	DATA	06/12/2013	DISEGN.	Crivellaro	AERMEC S.P.A.	RIEPILOGO SIMBOLI	WRL026-041HM	=	
					DATA	06/12/2013	APPROV.	De Togni	BEVILACQUA (VERONA) ITALY	Symbol summary		+	
											4713001	1	FOGL. LS-1 DI 15

NON E' PERMESSO CONSEGNARE A TERZI O RIPRODURRE QUESTO DOCUMENTO
 NE' UTILIZZARE IL CONTENUTO O RENDERSI COMUNQUE NOTO A TERZI SENZA LA NOSTRA
 AUTORIZZAZIONE ESPLICITA. OGNI INFRAZIONE COMPORTA IL RISARCIMENTO DEI DANNI
 SUBITI E FATTA RISERVA DI TUTTI I DIRITTI DERIVANTI DA BREVETTI O MODELLI.
 PROGETTO: 4713001_00.sch
 NOME FILE:
 TIPOCO: Elettrico

SIMBOLO SYMBOL	NOME SIMBOLO SYMBOL NAME	DESCRIZIONE DESCRIPTION	SIGLA DESIGNATION	ESTENS. EXT.
	070203	Contatto NC		
	071302-2F	Contattore bipolare di potenza		
	071302-3F	Contattore tripolare di potenza NA		
	CONTATTO NC			
	RIMANDO			
	SEGFIL			
	040201	Condensatore	C...	
	040112	Elemento riscaldante	E...	
	072108-1FN	Fusibile bipolare	FU...	
	081009	Sirena	HA...	
	071501	Bobina relè	KA...	/...
	071501T	Bobina contattore	KM...	





REV.	MODIFICA	DATA	DISEGNATO	VERIFICATO	DATA 06/12/2013 DISEGN. Crivellaro DATA 06/12/2013 APPROV. De Togni	AERMEC S.P.A. BEVILACQUA (VERONA) ITALY	AERMEC RIEPILOGO SIMBOLI Symbol summary	WRL026-041HM 4713001	= + FOGL 15-2 DI 15
------	----------	------	-----------	------------	--	--	--	-------------------------	------------------------------

1	2	3	4	5	6	7	8
A	SIMBOLO SYMBOL	NOME SIMBOLO SYMBOL NAME	DESCRIZIONE DESCRIPTION	SIGLA DESIGNATION	ESTENS. EXT.		
		030311_3_P5	connettore mobile e fisso	M...			
		030311_4	connettore mobile e fisso	M...			
B		040104-NTC	Resistore variabile NTC	M			
C		040104-TRASD	Trasduttore di pressione 3 fili	M			
D		060801B	Motore	M...			
E		060801B - V	Motore	M			
F		0713104-FN	Interruttore bip. autom. con protezione termica e magnetica	MT...			

NON E' PERMESSO CONSEGNARE A TERZI O RIPRODURRE QUESTO DOCUMENTO
 NE' UTILIZZARE IL CONTENUTO O RENDERSI RESPONSABILI IN QUALSIASI MODO
 AUTORIZZAZIONE ESPLICITA. OGNI INFRAZIONE COMPORTA IL RISARCIMENTO DEI DANNI
 SUBITI E FATTA RISERVA DI TUTTI I DIRITTI DERIVANTI DA BREVETTI O MODELLI

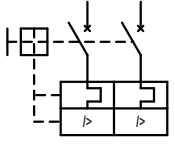
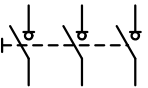
PROGETTO: 4713001_00.sch
 NOME FILE:
 TIPO: Elettrico

REV.	MODIFICA	DATA	DISEGNATO	VERIFICATO	DATA	06/12/2013	DISEGN.	Crivellaro	AERMEC S.P.A.	RIEPILOGO SIMBOLI	WRL026-041HM	=	
					06/12/2013	APPROV.	De Togni	BEVILACQUA (VERONA) ITALY	AERMEC	Symbol summary	4713001	1	FOGL. LS-3
													15

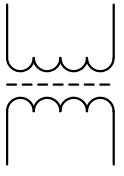
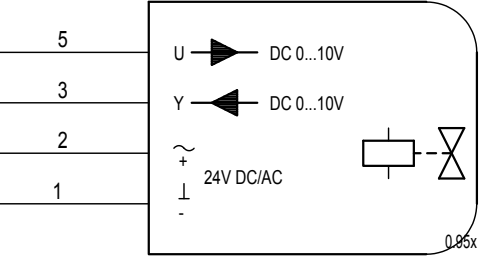
1	2	3	4	5	6	7	8
SIMBOLO SYMBOL	NOME SIMBOLO SYMBOL NAME	DESCRIZIONE DESCRIPTION	SIGLA DESIGNATION	ESTENS. EXT.			
	071601F	Interruttore bip. autom. con protezione termica e max corrente	QF...				
	071308-3F	Interruttore sezionatore tripolare	QS...				
	021403A	Contatto NA con comando da una portata di fluido	S...				
	070702	Pulsante NA	SB...				
	070701P	Contatto NA sensibile alla pressione	SP...				
	070701PC	Contatto NC sensibile alla pressione	SP...				
	061002	Trasformatore monofase a due avvolgimenti con schermo	TM...				
	VAL_MODULANTE	Valvola elettronica	VE...				

NON E' PERMESSO CONSEGNARE A TERZI O RIPRODURRE QUESTO DOCUMENTO
 NE' UTILIZZARE IL CONTENUTO O RENDERSI COME NOTO A TERZI SENZA LA NOSTRA
 AUTORIZZAZIONE ESPLICITA. OGNI INFRAZIONE COMPORTA IL RISARCIMENTO DEI DANNI
 SUBITI E FATTA RISERVA DI TUTTI I DIRITTI DERIVANTI DA BREVETTI O MODELLI.

PROGETTO: 4713001_00.sch
 NOME FILE: 4713001_00.sch
 TIPO: Elettrico

REV.	MODIFICA	DATA	DISegnATO	VERIFICATO	DATA	06/12/2013	DISeGN.	Civellaro	AERMEC S.P.A.	Riepilogo simboli	WRL026-041HM	=	
					DATA	06/12/2013	APPRov.	De Togni	BEVILACQUA (VERONA) ITALY	Symbol summary		+	
											4713001	1	FOGL LS-4 DI 15

1	2		3	4	5	6	7	8
A	SIMBOLO SYMBOL		NOME SIMBOLO SYMBOL NAME	DESCRIZIONE DESCRIPTION			SIGLA DESIGNATION	ESTENS. EXT.
			071502A	Elettrovalvola aperta			YV...	
			071502B	Elettrovalvola chiusa			YV...	
B								
C								
D								
E								
F								

NON E' PERMESSO CONSEGNARE A TERZI O RIPRODURRE QUESTO DOCUMENTO
 NE' UTILIZZARE IL CONTENUTO O RENDERLO COMUNQUE NOTO A TERZI SENZA LA NOSTRA
 AUTORIZZAZIONE ESPLICITA. OGNI INFRAZIONE COMPORTA IL RISARCIMENTO DEI DANNI
 SUBITI E FATTA RISERVA DI TUTTI I DIRITTI DERIVANTI DA BREVETTI O MODELLI.
 PROGETTO: 4713001_00.sch
 NOME FILE:
 TIPO: Elettrico

REV.	MODIFICA	DATA	DISEGNATO	VERIFICATO	DATA	06/12/2013	DISEGN.	Crivellaro	AERMEC S.P.A.	Riepilogo simboli	WRL026-041HM	=	
					DATA	06/12/2013	APPROV.	De Togni	BEVILACQUA (VERONA) ITALY	Symbol summary	4713001	1	FOGL. LS-5
													DI 15

PROGETTO: 4713001_00.sch
 NON E' PERMESSO CONSEGNARE A TERZI O RIPRODURRE QUESTO DOCUMENTO
 NE' UTILIZZARE IL CONTENUTO O RENDERSI COMUNQUE NOTO A TERZI SENZA LA NOSTRA
 AUTORIZZAZIONE ESPLICITA. OGNI INFRAZIONE COMPORTA IL RISARCIMENTO DEI DANNI
 TIPICO: Elettraco
 SUBITI E FATTA RISERVA DI TUTTI I DIRITTI DERIVANTI DA BREVETTI O MODELLI

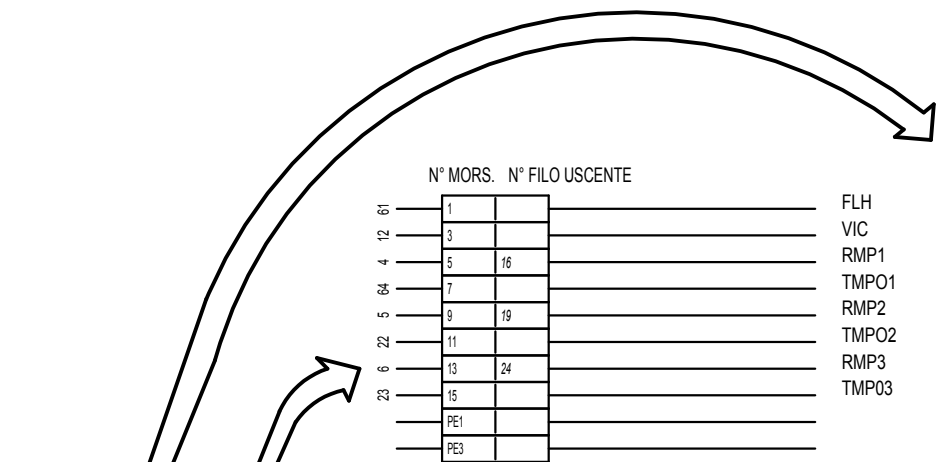
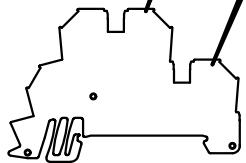

N° MORS.	N° FILO USCENTE
1	
3	
5	16
7	
9	19
11	
13	24
15	
PE1	
PE3	

FLH
 VIC
 RMP1
 TMPO1
 RMP2
 TMPO2
 RMP3
 TMP03

2	
4	
6	17
8	
10	20
12	
14	25
16	
PE2	
PE4	

FLH
 VIC
 RMP1
 TMPO1
 RMP2
 TMPO2
 RMP3
 TMP03

M2

REV.	MODIFICA	DATA	DISEGNATO	VERIFICATO	DATA	06/12/2013	AERMEC S.P.A. BEVILACQUA (VERONA) ITALY	AERMEC	Riepilogo morsetti doppi Summary dual terminal	WRL026-041HM	4713001	0	FOGL. M2-001 DI 15
					DATA	06/12/2013							
					APPROV.	De Togni							

PROGETTO: 4713001_00.sch
 TIPO: Elettronico
 NON E' PERMESSO CONSEGNARE A TERZI O RIPRODURRE QUESTO DOCUMENTO
 NE' UTILIZZARE IL CONTENUTO O RENDERSI COMUNQUE NOTO A TERZI SENZA LA NOSTRA
 AUTORIZZAZIONE ESPLICITA. OGNI INFRAZIONE COMPORTA IL RISARCIMENTO DEI DANNI
 SUBITI. E' FATTA RISERVA DI TUTTI I DIRITTI DERIVANTI DA BREVETTI O MODELLI.

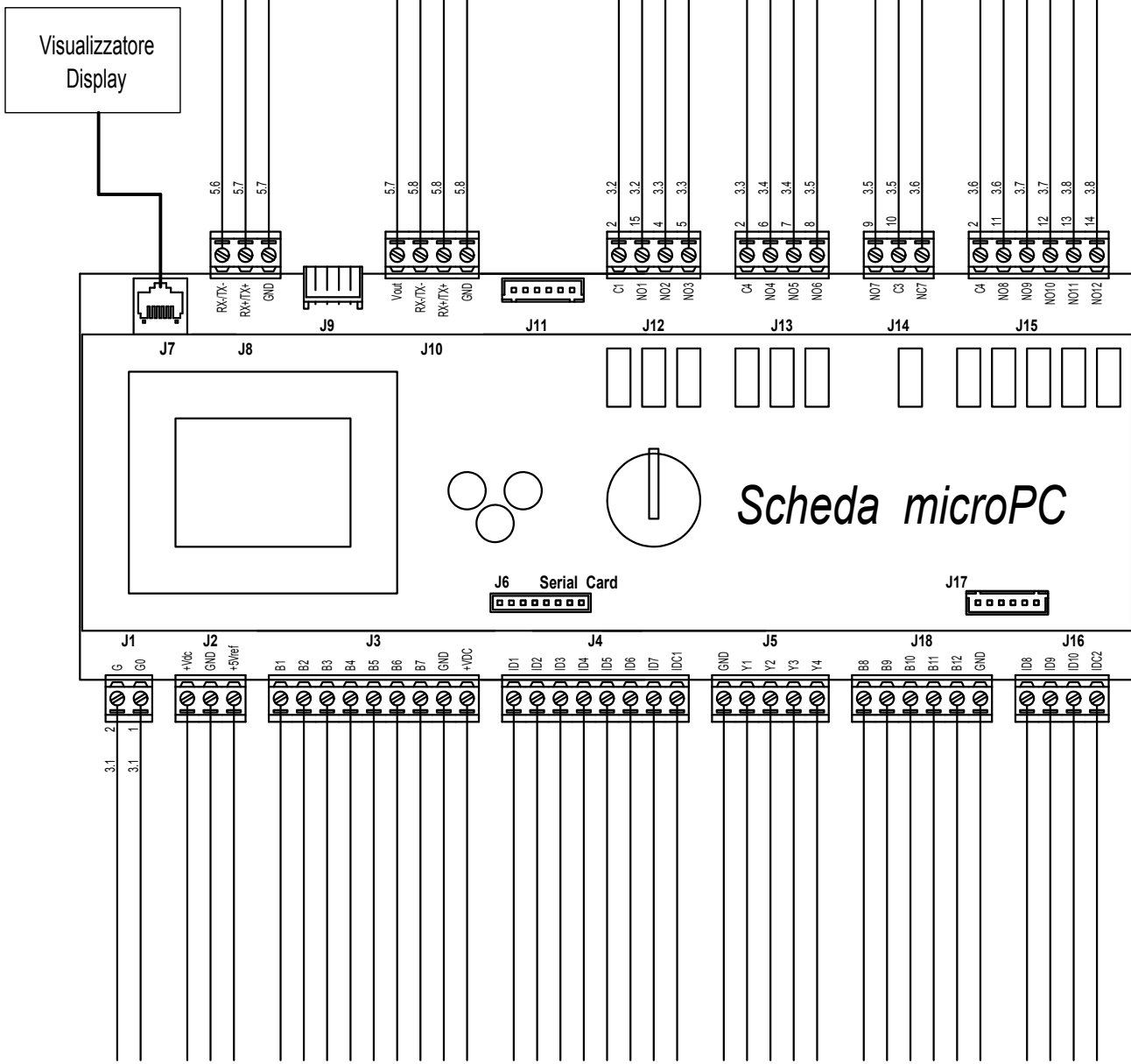

REV.	MODIFICA	DATA	DISEGNATO	VERIFICATO	DATA	06/12/2013	AERMEC S.P.A. BEVILACQUA (VERONA) ITALY	AERMEC	Scheda uPC uPC card	WRL026-041HM	=	+	FOGL. 1 DI 15	MICROPC-001
					DATA	06/12/2013								
					APPROV.	De Togni								

LEGENDA PER SERIE WRL 026 - 161

27/03/14

	ITALIANO	ENGLISH	FRANCAIS	DEUTSCH
0/1	INTERRUTTORE ACCESO / SPENTO	SWITCH ON / OFF	INTERRUPTEUR ON/OFF	SCHALTER EIN/AUS
AE	ALLARME ESTERNO	REMOTE ALARM	ALARME EXTERIEUR	FERNSTOERMELDUNG
ALDEO	ALLARME DEUMIDIFICATORE	ALARM DEHUMIDIFIER	ALARME DÉSHUMIDIFICATEUR	ALARM ENTFEUCHTER
ALIMP	ALLARME CALDAIA/RESISTENZA	BOILER/HEATER ALARM	ALARME CHAUDIERE/RESISTANCE	ALARM KESSEL/ELEKTR. WIDERSTAND
ALSAN	ALLARME SANITARIO	HEALTH ALERT	ALARME LA SANTÉ	HEALTH ALERT
AP	PRESSOSTATO DI ALTA	HIGH PRESSURE CONTROL	PRESSOSTAT HAUTE PRESSION	HOCHDRUCKPRESSOSTAT
BP	PRESSOSTATO DI BASSA	LOW PRESSURE CONTROL	PRESSOSTAT BASSE PRESSION	NIEDERDRUCKPRESSOSTAT
CC	CONTATORE COMPRESSORE	COMPRESSOR CONTACTOR	CONTACTEUR COMPRESSEUR	KOMPRESSORSCHUETZ
C/F	COMANDO CALDO FREDDO	COOLONG/HEATING SWITCH	COMANDE CHAUD FROID	KUEHLEN/HEIZEN UMSCHALTER
CM	CONDENSATORE DI MARCIA	RUNNING CAPACITOR	CONDENSATEUR DE RUN	BETRIEBSKONDENSATOR
CP	COMPRESSORE	COMPRESSOR	COMPRESSEUR	KOMPRESSOR
CPO1/RMP1	CONTATTORE/RELE' POMPA GEOTERMICO	GEOHERMAL PUMP CONTACTOR	CONTACTEUR POMPE GEOTHERMIQUE	GEOHERMAL - SCHÜTZ – PUMPE
CPO2/RMP2	CONTATTORE/RELE' POMPA IMPIANTO	SYSTEM PUMP CONTACTOR	CONTACTEUR POMPE DU SYSTEME	ANLAGE - SCHÜTZ – PUMPE
CPO3/RMOP3	CONTATTORE/RELE' POMPA SANITARIO	HEALTH PUMP CONTACTOR	CONTACTEUR POMPE DE SANTE'	GESUNDHEIT - SCHÜTZ – PUMPE
DRE	AVVIATORE GRADUALE	SOFTSTARTER	DEMARREUR	ANLASSER
EXV	VALVOLA ELETTRONICA	ELECTRONIC ELECTROVALVE	COMMANDE DE ELECTROVALVE ELECTRONIQUE	STARTSTEUERUNG VENTILELECTRONIC
FU	FUSIBILE	FUSE	FUSIBLE	SICHERUNGEN
FL	FLUSSOSTATO	FLOW	FLUXOSTAT	STROEMUNGSWAECHTER
FLH	FLUSSOSTATO CONDENSATORE	FLOW CONDENSER	DÉBIT DU CONDENSEUR	FLOW KONDENSATOR
IA	INTERRUTTORE AUSILIARIO	AUXILIARY SWITCH	INTERRUPTEUR AUXILIAIRE	HILFSSCHALTER
IG	INTERRUTTORE GENERALE	MAIN SWITCH	INTERRUPTEUR GENERAL	HAUPTSCHALTER
IL	INTERRUTTORE DI LINEA	LINE MAIN SWITCH	INTERRUPTEUR GENERAL LIGNE	HAUPTSCHALTER-NETZEINSPEISUNG
KSAE	SONDA ARIA ESTERNA	AMBIENT AIR PROBE	SONDE AIR EXTERIEUR	AUBENLUFTFUEHLER
MP	MODULO PROTEZIONE COMPRESSORE	COMPRESSOR PROTECTION MODULE	MODULE DE PROTECTION COMPRESSEUR	KOMPRESSORSCHUTZMODUL
MPOC	MOTOPOMPA CONDENSATORE	CONDENSER MOTOR-PUMP	MOTOPOMPE CONDENSEUR	VERFLUSSIGER - PUMPE
MPOE	MOTOPOMPA EVAPORATORE	EVAPORATOR MOTOR-PUMP	MOTOPOMPE EVAPORATEUR	VERDAMPFER - PUMPE
MTA	MAGNETOTERMICO AUSILIARIO	MAGNETHO-THERMAL SWITCH	INTERRUPTEUR MAGNETO-THERMIQUE	UEBERSTROMAUSLOESER STEUERSTROMKREIS
MTC	MAGNETOTERMICO CP	COMPRESSOR MAGNETHO-THERMAL	MAGNETHO-THERMIQUE COMPRESSEUR	MOTORSCHUTZSCHALTER-KOMPRESSOR
MTP1	MAGNETOTERMICO POMPA CONDENSATORE	CONDENSER PUMP SAFETY DEVICE	MAGNETOTHERMIQUE POMPE CONDENSEUR	VERFLUSSIGER – PUMPE - MOTORSCHUTZSCHALTER
MTP2	MAGNETOTERMICO POMPA EVAPORATORE	EVAPORATOR PUMP SAFETY DEVICE	MAGNETOTHERMIQUE POMPE EVAPORATEUR	VERDAMPFER – PUMPE - MOTORSCHUTZSCHALTER
MTP3	MAGNETOTERMICO POMPA SANITARIO	HEALTH PUMP SAFETY DEVICE	MAGNETOTHERMIQUE POMPE DE SANTE'	GESUNDHEIT – PUMPE - MOTORSCHUTZSCHALTER
MTPO	MAGNETOTERMICO POMPE	PUMPS SAFETY DEVICE	MAGNETOTHERMIQUE POMPES	PUMPEN - MOTORSCHUTZSCHALTER
PD	PRESSOSTATO DIFFERENZIALE	DIFFERENTIAL PRESSURE SWITCH	PRESSOSTAT DIFFERENTIEL	DRUCKDIFFERENZSCHALTER
PDH	PRESSOSTATO DIFFERENZIALE	DIFFERENTIAL PRESSURE SWITCH	PRESSOSTAT DIFFERENTIEL	DRUCKDIFFERENZSCHALTER
PR	PANNELLO REMOTO	REMOTE PANEL	COMMANDE A DISTANCE	REMOTE PANEL
RAP	RELE ALTA PRESSIONE	HIGH PRESSURE RELAY	RELAIS HAUTE PRESSION	HOCHDRUCKRELAIS
RC	RESISTENZA OLIO COMPRESSORE	COMPRESSOR OIL HEATER	RESISTANCE HUILE COMPRESSEUR	KUBELWANNENHEIZUNG
RCR	RELE COMANDO RESISTENZE	HEATER RELAY CONTROLLER	RELAIS COMANDE RESISTANCE	RELAIS E-HEIZUNG ANSTEUERUNG
RCRE	RELE' CALDAIA/RESISTENZA IMPIANTO	RELAY 'BOILER / HEATING SYSTEM	RELAIS CHAUDIERE / SYSTEME DE CHAUFFAGE	RELAIS KESSEL / HEIZUNG
RCRES	RELE' CALDAIA/RESISTENZA SANITARIO	RELAY 'BOILER / HEATING HEALTH	RELAIS CHAUDIERE DE CHAUFFAGE DE SANTÉ	RELAIS KESSEL / HEIZUNG UND GESUNDHEIT
RCS	RELE CONTROLLO SEQUENZA	PHASE –SEQUENCE RELAY	RELAIS SEQUENCIEL	RELAIS PHASENREIHENFOLGE
RPMIX1	RELE' POMPA ZONA 1	RELAY 'PUMP ZONE 1	RELAIS POMPE DE ZONE 1	RELAIS PUMP ZONE 1
RRC	RELE' RESISTENZA OLIO COMPRESSORE	RELAY COMPRESSOR OIL HEATER	RELAIS RESISTANCE HUILE COMPRESSEUR	RELAIS KUBELWANNENHEIZUNG
SAC	SONDA ASPIRAZIONE COMPRESSORE	AIR COMPRESSOR SUCTION PROBE	SONE D'ASPIRATION DE COMPRESSEUR	KOMPRESSOR SOUGSONDE
SGP	SONDA GAS PREMENTE	DISCHARGE PIPE SENSOR	SONDE SUR REFOULEMENT	FÜHLER- DRUCKLEITUNG
SIW	SONDA INGRESSO ACQUA	WATER INLET PROBE	SONDE ENTREE EAU	FUEHLER – WASSEREINTRITT
SIWH	SONDA INGRESSO ACQUA	WATER INLET PROBE	SONDE ENTREE EAU	FUEHLER - WASSEREINTRITT
SSAN	SONDA SANITARIO	PROBE HEALTH	SONDE DE SANTÉ	PROBE GESUNDHEIT

	ITALIANO	ENGLISH	FRANCAIS	DEUTSCH
SSM	SONDA VALVOLA MISCELATRICE	MIXING VALVE PROBE	SONDE ROBINET MÉLANGE	MISCHER PROBE
SUR	SONDA USCITA RECUPERO	RECOVERY OUTLET PROBE	SONDE SORTIE RECUPERATION	FUEHLER – WÄRMERÜCKGEWINNUNG
SUW	SONDA USCITA ACQUA	WATER OUTLET PROBE	SONDE SORTIE EAU	FUEHLER – WASSERAUSTRITT
SUWH	SONDA USCITA ACQUA	WATER OUTLET PROBE	SONDE SORTIE EAU	FUEHLER - WASSERAUSTRITT
TAP	TRASDUTTORE ALTA PRESSIONE	HIGH PRESSURE TRASDUCER	TRASDUCTEUR HAUTE PRESSION	HD-DRUCKTRANSMITTER
TBP	TRASDUTTORE BASSA PRESSIONE	LOW PRESSURE TRASDUCER	TRASDUCTEUR BASSE PRESSION	ND-DRUCKTRANSMITTER
TC	PROTEZIONE INTERNA COMPRESSORE	COMPRESSOR INTERNAL PROTECTION	PROTECTION INTERNE COMPRESSEUR	KOMPRESSOR - INNENSCHUTZ
TMP1/2/3	PROTEZIONE INTERNA POMPA	PUMP INTERNAL PROTECTION	PROTECTION INTERNE POMPE	PUMPE - INNENSCHUTZ
TR	TRASFORMATORE	TRASFORMER	TRANSFORMATEUR	TRANSFORMATOR
TRA	TERMOSTATO AMBIENTE	ROOM THERMOSTAT	THERMOSTAT DE REGULATION AMBIANCE	RAUMTHERMOSTAT
TWS	TERMOSTATO ACQUA SANITARIA	WATER SANITARY THERMOSTAT	THERMOSTAT EAU SANITAIRE	BRAUCHWASSER THERMOSTAT
V3VF	VALVOLA 3 VIE FREECOOLING	3-WAY VALVE FREECOOLING	3-VOIES FREECOOLING	3-WEGE VENTIL FREECOOLING
V3VS	VALVOLA 3 VIE SANITARIO	VALVE 3-WAY HEALTH	VANNE 3 VOIES DE SANTÉ	VENTIL 3-WEGE GESUNDHEIT
VIC	VALVOLA INVERSIONE CICLO	REVERSE CYCLE VALVE	VANNE INVERSION DE CYCLE	UMKEHRVENTIL
VSL	VALVOLA INTERCET. LIQUIDO	LIQUID GATE SOLENOID VALVE	VANNE SOLENOIDE CLAPET LIQUIDE	MAGNETVENTIL FLUESSIGKEITSLEITUNG
VMO	VALVOLA MODULANTE	MODULATING VALVE	MODULATION VALVE	MODULATIONSVENTIL
VMIX1	VALVOLA MISCELATRICE ZONA 1	MIXING VALVE ZONE 1	VANNE DE ZONE DE MELANGE 1	VENTIL MISCHER ZONE 1
VMS	VALVOLA MODULANTE SANITARIO	MODULATING VALVE HEALTH	MODULATION DE LA SANTÉ VALVE	REGELVENTIL GESUNDHEIT
	COMPONENTI NON FORNITI	COMPONENTS NOT SUPPLIED	COMPOSANTS NON FOURNIS	NICHT LIEFERBARE TEILE
	COMPONENTI FORNITI OPTIONAL	OPTIONAL COMPONENTS	COMPOSANTS FOURNIS EN OPTION	AUF ANFRAGE LIEFERBARE TEILE
	COLLEGAMENTI DA ESEGUIRE IN CANTIERE	CONNECTIONS TO BE WIRED ON JOB SITE	RACCORDEMENTS A EFFECTUER SUR CHANTIER	BAUSEITIG URCHZUFUEHRENDE VERDRAHTUNG

10. WRL026-041M HEAT PUMP SMART START



AERMEC S.P.A.
BEVILACQUA (VERONA)
ITALY

SCHEMA ELETTRICO
WIRING DIAGRAM
WRL026-041HM SMART START

NON E' PERMESSO CONSEGNARE A TERZO O RIPRODURRE QUESTO DOCUMENTO
 NE' UTILIZZARE IL CONTENUTO O RENDERSLO COMUNE NOTO A TERZI SENZA LA NOSTRA
 AUTORIZZAZIONE ESPLICITA. OGNI INFRAZIONE COMPORTA IL RISARCIMENTO DEI DANNI
 SUBITI. E' FATTA RISERVADIA TUTTI I DIRITTI DERIVANTI DA BREVETTI O MODELLI

PROGETTAZIONE		Elettrico		TENSIONE ESERCIZIO	230V 50Hz	NORME	60335-2-40	PROTEZIONE
SERIE				TENSIONE COMANDI	230V 50Hz	↓ UBICAZIONE = NOME LOGICO		
CODICE		4713005		TENSIONE SEGNALI	24V 50Hz			
COMMITTENTE								
PROGETTATO CON SISTEMA CAD/CAE		Sabik						
								
				DATA	FIRME	SCHEMA FUNZIONALE TABELLE DI RIEPILOGO MORSETTIERE, CAVI E DISPOSITIVI GENERICI DISTINTA BASE LEGENDA PAGINE LEGENDA SIMBOLI		
				DIS.	03/07/2014			
				VISTO	03/07/2014			
				APPROV.	03/07/2014			
				WRL026-041HM SMART START				FOGLIO 0
								T.F. 14
REV.	DESCRIZIONE REVISIONE	DATA	DISEGNATORE	SOST. DA:	SOST. IL:		ORIGINE	

NON E' PERMESSO CONSEGNARE A TERZI O RIPRODURRE QUESTO DOCUMENTO
 NE UTILIZZARE IL CONTENUTO O RENDERSI COMUNQUE NOTO A TERZI SENZA LA NOSTRA
 AUTORIZZAZIONE ESPLICITA. OGNI INFRAZIONE COMPORTA IL RISARCIMENTO DEI DANNI
 SUBITI. E' FATTA RISERVA DI TUTTI I DIRITTI DERIVANTI DA BREVETTI O MODELLI.

PROGETTO: 4713005_00.sch
 NOME FILE: Elettro
 TIPO:

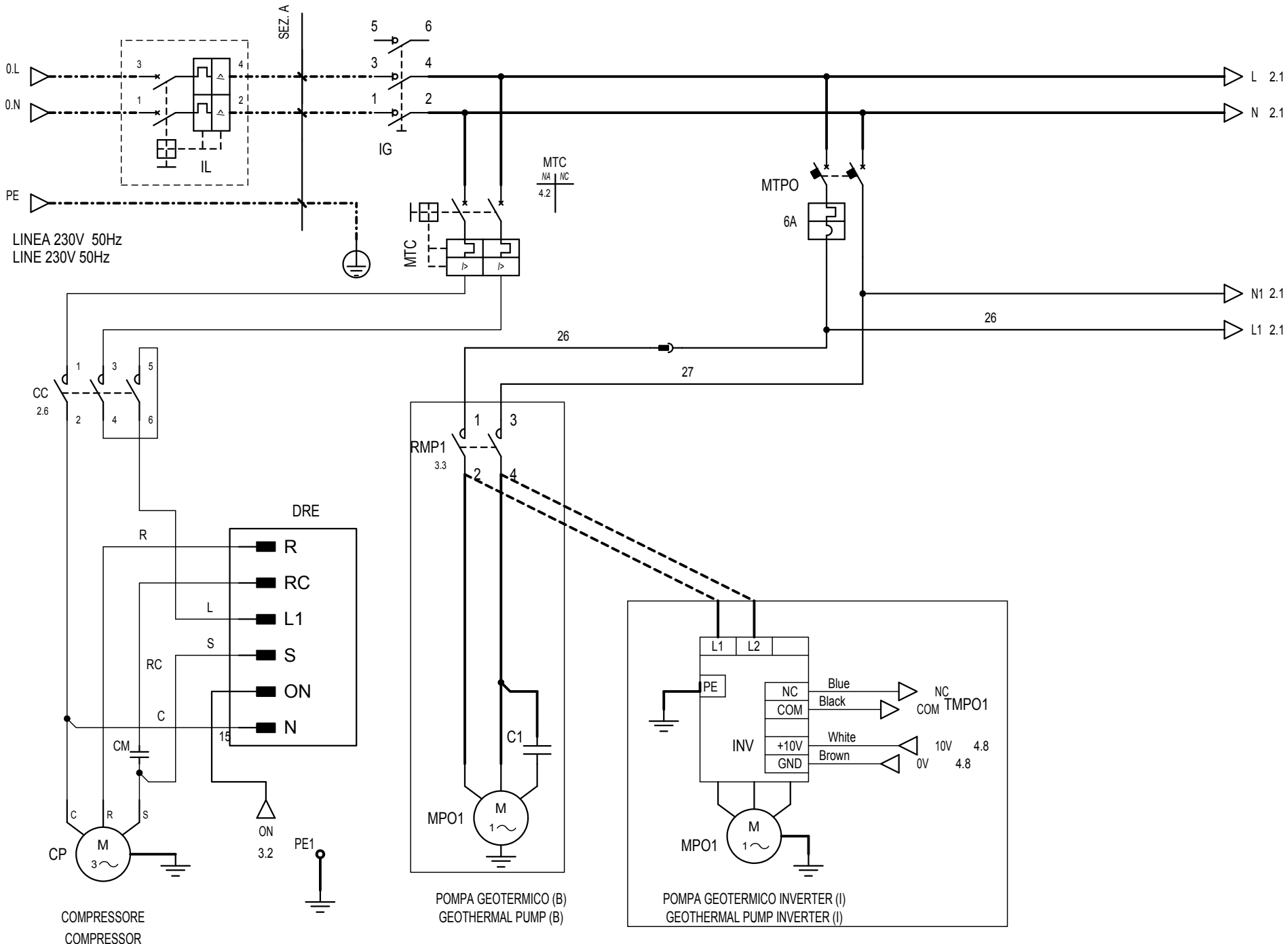

REV.	MODIFICA	DATA	DISEGNATO	VERIFICATO	DATA 06/12/2013 DISEGN. Crivellaro DATA 06/12/2013 APPROV. De Togni	AERMEC S.P.A. BEVILACQUA (VERONA) ITALY	POTENZA POWER	WRL026-041HM SMART START 4713005	= + FOGL 1 DI 14
1		2		3	4	5	6	7	8

PROGETTO: 4713005_00.sch
 TIPICO: Elettro
 NON E' PERMESSO CONSEGNARE A TERZI O RIPRODURRE QUESTO DOCUMENTO
 NE' UTILIZZARE IL CONTENUTO O RENDERSI RESPONSABILI A TERZI SENZA LA NOSTRA
 AUTORIZZAZIONE ESPLICITA. OGNI INFRAZIONE COMPORTA IL RISARCIMENTO DEI DANNI
 SUBITI. E' FATTA RISERVA DI TUTTI I DIRITTI DERIVANTI DA BREVETTI O MODELLI.

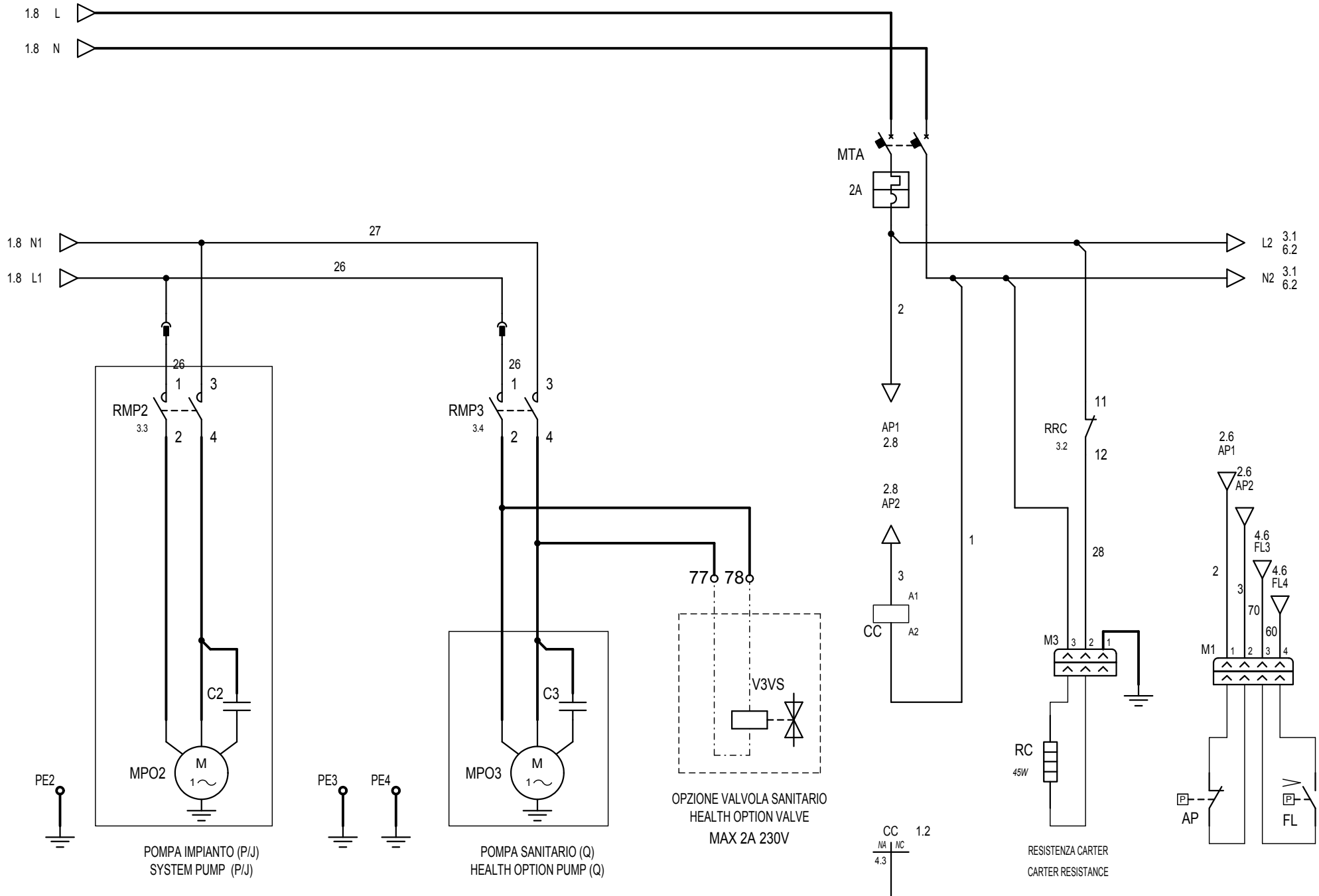

REV.	MODIFICA	DATA	DISEGNATO	VERIFICATO	DATA 06/12/2013 DISEGN. Crivellaro DATA 06/12/2013 APPROV. De Togni	AERMEC S.P.A. BEVILACQUA (VERONA) ITALY	AERMEC CIRCUITO AUSILIARIO Auxiliary circuit	WRL026-041HM SMART START 4713005	= + FOGL. 2 DI 14
------	----------	------	-----------	------------	--	--	---	-------------------------------------	----------------------------

PROGETTO: 4713005_00.sch
 TIPO: Elettronica

NON E' PERMESSO CONSEGNARE A TERZI O RIPRODURRE QUESTO DOCUMENTO
 NE' UTILIZZARE IL CONTENUTO O RENDERSI COMUNQUE NOTO A TERZI SENZA LA NOSTRA
 AUTORIZZAZIONE ESPLICITA. OGNI INFRAZIONE COMPORTA IL RISARCIMENTO DEI DANNI
 SUBITI E FATTA RISERVA DI TUTTI I DIRITTI DERIVANTI DA BREVETTI O MODELLI.

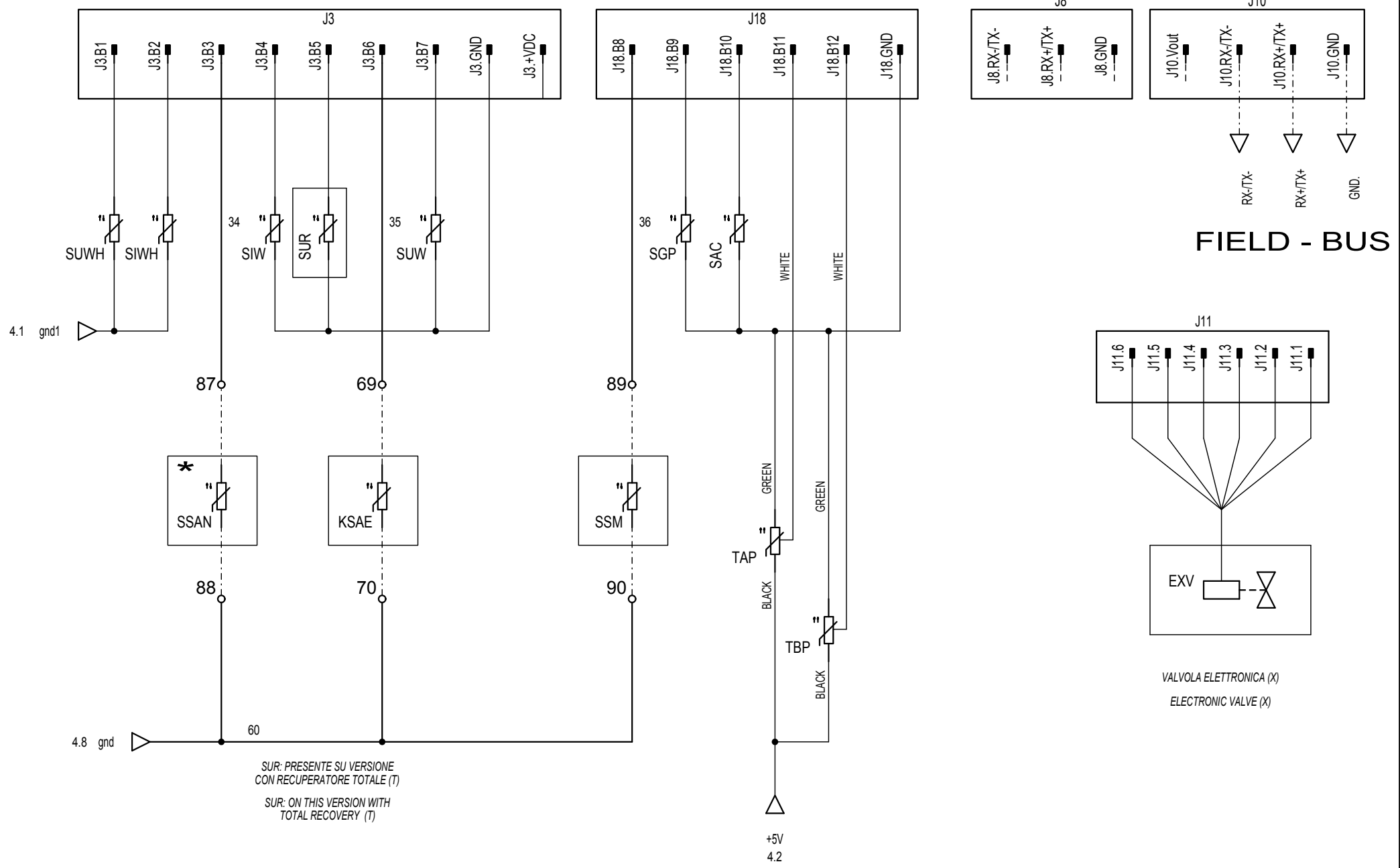

SUR: PRESENTE SU VERSIONE
 CON RECUPERATORE TOTALE (T)
 SUR: ON THIS VERSION WITH
 TOTAL RECOVERY (T)

VALVOLA ELETTRONICA (X)
 ELECTRONIC VALVE (X)

				DATA	06/12/2013	AERMEC S.P.A. BEVILACQUA (VERONA) ITALY	INGRESSI ANALOGICI Analogue inputs	WRL026-041HM SMART START		=	
				DISEGN.	Crivellaro					+	
REV.	MODIFICA	DATA	DISEGNATO	VERIFICATO	APPROV.			De Togni	4713005		0

VALVOLA MODULANTE (OPZIONE) MODULATING VALVE (OPTION)

Valvola Belimo

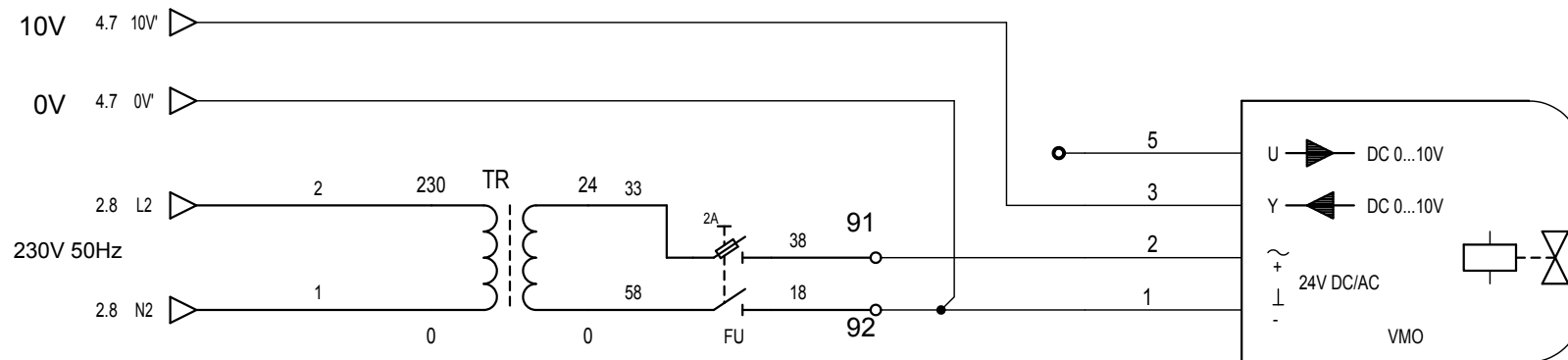

40VA

VALVOLA MODULANTE (V)

MODULATING VALVE (V)

NON E' PERMESSO CONSEGNARE A TERZI O RIPRODURRE QUESTO DOCUMENTO
 NE' UTILIZZARE IL CONTENUTO O RENDERSI RESPONSABILI IN QUALSIASI MODO
 AUTORIZZAZIONE ESPLICITA. OGNI INFRAZIONE COMPORTA IL RISARCIMENTO DEI DANNI
 SUBITI. E' FATTA RISERVA DI TUTTI I DIRITTI DERIVANTI DA BREVETTI O MODELLI.

PROGETTO: 4713005_00.sch
 NOME FILE:
 TIPO: Elettrico









REV.	MODIFICA	DATA	DISegnATO	VERIFICATO	DATA	06/12/2013	AERMEC S.P.A. BEVILACQUA (VERONA) ITALY	AERMEC	Valvola proporzionale Proportional valve	WRL026-041HM SMART START	4713005	1	FOGLI 6 DI 14
1		2		3									

NON E' PERMESSO CONSEGNARE A TERZI O RIPRODURRE QUESTO DOCUMENTO
 NE' UTILIZZARE IL CONTENUTO O RENDERSI COMUNIQUE NOTO A TERZI SENZA LA NOSTRA
 AUTORIZZAZIONE ESPLICITA. OGNI INFRAZIONE COMPORTA IL RISARCIMENTO DEI DANNI
 SUBITI E FATTA RISERVA DI TUTTI I DIRITTI DERIVANTI DA BREVETTI O MODELLI
 PROGETTO: 4713005_00.sch
 NOME FILE: 4713005_00.sch
 TIPOCO: Elettrico

SIMBOLO SYMBOL	NOME SIMBOLO SYMBOL NAME	DESCRIZIONE DESCRIPTION	SIGLA DESIGNATION	ESTENS. EXT.
	030202-PE	Morsetto PE PE terminal		
	030202A	Morsetto Terminal		
	030303	Polo connettore maschio Male contact plug		
	030303D	Morsetto scheda TERMINAL BOARD		
	030305A	Connettore femmina e maschio Plug and socket		
	070201	Contatto NA NO contact		
	070203	Contatto NC NC contact		
	071302-2F	Contattore bipolare di potenza two-pole no contact of a contactor		
	071302-3F	Contattore tripolare di potenza NA Three-pole NO contact of a contactor		
	ESC	Soft-start monofase Single-phase soft-start	AV	
	040201	Condensatore Capacitor	C...	

REV.	MODIFICA	DATA	DISEGNATO	VERIFICATO	DATA	06/12/2013	DISEGN.	Crivellaro	AERMEC S.P.A.	RIEPILOGO SIMBOLI	WRL026-041HM SMART START	=	
					DATA	06/12/2013	APPROV.	De Togni	BEVILACQUA (VERONA) ITALY	Symbol summary	4713005	+	
												0	FOGL. LS-1 DI 14

NON E' PERMESSO CONSEGNARE A TERZI O RIPRODURRE QUESTO DOCUMENTO
 NE' UTILIZZARE IL CONTENUTO O RENDERSI COMUNQUE NOTO A TERZI SENZA LA NOSTRA
 AUTORIZZAZIONE ESPLICITA. OGNI INFRAZIONE COMPORTA IL RISARCIMENTO DEI DANNI
 SUBITI E FATTA RISERVA DI TUTTI I DIRITTI DERIVANTI DA BREVETTI O MODELLI
 PROGETTO: 4713005_00.sch
 NOME FILE:
 TIPO: Elettrico

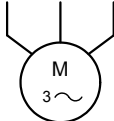
SIMBOLO SYMBOL	NOME SIMBOLO SYMBOL NAME	DESCRIZIONE DESCRIPTION	SIGLA DESIGNATION	ESTENS. EXT.
	040112	Elemento riscaldante Heating element	E...	
	072108-1FN	Fusibile bipolare TWO-POLE FUSE	FU...	
	081009	Sirena Siren	HA...	
	071501	Bobina relè Relay coil	KA...	/...
	071501T	Bobina contattore Contactor coil	KM...	
	030311_3_P5	connettore mobile e fisso	M...	
	040104-NTC	Resistore variabile NTC Variable resistance NTC	M	
	040104-TRASD	Trasduttore di pressione 3 fili Pressure trasducer 3 wires	M	
	060801B	Motore Motor	M...	

REV.	MODIFICA	DATA	DISEGNATO	VERIFICATO	DATA	06/12/2013	DISEGN.	Crivellaro	AERMEC S.P.A.	RIEPILOGO SIMBOLI	WRL026-041HM SMART START	=	
					DATA	06/12/2013	APPROV.	De Togni	BEVILACQUA (VERONA) ITALY	Symbol summary	4713005	+	
											0	FOGL	LS-2
												DI	14

NON E' PERMESSO CONSEGNARE A TERZI O RIPRODURRE QUESTO DOCUMENTO
 NE' UTILIZZARE IL CONTENUTO O RENDERSI COMUNIQUE NOTO A TERZI SENZA LA NOSTRA
 AUTORIZZAZIONE ESPLICITA. OGNI INFRAZIONE COMPORTA IL RISARCIMENTO DEI DANNI
 SUBITI E FATTA RISERVA DI TUTTI I DIRITTI DERIVANTI DA BREVETTI O MODELLI.
 PROGETTO: 4713005_00.sch
 NOME FILE:
 TIPOCO: Elettrico

SIMBOLO SYMBOL	NOME SIMBOLO SYMBOL NAME	DESCRIZIONE DESCRIPTION	SIGLA DESIGNATION	ESTENS. EXT.
	0713104-FN	Interruttore bip. autom. con protezione termica e magnetica Two-pole Circuit break with magneto-thermal	MT...	
	071601F	Interruttore bip. autom. con protezione termica e max corrente Two-pole Circuit break with magneto-thermal	QF...	
	071308-3F	Interruttore sezionatore tripolare Three-pole switch disconnect	QS...	
	021403A	Contatto NA con comando da una portata di fluido NO contact command to fluid carried	S...	
	070702	Pulsante NA NO push-button	SB...	
	070701P	Contatto NA sensibile alla pressione NO contact actuated by pressure	SP...	
	070701PC	Contatto NC sensibile alla pressione NC contact actuated by pressure	SP...	
	061002	Trasformatore monofase a due avvolgimenti con schermo single-phase transformer with two windings and shield	TM...	
	071502A	Elettrovalvola aperta Open solenoid valve	YV...	

REV.	MODIFICA	DATA	DISEGNATO	VERIFICATO	DATA	06/12/2013	DISEGN.	Crivellaro	AERMEC S.P.A.	RIEPILOGO SIMBOLI	WRL026-041HM SMART START	=	
					DATA	06/12/2013	APPROV.	De Togni	BEVILACQUA (VERONA) ITALY	Symbol summary	4713005	+	
											0	FOGL	LS-3
												DI	14

PROGETTO: 4713005_00.sch
 NON E' PERMESSO CONSEGNARE A TERZI O RIPRODURRE QUESTO DOCUMENTO
 NE' UTILIZZARE IL CONTENUTO O RENDERSI RESPONSABILI A TERZI SENZA LA NOSTRA
 AUTORIZZAZIONE ESPLICITA. OGNI INFRAZIONE COMPORTA IL RISARCIMENTO DEI DANNI
 TIPICO: Elettraco
 SUBITI. E' FATTA RISERVA DI TUTTI I DIRITTI DERIVANTI DA BREVETTI O MODELLI.

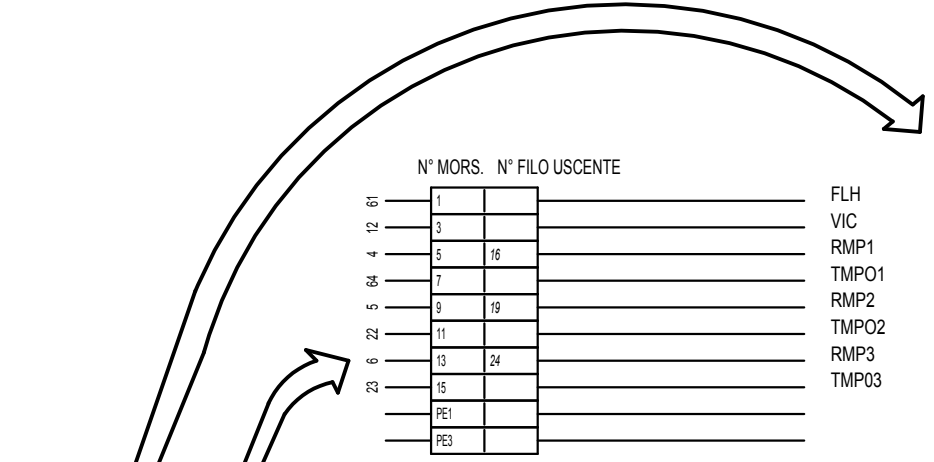
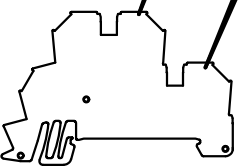

N° MORS.	N° FILO USCENTE	
1		FLH
3		VIC
5	16	RMP1
7		TMPO1
9	19	RMP2
11		TMPO2
13	24	RMP3
15		TMP03
PE1		
PE3		

2		FLH
4		VIC
6	17	RMP1
8		TMPO1
10	20	RMP2
12		TMPO2
14	25	RMP3
16		TMP03
PE2		
PE4		

M2

REV.		MODIFICA		DATA	06/12/2013	AERMEC S.P.A. BEVILACQUA (VERONA) ITALY	AERMEC	Riepilogo morsetti doppi Summary dual terminal	WRL026-041HM SMART START		=
DATA		DISEGNATO		VERIFICATO	06/12/2013				4713005		0
1	2	3	4	5	6	7	8				

NON E' PERMESSO CONSEGNARE A TERZI O RIPRODURRE QUESTO DOCUMENTO
 NE' UTILIZZARE IL CONTENUTO O RENDERSI RESPONSABILI SENZA LA NOSTRA
 AUTORIZZAZIONE ESPLICITA. OGNI INFRAZIONE COMPORTA IL RISARCIMENTO DEI DANNI
 SUBITI. E' FATTA RISERVA DI TUTTI I DIRITTI DERIVANTI DA BREVETTI O MODELLI.

PROGETTO:
 NOME FILE: 4713005_00.sch
 TIPO: Elettrico

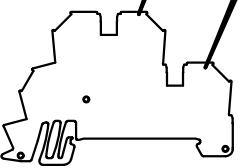

	N° MORS.	N° FILO USCENTE		
7	53			
21	55		POMPA GEOTERMICO INVERTER (i)	INV
67	57			ALIMP
68	59			0/1
9	61			AE
8	67			RCRE
35	69			KSAE
13	71			V3VF
11	73			RCRES
14	75			RPMIX1
	77		OPZIONE VALVOLA SANITARIO	V3VS
71	79			
73	81			*ALDEO or C/F
65	83			
66	85			ALSAN
34	87			SSAN
36	89			SSM
38	91		VALVOLA MODULANTE (v)	VMO

1	54			
60	56		POMPA GEOTERMICO INVERTER (i)	INV
60	58			ALIMP
60	60			0/1
10	62			
60	68			RCRE
1	70			KSAE
60	72			V3VF
1	74			RCRES
1	76			RPMIX1
	78		OPZIONE VALVOLA SANITARIO	V3VS
60	80			
60	82			*ALDEO or C/F
60	84			
60	86			ALSAN
60	88			SSAN
60	90			SSM
18	92		VALVOLA MODULANTE (v)	VMO

M4

				DATA	06/12/2013	AERMEC S.P.A. BEVILACQUA (VERONA) ITALY	AERMEC	Riepilogo morsetti doppi Summary dual terminal	WRL026-041HM SMART START		=		
				DISEGN.	Crivellaro								+
REV.	MODIFICA	DATA	DISEGNATO	VERIFICATO	APPROV.				De Togni			4713005	0

PROGETTO: 4713005_00.sch
 TIPO: Elettronico
 NON E' PERMESSO CONSEGNARE A TERZI O RIPRODURRE QUESTO DOCUMENTO
 NE' UTILIZZARE IL CONTENUTO O RENDERSI COMUNQUE NOTO A TERZI SENZA LA NOSTRA
 AUTORIZZAZIONE ESPLICITA. OGNI INFRAZIONE COMPORTA IL RISARCIMENTO DEI DANNI
 SUBITI, E FATTA RISERVA DI TUTTI I DIRITTI DERIVANTI DA BREVETTI O MODELLI.

Visualizzatore
Display

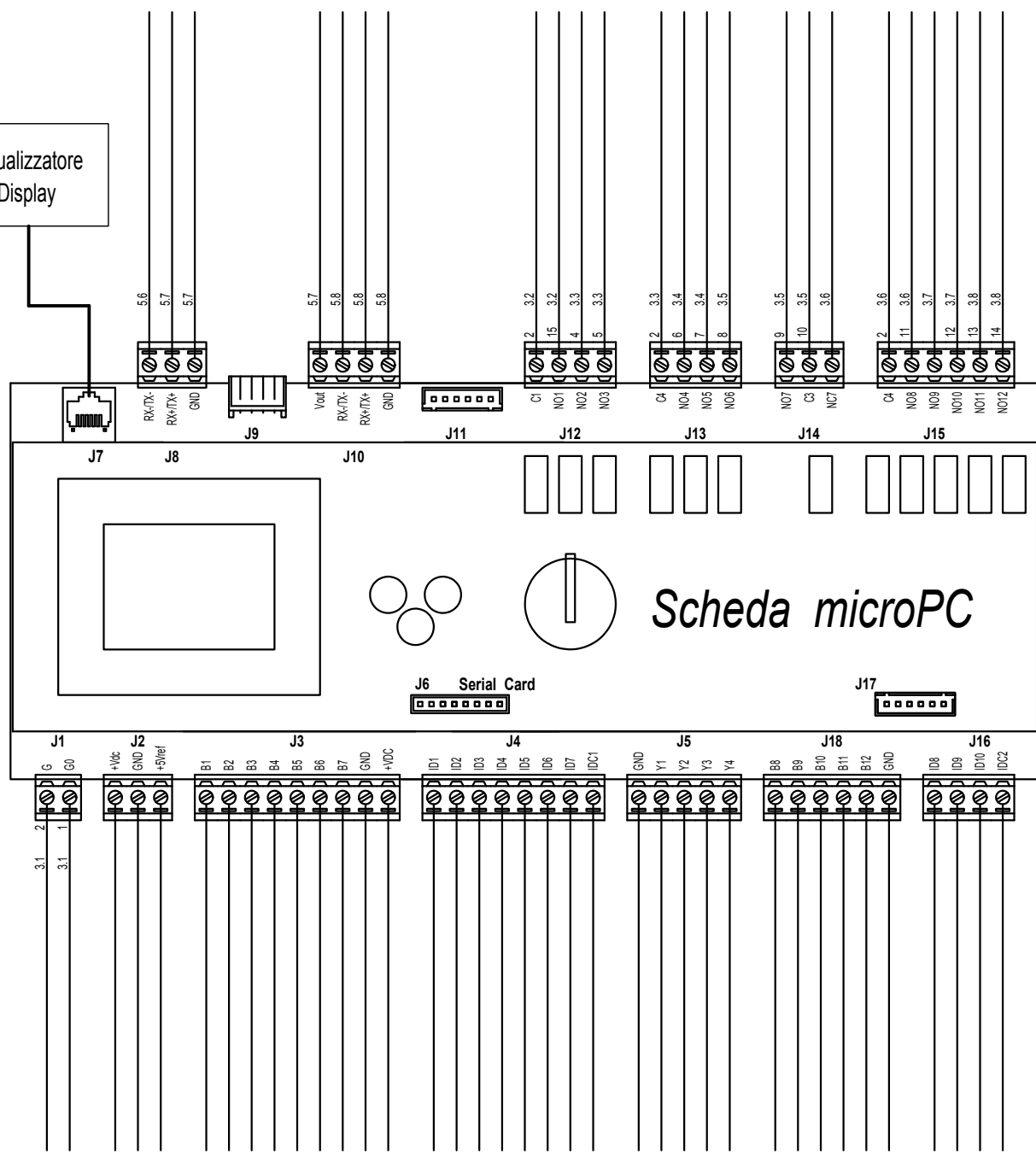

Scheda microPC

REV.	MODIFICA	DATA	DISEGNATO	VERIFICATO	DATA	06/12/2013	AERMEC S.P.A. BEVILACQUA (VERONA) ITALY	AERMEC	Scheda uPC uPC card	WRL026-041HM SMART START	4713005	0	FOGL. 01 DI 14	MICROPC-001
					DATA	06/12/2013								
					DISEGN.	Crivellaro								

LEGENDA PER SERIE WRL 026 - 161

27/03/14

	ITALIANO	ENGLISH	FRANCAIS	DEUTSCH
0/1	INTERRUTTORE ACCESSO / SPENTO	SWITCH ON / OFF	INTERRUPTEUR ON/OFF	SCHALTER EIN/AUS
AE	ALLARME ESTERNO	REMOTE ALARM	ALARME EXTERIEUR	FERNSTOERMELDUNG
ALDEO	ALLARME DEUMIDIFICATORE	ALARM DEHUMIDIFIER	ALARME DÉSHUMIDIFICATEUR	ALARM ENTFEUCHTER
ALIMP	ALLARME CALDAIA/RESISTENZA	BOILER/HEATER ALARM	ALARME CHAUDIERE/RESISTANCE	ALARM KESSEL/ELEKTR. WIDERSTAND
ALSAN	ALLARME SANITARIO	HEALTH ALERT	ALARME LA SANTÉ	HEALTH ALERT
AP	PRESSOSTATO DI ALTA	HIGH PRESSURE CONTROL	PRESSOSTAT HAUTE PRESSION	HOCHDRUCKPRESSOSTAT
BP	PRESSOSTATO DI BASSA	LOW PRESSURE CONTROL	PRESSOSTAT BASSE PRESSION	NIEDERDRUCKPRESSOSTAT
CC	CONTATORE COMPRESSORE	COMPRESSOR CONTACTOR	CONTACTEUR COMPRESSEUR	KOMPRESSORSCHUETZ
C/F	COMANDO CALDO FREDDO	COOLONG/HEATING SWITCH	COMANDE CHAUD FROID	KUEHLEN/HEIZEN UMSCHALTER
CM	CONDENSATORE DI MARCIA	RUNNING CAPACITOR	CONDENSATEUR DE RUN	BETRIEBSKONDENSATOR
CP	COMPRESSORE	COMPRESSOR	COMPRESSEUR	KOMPRESSOR
CPO1/RMP1	CONTATTORE/RELE' POMPA GEOTERMICO	GEOHERMAL PUMP CONTACTOR	CONTACTEUR POMPE GEOTHERMIQUE	GEOHERMAL - SCHÜTZ – PUMPE
CPO2/RMP2	CONTATTORE/RELE' POMPA IMPIANTO	SYSTEM PUMP CONTACTOR	CONTACTEUR POMPE DU SYSTEME	ANLAGE - SCHÜTZ – PUMPE
CPO3/RMOP3	CONTATTORE/RELE' POMPA SANITARIO	HEALTH PUMP CONTACTOR	CONTACTEUR POMPE DE SANTE'	GESUNDHEIT - SCHÜTZ – PUMPE
DRE	AVVIATORE GRADUALE	SOFTSTARTER	DEMARREUR	ANLASSER
EXV	VALVOLA ELETTRONICA	ELECTRONIC ELECTROVALVE	COMMANDE DE ELECTROVALVE ELECTRONIQUE	STARTSTEUERUNG VENTILELECTRONIC
FU	FUSIBILE	FUSE	FUSIBLE	SICHERUNGEN
FL	FLUSSOSTATO	FLOW	FLUXOSTAT	STROEMUNGSWAECHTER
FLH	FLUSSOSTATO CONDENSATORE	FLOW CONDENSER	DÉBIT DU CONDENSEUR	FLOW KONDENSATOR
IA	INTERRUTTORE AUSILIARIO	AUXILIARY SWITCH	INTERRUPTEUR AUXILIAIRE	HILFSSCHALTER
IG	INTERRUTTORE GENERALE	MAIN SWITCH	INTERRUPTEUR GENERAL	HAUPTSCHALTER
IL	INTERRUTTORE DI LINEA	LINE MAIN SWITCH	INTERRUPTEUR GENERAL LIGNE	HAUPTSCHALTER-NETZEINSPEISUNG
KSAE	SONDA ARIA ESTERNA	AMBIENT AIR PROBE	SONDE AIR EXTERIEUR	AUBENLUFTFUEHLER
MP	MODULO PROTEZIONE COMPRESSORE	COMPRESSOR PROTECTION MODULE	MODULE DE PROTECTION COMPRESSEUR	KOMPRESSORSCHUTZMODUL
MPOC	MOTOPOMPA CONDENSATORE	CONDENSER MOTOR-PUMP	MOTOPOMPE CONDENSEUR	VERFLUSSIGER - PUMPE
MPOE	MOTOPOMPA EVAPORATORE	EVAPORATOR MOTOR-PUMP	MOTOPOMPE EVAPORATEUR	VERDAMPFER - PUMPE
MTA	MAGNETOTERMICO AUSILIARIO	MAGNETHO-THERMAL SWITCH	INTERRUPTEUR MAGNETO-THERMIQUE	UEBERSTROMAUSLOESER STEUERSTROMKREIS
MTC	MAGNETOTERMICO CP	COMPRESSOR MAGNETHO-THERMAL	MAGNETHO-THERMIQUE COMPRESSEUR	MOTORSCHUTZSCHALTER-KOMPRESSOR
MTP1	MAGNETOTERMICO POMPA CONDENSATORE	CONDENSER PUMP SAFETY DEVICE	MAGNETOTHERMIQUE POMPE CONDENSEUR	VERFLUSSIGER – PUMPE - MOTORSCHUTZSCHALTER
MTP2	MAGNETOTERMICO POMPA EVAPORATORE	EVAPORATOR PUMP SAFETY DEVICE	MAGNETOTHERMIQUE POMPE EVAPORATEUR	VERDAMPFER – PUMPE - MOTORSCHUTZSCHALTER
MTP3	MAGNETOTERMICO POMPA SANITARIO	HEALTH PUMP SAFETY DEVICE	MAGNETOTHERMIQUE POMPE DE SANTE'	GESUNDHEIT – PUMPE - MOTORSCHUTZSCHALTER
MTPO	MAGNETOTERMICO POMPE	PUMPS SAFETY DEVICE	MAGNETOTHERMIQUE POMPES	PUMPEN - MOTORSCHUTZSCHALTER
PD	PRESSOSTATO DIFFERENZIALE	DIFFERENTIAL PRESSURE SWITCH	PRESSOSTAT DIFFERENTIEL	DRUCKDIFFERENZSCHALTER
PDH	PRESSOSTATO DIFFERENZIALE	DIFFERENTIAL PRESSURE SWITCH	PRESSOSTAT DIFFERENTIEL	DRUCKDIFFERENZSCHALTER
PR	PANNELLO REMOTO	REMOTE PANEL	COMMANDE A DISTANCE	REMOTE PANEL
RAP	RELE ALTA PRESSIONE	HIGH PRESSURE RELAY	RELAIS HAUTE PRESSION	HOCHDRUCKRELAIS
RC	RESISTENZA OLIO COMPRESSORE	COMPRESSOR OIL HEATER	RESISTANCE HUILE COMPRESSEUR	KUBELWANNENHEIZUNG
RCR	RELE COMANDO RESISTENZE	HEATER RELAY CONTROLLER	RELAIS COMANDE RESISTANCE	RELAIS E-HEIZUNG ANSTEUERUNG
RCRE	RELE' CALDAIA/RESISTENZA IMPIANTO	RELAY 'BOILER / HEATING SYSTEM	RELAIS CHAUDIERE / SYSTEME DE CHAUFFAGE	RELAIS KESSEL / HEIZUNG
RCRES	RELE' CALDAIA/RESISTENZA SANITARIO	RELAY 'BOILER / HEATING HEALTH	RELAIS CHAUDIERE DE CHAUFFAGE DE SANTÉ	RELAIS KESSEL / HEIZUNG UND GESUNDHEIT
RCS	RELE CONTROLLO SEQUENZA	PHASE –SEQUENCE RELAY	RELAIS SEQUENCIEL	RELAIS PHASENREIHENFOLGE
RPMIX1	RELE' POMPA ZONA 1	RELAY 'PUMP ZONE 1	RELAIS POMPE DE ZONE 1	RELAIS PUMP ZONE 1
RRC	RELE' RESISTENZA OLIO COMPRESSORE	RELAY COMPRESSOR OIL HEATER	RELAIS RESISTANCE HUILE COMPRESSEUR	RELAIS KUBELWANNENHEIZUNG
SAC	SONDA ASPIRAZIONE COMPRESSORE	AIR COMPRESSOR SUCTION PROBE	SONE D'ASPIRATION DE COMPRESSEUR	KOMPRESSOR SOUGSONDE
SGP	SONDA GAS PREMENTE	DISCHARGE PIPE SENSOR	SONDE SUR REFOULEMENT	FÜHLER- DRUCKLEITUNG
SIW	SONDA INGRESSO ACQUA	WATER INLET PROBE	SONDE ENTREE EAU	FUEHLER – WASSEREINTRITT
SIWH	SONDA INGRESSO ACQUA	WATER INLET PROBE	SONDE ENTREE EAU	FUEHLER - WASSEREINTRITT
SSAN	SONDA SANITARIO	PROBE HEALTH	SONDE DE SANTÉ	PROBE GESUNDHEIT

	ITALIANO	ENGLISH	FRANCAIS	DEUTSCH
SSM	SONDA VALVOLA MISCELATRICE	MIXING VALVE PROBE	SONDE ROBINET MÉLANGE	MISCHER PROBE
SUR	SONDA USCITA RECUPERO	RECOVERY OUTLET PROBE	SONDE SORTIE RECUPERATION	FUEHLER – WÄRMERÜCKGEWINNUNG
SUW	SONDA USCITA ACQUA	WATER OUTLET PROBE	SONDE SORTIE EAU	FUEHLER – WASSERAUSTRITT
SUWH	SONDA USCITA ACQUA	WATER OUTLET PROBE	SONDE SORTIE EAU	FUEHLER - WASSERAUSTRITT
TAP	TRASDUTTORE ALTA PRESSIONE	HIGH PRESSURE TRASDUCER	TRASDUCTEUR HAUTE PRESSION	HD-DRUCKTRANSMITTER
TBP	TRASDUTTORE BASSA PRESSIONE	LOW PRESSURE TRASDUCER	TRASDUCTEUR BASSE PRESSION	ND-DRUCKTRANSMITTER
TC	PROTEZIONE INTERNA COMPRESSORE	COMPRESSOR INTERNAL PROTECTION	PROTECTION INTERNE COMPRESSEUR	KOMPRESSOR - INNENSCHUTZ
TMP1/2/3	PROTEZIONE INTERNA POMPA	PUMP INTERNAL PROTECTION	PROTECTION INTERNE POMPE	PUMPE - INNENSCHUTZ
TR	TRASFORMATORE	TRASFORMER	TRANSFORMATEUR	TRANSFORMATOR
TRA	TERMOSTATO AMBIENTE	ROOM THERMOSTAT	THERMOSTAT DE REGULATION AMBIANCE	RAUMTHERMOSTAT
TWS	TERMOSTATO ACQUA SANITARIA	WATER SANITARY THERMOSTAT	THERMOSTAT EAU SANITAIRE	BRAUCHWASSER THERMOSTAT
V3VF	VALVOLA 3 VIE FREECOOLING	3-WAY VALVE FREECOOLING	3-VOIES FREECOOLING	3-WEGE VENTIL FREECOOLING
V3VS	VALVOLA 3 VIE SANITARIO	VALVE 3-WAY HEALTH	VANNE 3 VOIES DE SANTÉ	VENTIL 3-WEGE GESUNDHEIT
VIC	VALVOLA INVERSIONE CICLO	REVERSE CYCLE VALVE	VANNE INVERSION DE CYCLE	UMKEHRVENTIL
VSL	VALVOLA INTERCET. LIQUIDO	LIQUID GATE SOLENOID VALVE	VANNE SOLENOIDE CLAPET LIQUIDE	MAGNETVENTIL FLUESSIGKEITSLEITUNG
VMO	VALVOLA MODULANTE	MODULATING VALVE	MODULATION VALVE	MODULATIONSVENTIL
VMIX1	VALVOLA MISCELATRICE ZONA 1	MIXING VALVE ZONE 1	VANNE DE ZONE DE MELANGE 1	VENTIL MISCHER ZONE 1
VMS	VALVOLA MODULANTE SANITARIO	MODULATING VALVE HEALTH	MODULATION DE LA SANTÉ VALVE	REGELVENTIL GESUNDHEIT
	COMPONENTI NON FORNITI	COMPONENTS NOT SUPPLIED	COMPOSANTS NON FOURNIS	NICHT LIEFERBARE TEILE
	COMPONENTI FORNITI OPTIONAL	OPTIONAL COMPONENTS	COMPOSANTS FOURNIS EN OPTION	AUF ANFRAGE LIEFERBARE TEILE
	COLLEGAMENTI DA ESEGUIRE IN CANTIERE	CONNECTIONS TO BE WIRED ON JOB SITE	RACCORDEMENTS A EFFECTUER SUR CHANTIER	BAUSEITIG URCHZUFUEHRENDE VERDRAHTUNG

11. WRL026-081M HEAT PUMP



AERMEC S.P.A.
BEVILACQUA (VERONA)
ITALY

SCHEMA ELETTRICO
WIRING DIAGRAM
WRL026-081H

NON E' PERMESSO CONSEGNARE A TERZO O RIPRODURRE QUESTO DOCUMENTO
NE' UTILIZZARE IL CONTENUTO O RENDERSLO COMUNE NOTO A TERZI SENZA LA NOSTRA
AUTORIZZAZIONE ESPLICITA. OGNI INFRAZIONE COMPORTA IL RISARCIMENTO DEI DANNI
SUBITI. E' FATTA RISERVADIA TUTTI I DIRITTI DERIVANTI DA BREVETTI O MODELLI

PROGETTAZIONE		Elettrico		TENSIONE ESERCIZIO	400V 50Hz	NORME	60335-2-40	PROTEZIONE		
SERIE				TENSIONE COMANDI	230V 50Hz	↓ UBICAZIONE = NOME LOGICO				
CODICE		4713021		TENSIONE SEGNALI	24V 50Hz					
COMMITTENTE										
PROGETTATO CON SISTEMA CAD/CAE		Sabik								
										
				DATA	FIRME	SCHEMA FUNZIONALE TABELLE DI RIEPILOGO MORSETTIERE, CAVI E DISPOSITIVI GENERICI DISTINTA BASE LEGENDA PAGINE LEGENDA SIMBOLI				
				DIS.	08/07/2014					
				VISTO	08/07/2014					
				APPROV.	08/07/2014					
				WRL026-081H						
								FOGLIO 0		
								T.F. 14		
REV.	DESCRIZIONE REVISIONE	DATA	DISEGNATORE	SOST. DA:		SOST. IL:		ORIGINE		

NON E' PERMESSO CONSEGNARE A TERZI O RIPRODURRE QUESTO DOCUMENTO
 NE' UTILIZZARE IL CONTENUTO O RENDERSI COMUNQUE NOTO A TERZI SENZA LA NOSTRA
 AUTORIZZAZIONE ESPLICITA. OGNI INFRAZIONE COMPORTA IL RISARCIMENTO DEI DANNI
 SUBITI. E' FATTA RISERVA DI TUTTI I DIRITTI DERIVANTI DA BREVETTI O MODELLI.

PROGETTO: 4713021_00.sch
 NOME FILE:
 TIPO: Elettrico

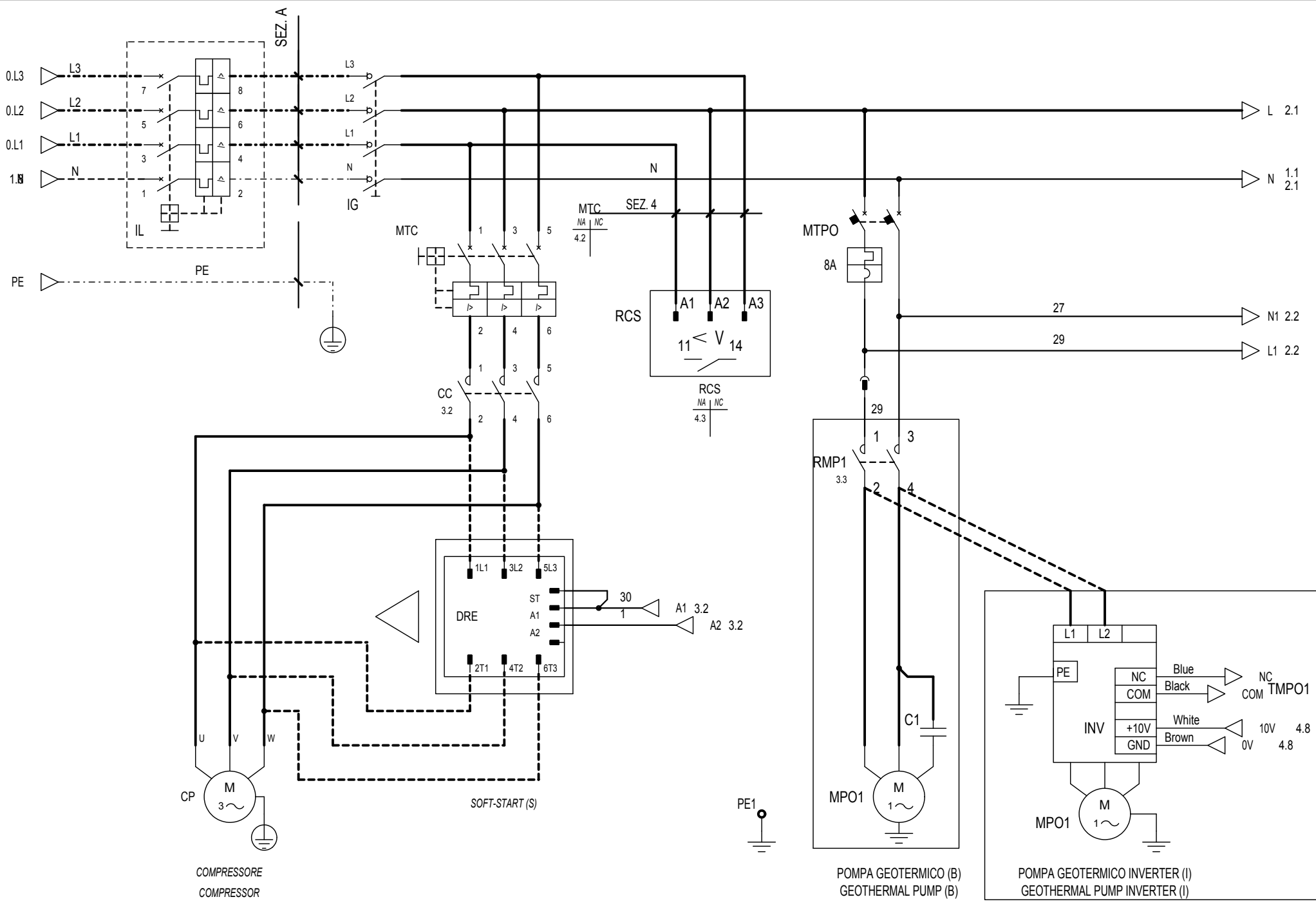

COMPRESSORE
 COMPRESSOR

SOFT-START (S)

POMPA GEOTERMICO (B)
 GEOTHERMAL PUMP (B)

POMPA GEOTERMICO INVERTER (I)
 GEOTHERMAL PUMP INVERTER (I)

REV.		MODIFICA		DATA	06/12/2013	AERMEC S.P.A. BEVILACQUA (VERONA) ITALY	POTENZA POWER	WRL026-081H		=	
DATA		DISEGNATO		VERIFICATO	Giuliano Bovo			FOGLI		1	5
APPROV.		De Togni						DI		14	
1	2	3	4	5	6	7	8				



PROGETTO: 4713021_00.scd
 TYPICO: Elettro
 NON E' PERMESSO CONSEGNARE A TERZI O RIPRODURRE QUESTO DOCUMENTO
 NE' UTILIZZARE IL CONTENUTO O RENDERSI COMUNQUE NOTO A TERZI SENZA LA NOSTRA
 AUTORIZZAZIONE ESPLICITA. OGNI INFRAZIONE COMPORTA IL RISARCIMENTO DEI DANNI
 SUBITI. E' FATTA RISERVA DI TUTTI I DIRITTI DERIVANTI DA BREVETTI O MODELLI.

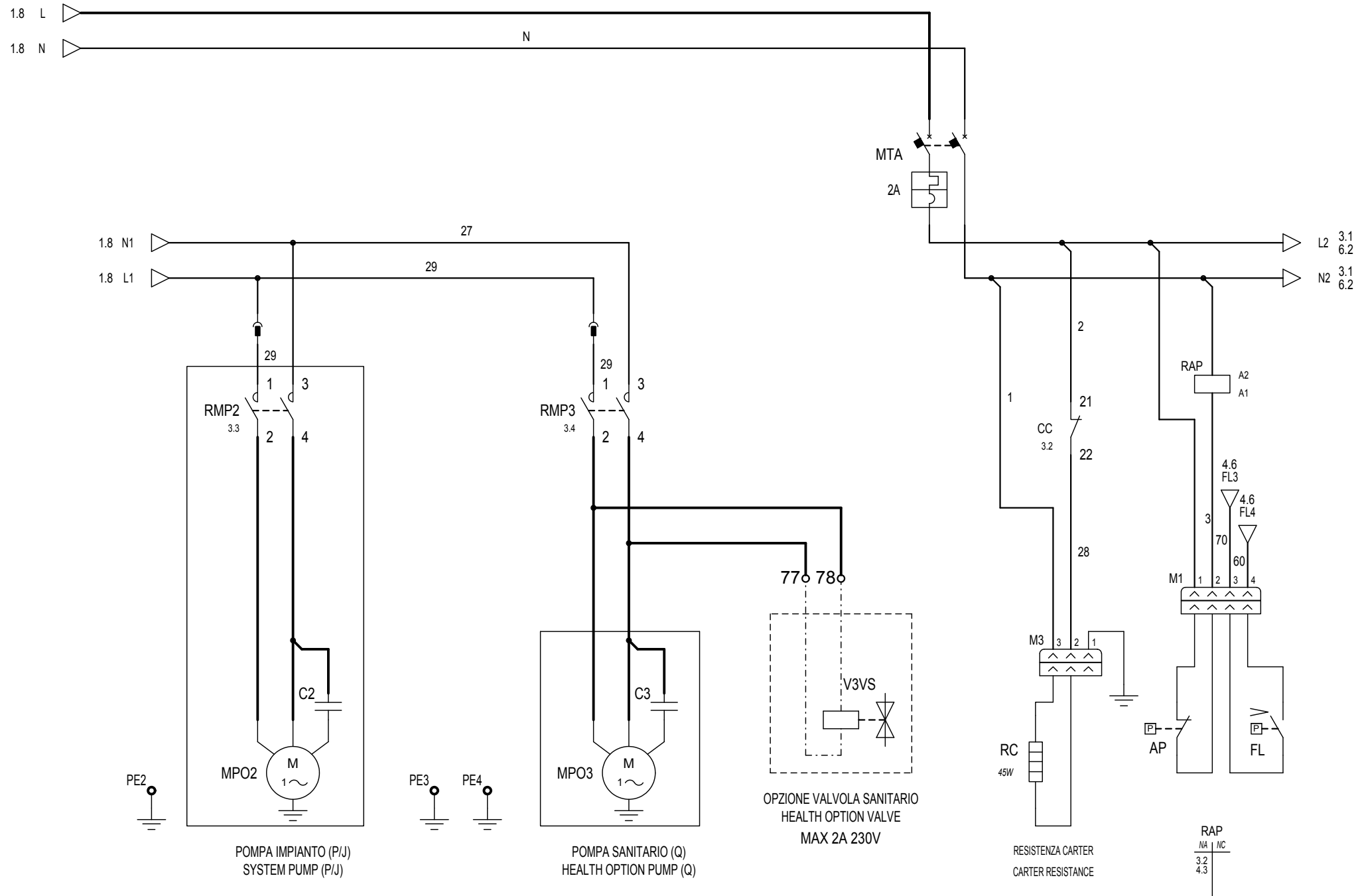

				DATA	06/12/2013	AERMEC S.P.A. BEVILACQUA (VERONA) ITALY	CIRCUITO AUSILIARIO Auxiliary circuit	WRL026-081H		=	
				DISEGN.	Gianico Bovo					+	
				DATA	06/12/2013						
REV.	MODIFICA	DATA	DISEGNATO	VERIFICATO	APPROV.	De Togni	4713021		2	FOGLI 2	
1		2		3					DI	14	

NON E' PERMESSO CONSEGNARE A TERZI O RIPRODURRE QUESTO DOCUMENTO
 NE' UTILIZZARE IL CONTENUTO O RENDERSI COMUNQUE NOTO A TERZI SENZA LA NOSTRA
 AUTORIZZAZIONE ESPLICITA. OGNI INFRAZIONE COMPORTA IL RISARCIMENTO DEI DANNI
 SUBITI. E' FATTA RISERVA DI TUTTI I DIRITTI DERIVANTI DA BREVETTI O MODELLI.

PROGETTO: 4713021_00.sch
 NOME FILE:
 TIPO: Elettrico

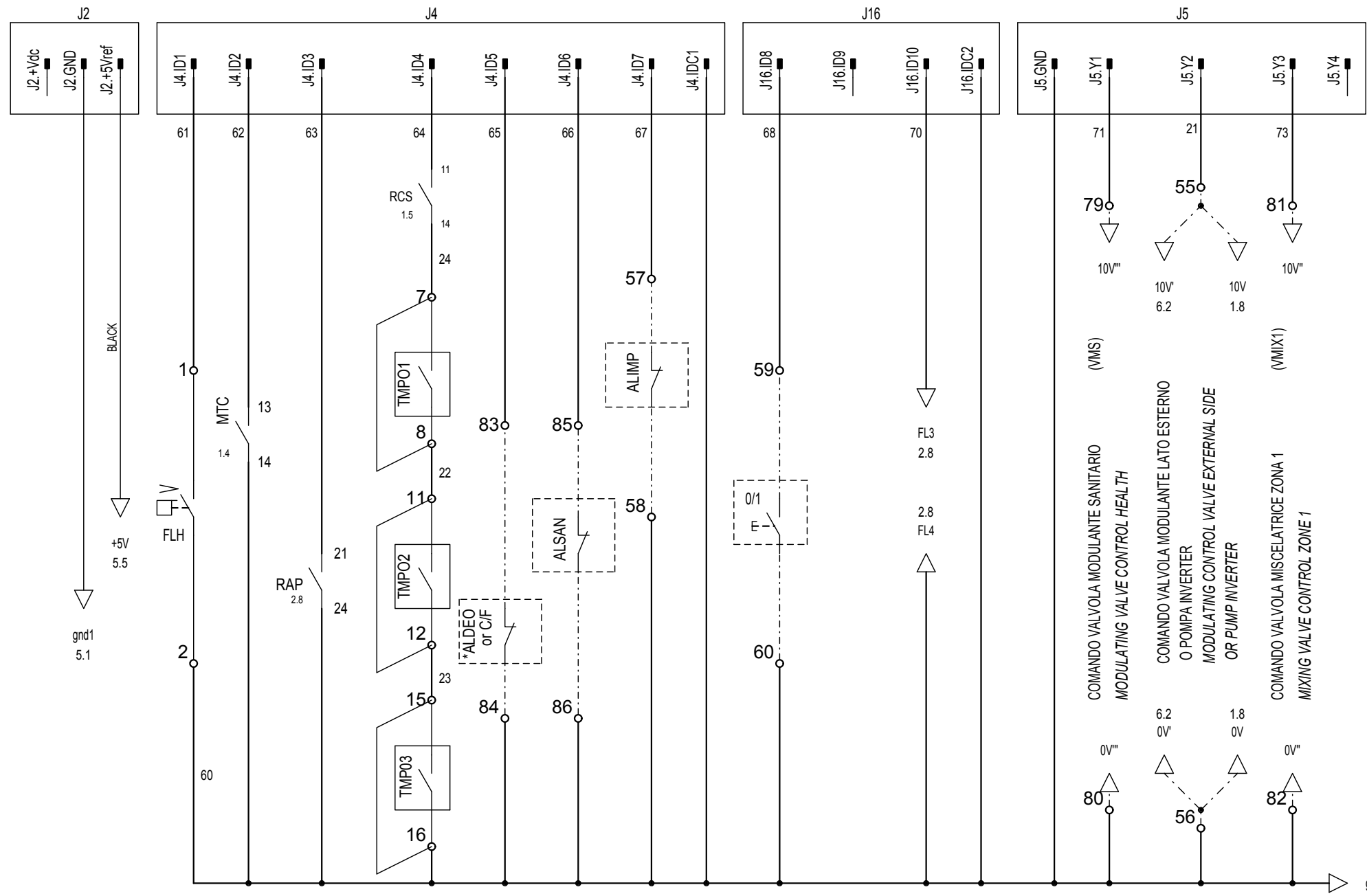

*ALDEO or C/F= VEDERE PARAMETRO: ACCESSORI B22a
 SEE PARAMETER: OPTIONS B22a

0 - 10V DC MAX 10mA

				DATA	06/12/2013	AERMEC S.P.A. BEVILACQUA (VERONA) ITALY	INGRESSI DIGITALI Digital inputs	WRL026-081H		=	
				DISEGN.	Giuliano Bovo					+	
				DATA	06/12/2013					3	FOGL 4
REV.	MODIFICA	DATA	DISEGNATO	VERIFICATO	APPROV.	De Togni	4713021		DI	14	

PROGETTO: 4713021_00.sch
 TIPO: Elettronico

NON E' PERMESSO CONSEGNARE A TERZI O RIPRODURRE QUESTO DOCUMENTO
 NE' UTILIZZARE IL CONTENUTO O RENDERSLO COMUNQUE NOTO A TERZI SENZA LA NOSTRA
 AUTORIZZAZIONE ESPLICITA. OGNI INFRAZIONE COMPORTA IL RISARCIMENTO DEI DANNI
 SUBITI E FATTA RISERVA DI TUTTI I DIRITTI DERIVANTI DA BREVETTI O MODELLI.

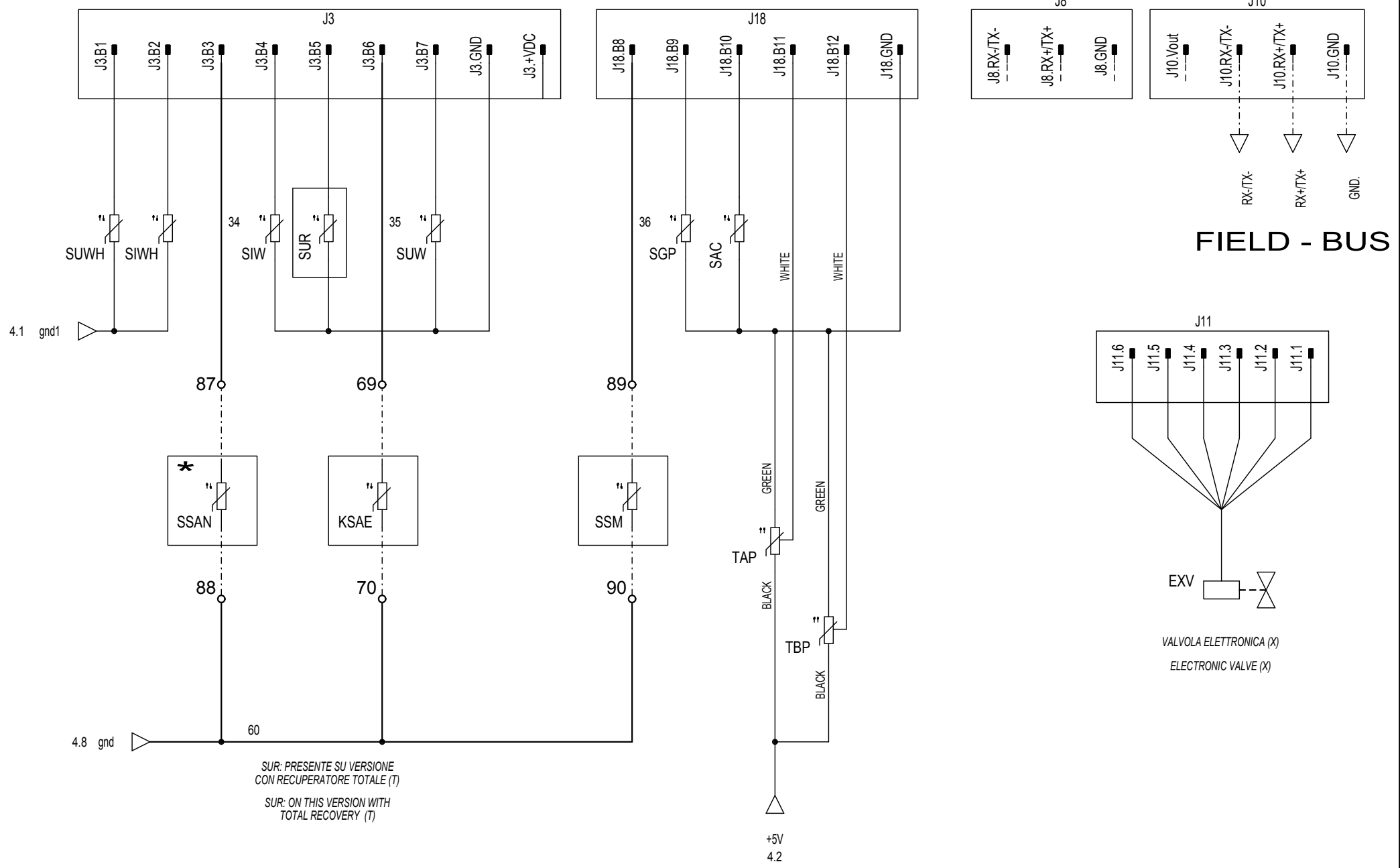

SUR: PRESENTE SU VERSIONE
 CON RECUPERATORE TOTALE (T)
 SUR: ON THIS VERSION WITH
 TOTAL RECOVERY (T)

VALVOLA ELETTRONICA (X)
 ELECTRONIC VALVE (X)

FIELD - BUS

				DATA	06/12/2013	AERMEC S.P.A. BEVILACQUA (VERONA) ITALY	INGRESSI ANALOGICI Analogue inputs	WRL026-081H		=	
				DISEGN.	Giannico Bovo					+	
REV.	MODIFICA	DATA	DISegnATO	VERIFICATO	APPROV.			De Togni	4713021		0

VALVOLA MODULANTE (OPZIONE) MODULATING VALVE (OPTION)

Valvola Belimo

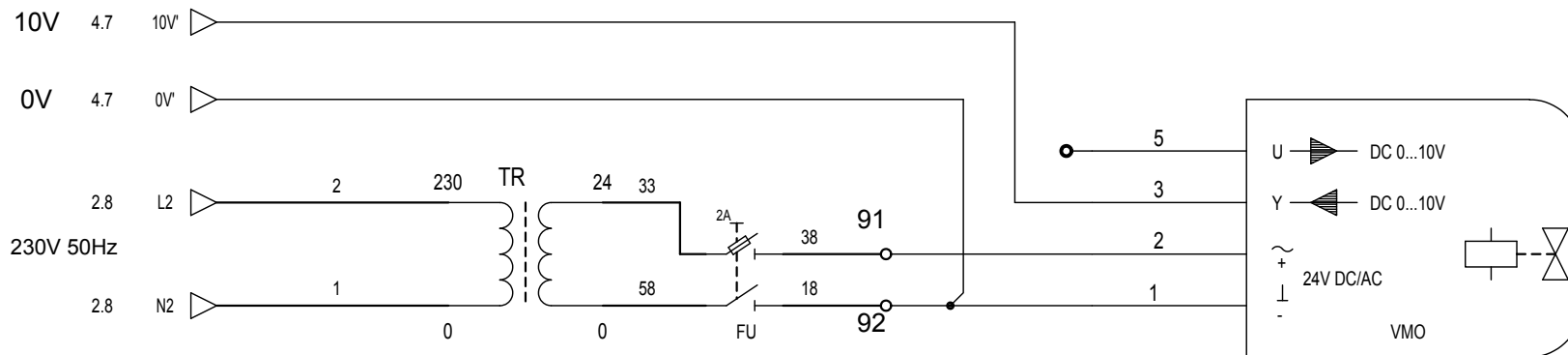

40VA

VALVOLA MODULANTE (V)

MODULATING VALVE (V)

NON E' PERMESSO CONSEGNARE A TERZI O RIPRODURRE QUESTO DOCUMENTO
 NE' UTILIZZARE IL CONTENUTO O RENDERSI RESPONSABILI PER QUALSIASI DANNI
 AUTORIZZAZIONE ESPLICITA. OGNI INFRAZIONE COMPORTA IL RISARCIMENTO DEI DANNI
 SUBITI. E' FATTA RISERVA DI TUTTI I DIRITTI DERIVANTI DA BREVETTI O MODELLI.

PROGETTO: 4713021_00.sch
 NOME FILE:
 TIPO: Elettrico





REV.	MODIFICA	DATA	DISegnATO	VERIFICATO	DATA	DISegn.	VERIFICATO	DATA	APPROV.	AERMEC S.P.A. BEVILACQUA (VERONA) ITALY	AERMEC	Valvola proporzionale Proportional valve	WRL026-081H	=	FOGL	6
1		2			06/12/2013	Gianico Bovo		06/12/2013	De Togni					+	DI	14

NON E' PERMESSO CONSEGNARE A TERZI O RIPRODURRE QUESTO DOCUMENTO
 NE' UTILIZZARE IL CONTENUTO O RENDERSI COMUNIQUE NOTO A TERZI SENZA LA NOSTRA
 AUTORIZZAZIONE ESPLICITA. OGNI INFRAZIONE COMPORTA IL RISARCIMENTO DEI DANNI
 SUBITI E FATTA RISERVA DI TUTTI I DIRITTI DERIVANTI DA BREVETTI O MODELLI
 PROGETTO: 4713021_00.sch
 NOME FILE:
 TIPOCO: Elettrico

SIMBOLO SYMBOL	NOME SIMBOLO SYMBOL NAME	DESCRIZIONE DESCRIPTION	SIGLA DESIGNATION	ESTENS. EXT.
	030202-PE	Morsetto PE		
	030202A	Morsetto		
	030303	Polo connettore maschio		
	030303D	Morsetto scheda		
	030305A	Connettore femmina e maschio		
	070201	Contatto NA		
	070203	Contatto NC		
	071302-2F	Contattore bipolare di potenza		
	071302-3F	Contattore tripolare di potenza NA		
	040201	Condensatore	C...	
	040112	Elemento riscaldante	E...	
	072108-1FN	Fusibile bipolare	FU...	

REV.	MODIFICA	DATA	DISEGNATO	VERIFICATO	APPROV.	De Togni	DATA	06/12/2013	DISEGN.	Gianico Bovo	AERMEC S.P.A.	RIEPILOGO SIMBOLI	WRLO26-081H	=	
											BEVILACQUA (VERONA) ITALY	AERMEC	Symbol summary		+
													4713021	1	FOGL. LS-1
															DI 14

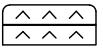
NON E' PERMESSO CONSEGNARE A TERZI O RIPRODURRE QUESTO DOCUMENTO
 NE' UTILIZZARE IL CONTENUTO O RENDERSI COMUNQUE NOTO A TERZI SENZA LA NOSTRA
 AUTORIZZAZIONE ESPLICITA. OGNI INFRAZIONE COMPORTA IL RISARCIMENTO DEI DANNI
 SUBITI E FATTA RISERVA DI TUTTI I DIRITTI DERIVANTI DA BREVETTI O MODELLI.
 PROGETTO: 4713021_00.sch
 NOME FILE:
 TIPO: Elettrico

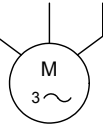
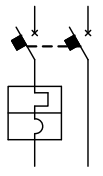
SIMBOLO SYMBOL	NOME SIMBOLO SYMBOL NAME	DESCRIZIONE DESCRIPTION	SIGLA DESIGNATION	ESTENS. EXT.
	081009	Sirena	HA...	
	071501	Bobina relè	KA...	/...
	071501T	Bobina contattore	KM...	
	030311_3_P5	connettore mobile e fisso	M...	
	040104-NTC	Resistore variabile NTC	M	
	040104-TRASD	Trasduttore di pressione 3 fili	M	
	060801B	Motore	M...	
	0713104-FN	Interruttore bip. autom. con protezione termica e magnetica	MT...	

REV.	MODIFICA	DATA	DISEGNATO	VERIFICATO	DATA	06/12/2013	AERMEC S.P.A. BEVILACQUA (VERONA) ITALY	AERMEC	RIEPILOGO SIMBOLI Symbol summary	WRLO26-081H	4713021	1	FOGL. LS-2 DI 14
					DATA	06/12/2013							

PROGETTO: 4713021_00.sch
 NON E' PERMESSO CONSEGNARE A TERZI O RIPRODURRE QUESTO DOCUMENTO
 NE' UTILIZZARE IL CONTENUTO O RENDERSI COMUNQUE NOTO A TERZI SENZA LA NOSTRA
 AUTORIZZAZIONE ESPLICITA. OGNI INFRAZIONE COMPORTA IL RISARCIMENTO DEI DANNI
 TIPOICO: Elettrico
 SUBITI. E FATTA RISERVA DI TUTTI I DIRITTI DERIVANTI DA BREVETTI O MODELLI.

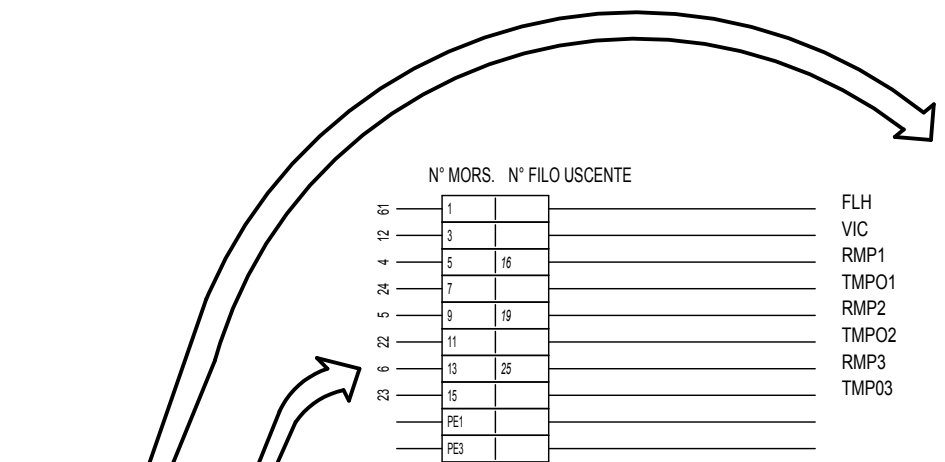
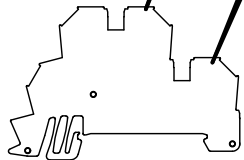

N° MORS.	N° FILO USCENTE
1	
3	
5	16
7	
9	19
11	
13	25
15	
PE1	
PE3	

FLH
 VIC
 RMP1
 TMPO1
 RMP2
 TMPO2
 RMP3
 TMP03

2	
4	
6	17
8	
10	20
12	
14	26
16	
PE2	
PE4	

FLH
 VIC
 RMP1
 TMPO1
 RMP2
 TMPO2
 RMP3
 TMP03

M2

					DATA	06/12/2013	AERMEC S.P.A.		Riepilogo morsetti doppi		WRL026-081H		=
					DISEGN.	Gianico Bovo	BEVILACQUA (VERONA) ITALY		Summary dual terminal		4713021		+
REV.	MODIFICA	DATA	DISEGNATO	VERIFICATO	DATA	06/12/2013					FOGL. M2-001		0
1					APPROV.	De Togni					DI 14		

PROGETTO: 4713021_00.sch
 NON E' PERMESSO CONSEGNARE A TERZI O RIPRODURRE QUESTO DOCUMENTO
 NE' UTILIZZARE IL CONTENUTO O RENDERSI COME NOTO A TERZI SENZA LA NOSTRA
 AUTORIZZAZIONE ESPLICITA. OGNI INFRAZIONE COMPORTA IL RISARCIMENTO DEI DANNI
 TIPOICO: Elettrico
 SUBITI. E FATTA RISERVA DI TUTTI I DIRITTI DERIVANTI DA BREVETTI O MODELLI.

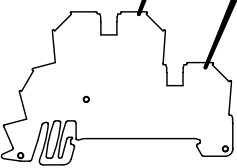

	N° MORS.	N° FILO USCENTE	
	53		
	55		POMPA GEOTERMICO INVERTER (i)
	57		INV
	59		ALIMP
	61		0/1
	63		AE
	65		RCRE
	67		KSAE
	69		V3VF
	71		RCRES
	73		RPMIX1
	75		V3VS
	77		OPZIONE VALVOLA SANITARIO
	79		
	81		*ALDEO
	83		or C/F
	85		ALSAN
	87		SSAN
	89		SSM
	91		VMO
			VALVOLA MODULANTE (v)

	54		
	56		POMPA GEOTERMICO INVERTER (i)
	58		INV
	60		ALIMP
	62		0/1
	64		
	66		RCRE
	68		KSAE
	70		V3VF
	72		RCRES
	74		RPMIX1
	76		V3VS
	78		OPZIONE VALVOLA SANITARIO
	80		
	82		*ALDEO
	84		or C/F
	86		ALSAN
	88		SSAN
	90		SSM
	92		VMO
			VALVOLA MODULANTE (v)

M4

					DATA	06/12/2013	AERMEC S.P.A. BEVILACQUA (VERONA) ITALY	AERMEC	Riepilogo morsetti doppi Summary dual terminal	WRL026-081H		=		
				DISEGN.	Giuliano Bovo					+				
REV.	MODIFICA	DATA	DISEGNATO	VERIFICATO	DATA	06/12/2013							4713021	0

PROGETTO: 4713021_00.sch
 NON E' PERMESSO CONSEGNARE A TERZI O RIPRODURRE QUESTO DOCUMENTO
 NE' UTILIZZARE IL CONTENUTO O RENDERSLO COMUNQUE NOTO A TERZI SENZA LA NOSTRA
 AUTORIZZAZIONE ESPLICITA. OGNI INFRAZIONE COMPORTA IL RISARCIMENTO DEI DANNI
 TIPICO. Elettro
 SUBITI. E FATTA RISERVA DI TUTTI I DIRITTI DERIVANTI DA BREVETTI O MODELLI

Visualizzatore
Display

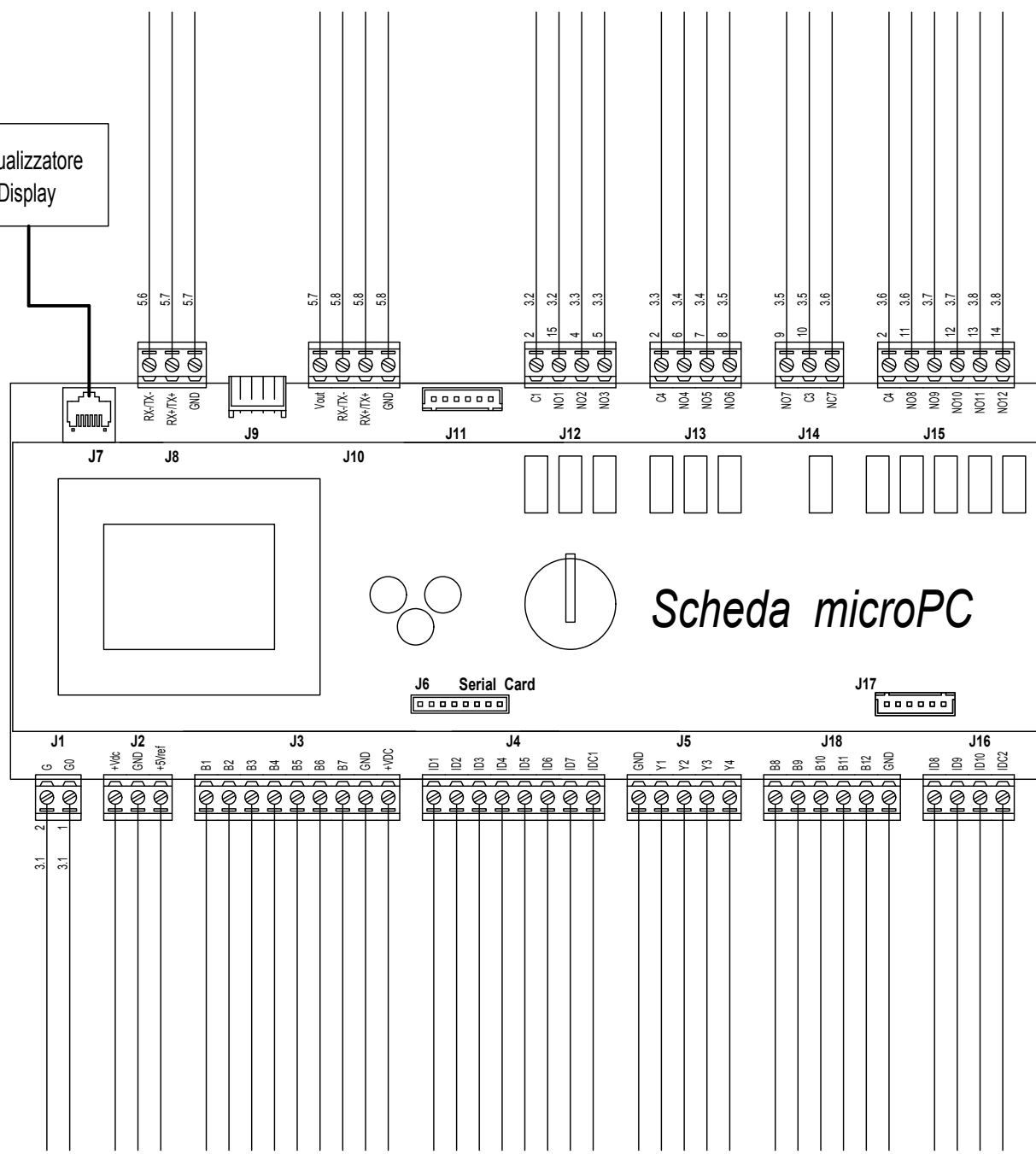

REV.	MODIFICA	DATA	DISEGNATO	VERIFICATO	DATA	06/12/2013	AERMEC S.P.A. BEVILACQUA (VERONA) ITALY	AERMEC	Scheda uPC uPC card	WRLO26-081H	=	FOGL. MICROPC-001
				APPROV.	De Togni							

LEGENDA PER SERIE WRL 026 - 161

27/03/14

	ITALIANO	ENGLISH	FRANCAIS	DEUTSCH
0/1	INTERRUTTORE ACCESO / SPENTO	SWITCH ON / OFF	INTERRUPTEUR ON/OFF	SCHALTER EIN/AUS
AE	ALLARME ESTERNO	REMOTE ALARM	ALARME EXTERIEUR	FERNSTOERMELDUNG
ALDEO	ALLARME DEUMIDIFICATORE	ALARM DEHUMIDIFIER	ALARME DÉSHUMIDIFICATEUR	ALARM ENTFEUCHTER
ALIMP	ALLARME CALDAIA/RESISTENZA	BOILER/HEATER ALARM	ALARME CHAUDIERE/RESISTANCE	ALARM KESSEL/ELEKTR. WIDERSTAND
ALSAN	ALLARME SANITARIO	HEALTH ALERT	ALARME LA SANTÉ	HEALTH ALERT
AP	PRESSOSTATO DI ALTA	HIGH PRESSURE CONTROL	PRESSOSTAT HAUTE PRESSION	HOCHDRUCKPRESSOSTAT
BP	PRESSOSTATO DI BASSA	LOW PRESSURE CONTROL	PRESSOSTAT BASSE PRESSION	NIEDERDRUCKPRESSOSTAT
CC	CONTATORE COMPRESSORE	COMPRESSOR CONTACTOR	CONTACTEUR COMPRESSEUR	KOMPRESSORSCHUETZ
C/F	COMANDO CALDO FREDDO	COOLONG/HEATING SWITCH	COMANDE CHAUD FROID	KUEHLEN/HEIZEN UMSCHALTER
CM	CONDENSATORE DI MARCIA	RUNNING CAPACITOR	CONDENSATEUR DE RUN	BETRIEBSKONDENSATOR
CP	COMPRESSORE	COMPRESSOR	COMPRESSEUR	KOMPRESSOR
CPO1/RMP1	CONTATTORE/RELE' POMPA GEOTERMICO	GEOHERMAL PUMP CONTACTOR	CONTACTEUR POMPE GEOTHERMIQUE	GEOHERMAL - SCHÜTZ – PUMPE
CPO2/RMP2	CONTATTORE/RELE' POMPA IMPIANTO	SYSTEM PUMP CONTACTOR	CONTACTEUR POMPE DU SYSTEME	ANLAGE - SCHÜTZ – PUMPE
CPO3/RMOP3	CONTATTORE/RELE' POMPA SANITARIO	HEALTH PUMP CONTACTOR	CONTACTEUR POMPE DE SANTE'	GESUNDHEIT - SCHÜTZ – PUMPE
DRE	AVVIATORE GRADUALE	SOFTSTARTER	DEMARREUR	ANLASSER
EXV	VALVOLA ELETTRONICA	ELECTRONIC ELECTROVALVE	COMMANDE DE ELECTROVALVE ELECTRONIQUE	STARTSTEUERUNG VENTILELECTRONIC
FU	FUSIBILE	FUSE	FUSIBLE	SICHERUNGEN
FL	FLUSSOSTATO	FLOW	FLUXOSTAT	STROEMUNGSWAECHTER
FLH	FLUSSOSTATO CONDENSATORE	FLOW CONDENSER	DÉBIT DU CONDENSEUR	FLOW KONDENSATOR
IA	INTERRUTTORE AUSILIARIO	AUXILIARY SWITCH	INTERRUPTEUR AUXILIAIRE	HILFSSCHALTER
IG	INTERRUTTORE GENERALE	MAIN SWITCH	INTERRUPTEUR GENERAL	HAUPTSCHALTER
IL	INTERRUTTORE DI LINEA	LINE MAIN SWITCH	INTERRUPTEUR GENERAL LIGNE	HAUPTSCHALTER-NETZEINSPEISUNG
KSAE	SONDA ARIA ESTERNA	AMBIENT AIR PROBE	SONDE AIR EXTERIEUR	AUBENLUFTFUEHLER
MP	MODULO PROTEZIONE COMPRESSORE	COMPRESSOR PROTECTION MODULE	MODULE DE PROTECTION COMPRESSEUR	KOMPRESSORSCHUTZMODUL
MPOC	MOTOPOMPA CONDENSATORE	CONDENSER MOTOR-PUMP	MOTOPOMPE CONDENSEUR	VERFLUSSIGER - PUMPE
MPOE	MOTOPOMPA EVAPORATORE	EVAPORATOR MOTOR-PUMP	MOTOPOMPE EVAPORATEUR	VERDAMPFER - PUMPE
MTA	MAGNETOTERMICO AUSILIARIO	MAGNETHO-THERMAL SWITCH	INTERRUPTEUR MAGNETO-THERMIQUE	UEBERSTROMAUSLOESER STEUERSTROMKREIS
MTC	MAGNETOTERMICO CP	COMPRESSOR MAGNETHO-THERMAL	MAGNETHO-THERMIQUE COMPRESSEUR	MOTORSCHUTZSCHALTER-KOMPRESSOR
MTP1	MAGNETOTERMICO POMPA CONDENSATORE	CONDENSER PUMP SAFETY DEVICE	MAGNETOTHERMIQUE POMPE CONDENSEUR	VERFLUSSIGER – PUMPE - MOTORSCHUTZSCHALTER
MTP2	MAGNETOTERMICO POMPA EVAPORATORE	EVAPORATOR PUMP SAFETY DEVICE	MAGNETOTHERMIQUE POMPE EVAPORATEUR	VERDAMPFER – PUMPE - MOTORSCHUTZSCHALTER
MTP3	MAGNETOTERMICO POMPA SANITARIO	HEALTH PUMP SAFETY DEVICE	MAGNETOTHERMIQUE POMPE DE SANTE'	GESUNDHEIT – PUMPE - MOTORSCHUTZSCHALTER
MTPO	MAGNETOTERMICO POMPE	PUMPS SAFETY DEVICE	MAGNETOTHERMIQUE POMPES	PUMPEN - MOTORSCHUTZSCHALTER
PD	PRESSOSTATO DIFFERENZIALE	DIFFERENTIAL PRESSURE SWITCH	PRESSOSTAT DIFFERENTIEL	DRUCKDIFFERENZSCHALTER
PDH	PRESSOSTATO DIFFERENZIALE	DIFFERENTIAL PRESSURE SWITCH	PRESSOSTAT DIFFERENTIEL	DRUCKDIFFERENZSCHALTER
PR	PANNELLO REMOTO	REMOTE PANEL	COMMANDE A DISTANCE	REMOTE PANEL
RAP	RELE ALTA PRESSIONE	HIGH PRESSURE RELAY	RELAIS HAUTE PRESSION	HOCHDRUCKRELAIS
RC	RESISTENZA OLIO COMPRESSORE	COMPRESSOR OIL HEATER	RESISTANCE HUILE COMPRESSEUR	KUBELWANNENHEIZUNG
RCR	RELE COMANDO RESISTENZE	HEATER RELAY CONTROLLER	RELAIS COMANDE RESISTANCE	RELAIS E-HEIZUNG ANSTEUERUNG
RCRE	RELE' CALDAIA/RESISTENZA IMPIANTO	RELAY 'BOILER / HEATING SYSTEM	RELAIS CHAUDIERE / SYSTEME DE CHAUFFAGE	RELAIS KESSEL / HEIZUNG
RCRES	RELE' CALDAIA/RESISTENZA SANITARIO	RELAY 'BOILER / HEATING HEALTH	RELAIS CHAUDIERE DE CHAUFFAGE DE SANTÉ	RELAIS KESSEL / HEIZUNG UND GESUNDHEIT
RCS	RELE CONTROLLO SEQUENZA	PHASE –SEQUENCE RELAY	RELAIS SEQUENCIEL	RELAIS PHASENREIHENFOLGE
RPMIX1	RELE' POMPA ZONA 1	RELAY 'PUMP ZONE 1	RELAIS POMPE DE ZONE 1	RELAIS PUMP ZONE 1
RRC	RELE' RESISTENZA OLIO COMPRESSORE	RELAY COMPRESSOR OIL HEATER	RELAIS RESISTANCE HUILE COMPRESSEUR	RELAIS KUBELWANNENHEIZUNG
SAC	SONDA ASPIRAZIONE COMPRESSORE	AIR COMPRESSOR SUCTION PROBE	SONE D'ASPIRATION DE COMPRESSEUR	KOMPRESSOR SOUGSONDE
SGP	SONDA GAS PREMENTE	DISCHARGE PIPE SENSOR	SONDE SUR REFOULEMENT	FÜHLER- DRUCKLEITUNG
SIW	SONDA INGRESSO ACQUA	WATER INLET PROBE	SONDE ENTREE EAU	FUEHLER – WASSEREINTRITT
SIWH	SONDA INGRESSO ACQUA	WATER INLET PROBE	SONDE ENTREE EAU	FUEHLER - WASSEREINTRITT
SSAN	SONDA SANITARIO	PROBE HEALTH	SONDE DE SANTÉ	PROBE GESUNDHEIT

	ITALIANO	ENGLISH	FRANCAIS	DEUTSCH
SSM	SONDA VALVOLA MISCELATRICE	MIXING VALVE PROBE	SONDE ROBINET MÉLANGE	MISCHER PROBE
SUR	SONDA USCITA RECUPERO	RECOVERY OUTLET PROBE	SONDE SORTIE RECUPERATION	FUEHLER – WÄRMERÜCKGEWINNUNG
SUW	SONDA USCITA ACQUA	WATER OUTLET PROBE	SONDE SORTIE EAU	FUEHLER – WASSERAUSTRITT
SUWH	SONDA USCITA ACQUA	WATER OUTLET PROBE	SONDE SORTIE EAU	FUEHLER - WASSERAUSTRITT
TAP	TRASDUTTORE ALTA PRESSIONE	HIGH PRESSURE TRASDUCER	TRASDUCTEUR HAUTE PRESSION	HD-DRUCKTRANSMITTER
TBP	TRASDUTTORE BASSA PRESSIONE	LOW PRESSURE TRASDUCER	TRASDUCTEUR BASSE PRESSION	ND-DRUCKTRANSMITTER
TC	PROTEZIONE INTERNA COMPRESSORE	COMPRESSOR INTERNAL PROTECTION	PROTECTION INTERNE COMPRESSEUR	KOMPRESSOR - INNENSCHUTZ
TMP1/2/3	PROTEZIONE INTERNA POMPA	PUMP INTERNAL PROTECTION	PROTECTION INTERNE POMPE	PUMPE - INNENSCHUTZ
TR	TRASFORMATORE	TRASFORMER	TRANSFORMATEUR	TRANSFORMATOR
TRA	TERMOSTATO AMBIENTE	ROOM THERMOSTAT	THERMOSTAT DE REGULATION AMBIANCE	RAUMTHERMOSTAT
TWS	TERMOSTATO ACQUA SANITARIA	WATER SANITARY THERMOSTAT	THERMOSTAT EAU SANITAIRE	BRAUCHWASSER THERMOSTAT
V3VF	VALVOLA 3 VIE FREECOOLING	3-WAY VALVE FREECOOLING	3-VOIES FREECOOLING	3-WEGE VENTIL FREECOOLING
V3VS	VALVOLA 3 VIE SANITARIO	VALVE 3-WAY HEALTH	VANNE 3 VOIES DE SANTÉ	VENTIL 3-WEGE GESUNDHEIT
VIC	VALVOLA INVERSIONE CICLO	REVERSE CYCLE VALVE	VANNE INVERSION DE CYCLE	UMKEHRVENTIL
VSL	VALVOLA INTERCET. LIQUIDO	LIQUID GATE SOLENOID VALVE	VANNE SOLENOIDE CLAPET LIQUIDE	MAGNETVENTIL FLUESSIGKEITSLEITUNG
VMO	VALVOLA MODULANTE	MODULATING VALVE	MODULATION VALVE	MODULATIONSVENTIL
VMIX1	VALVOLA MISCELATRICE ZONA 1	MIXING VALVE ZONE 1	VANNE DE ZONE DE MELANGE 1	VENTIL MISCHER ZONE 1
VMS	VALVOLA MODULANTE SANITARIO	MODULATING VALVE HEALTH	MODULATION DE LA SANTÉ VALVE	REGELVENTIL GESUNDHEIT
	COMPONENTI NON FORNITI	COMPONENTS NOT SUPPLIED	COMPOSANTS NON FOURNIS	NICHT LIEFERBARE TEILE
	COMPONENTI FORNITI OPTIONAL	OPTIONAL COMPONENTS	COMPOSANTS FOURNIS EN OPTION	AUF ANFRAGE LIEFERBARE TEILE
	COLLEGAMENTI DA ESEGUIRE IN CANTIERE	CONNECTIONS TO BE WIRED ON JOB SITE	RACCORDEMENTS A EFFECTUER SUR CHANTIER	BAUSEITIG URCHZUFUEHRENDE VERDRAHTUNG

NON E' PERMESSO CONSEGNARE A TERZI O RIPRODURRE QUESTO DOCUMENTO
 NE' UTILIZZARE IL CONTENUTO O RENDERSI COMUNIQUE NOTO A TERZI SENZA LA NOSTRA
 AUTORIZZAZIONE ESPLICITA. OGNI INFRAZIONE COMPORTA IL RISARCIMENTO DEI DANNI
 SUBITI E FATTA RISERVA DI TUTTI I DIRITTI DERIVANTI DA BREVETTI O MODELLI
 PROGETTO: 4713040_01.sch
 NOME FILE:
 TIPOCO: Elettro

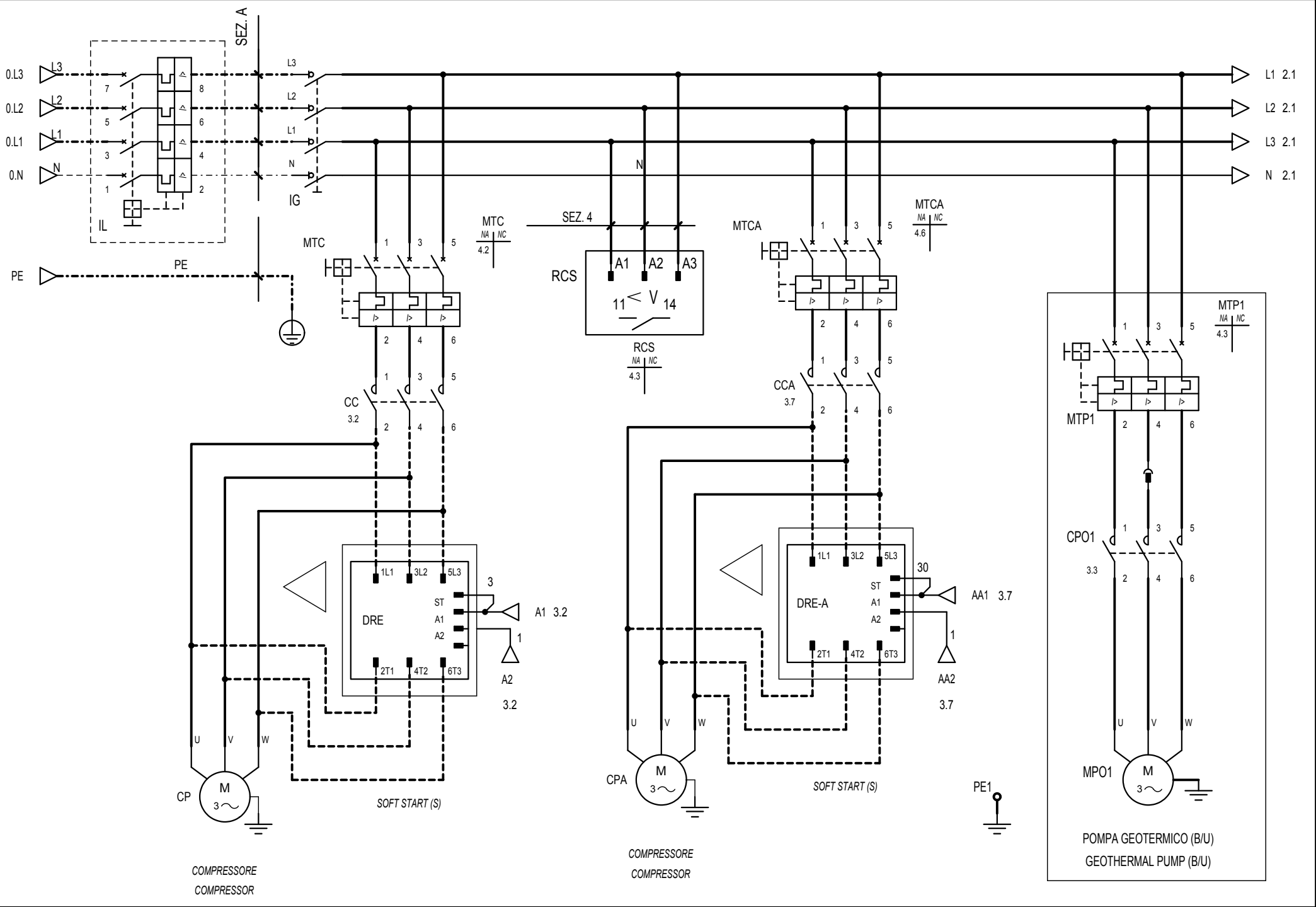

01		Variato collegamento MTCA	27/06/2014	Crivellaro	DATA	06/12/2013	AERMEC S.P.A. BEVILACQUA (VERONA) ITALY	POTENZA POWER	WRL101-161H	=	FOGLI 1
REV.	MODIFICA	DATA	DISegnATO	VERIFICATO	APPROV.	De Togni					

NON E' PERMESSO CONSEGNARE A TERZI O RIPRODURRE QUESTO DOCUMENTO
 NE' UTILIZZARE IL CONTENUTO O RENDERSI COME NOTO A TERZI SENZA LA NOSTRA
 AUTORIZZAZIONE ESPLICITA. OGNI INFRAZIONE COMPORTA IL RISARCIMENTO DEI DANNI
 SUBITI, E FATTA RISERVA DI TUTTI I DIRITTI DERIVANTI DA BREVETTI O MODELLI.

PROGETTO: 4713040_01.sch
 NOME FILE:
 TIPO: Elettrico

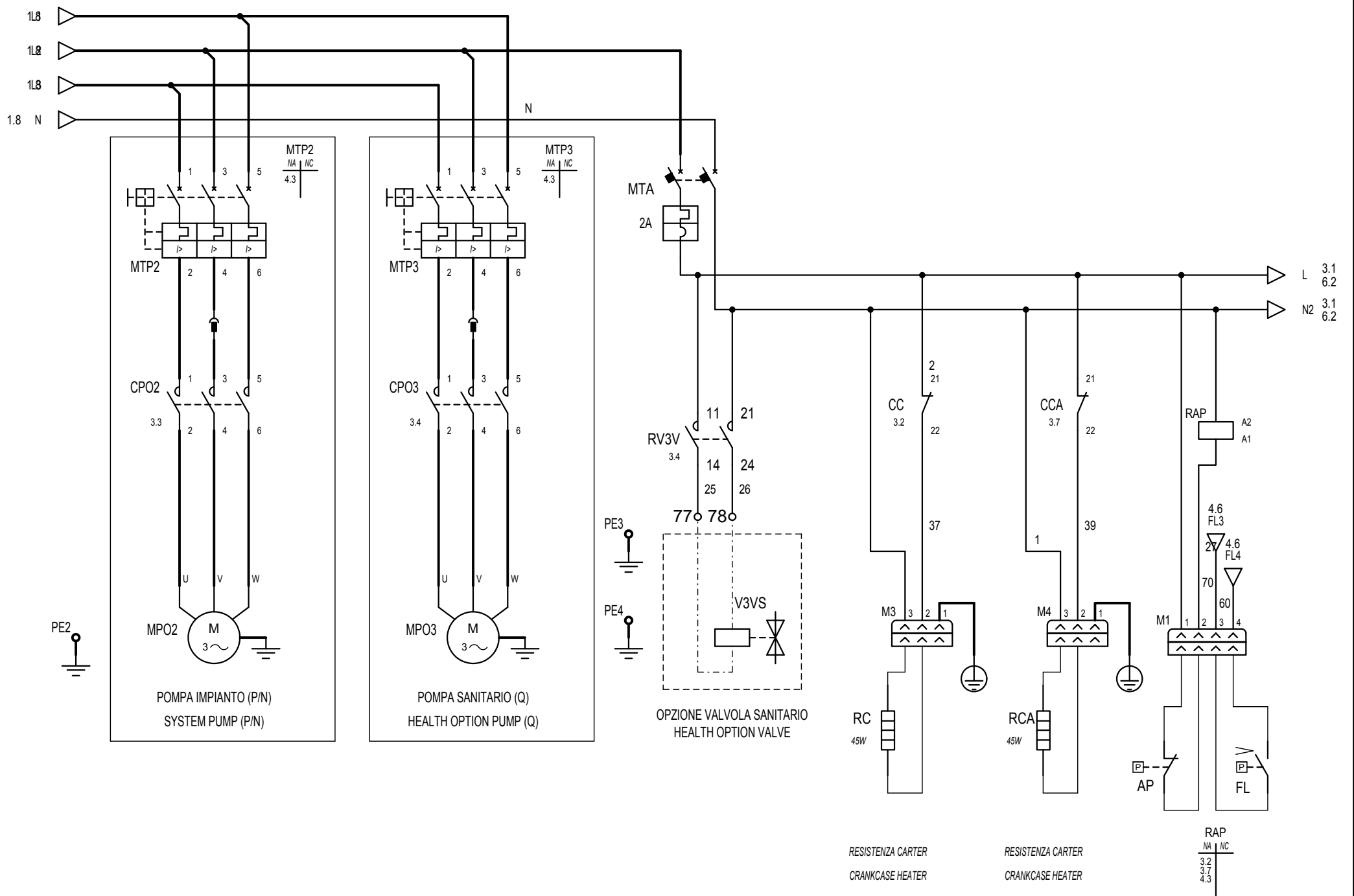

01	Variato collegamento MTA	27/06/2014	Crivellaro	DATA	06/12/2013	AERMEC S.P.A. BEVILACQUA (VERONA) ITALY	Pompa Pump	WRL101-161H	=
REV.	MODIFICA	DATA	DISSEGNO	VERIFICATO	APPROV.				

NON E' PERMESSO CONSEGNARE A TERZI O RIPRODURRE QUESTO DOCUMENTO
 NE' UTILIZZARE IL CONTENUTO O RENDERSI RESPONSABILI A TERZI SENZA LA NOSTRA
 AUTORIZZAZIONE ESPLICITA. OGNI INFRAZIONE COMPORTA IL RISARCIMENTO DEI DANNI
 SUBITI. E' FATTA RISERVA DI TUTTI I DIRITTI DERIVANTI DA BREVETTI O MODELLI.

PROGETTO: 4713040_01.sch
 NOME FILE: 4713040_01.sch
 TIPO: Elettrico

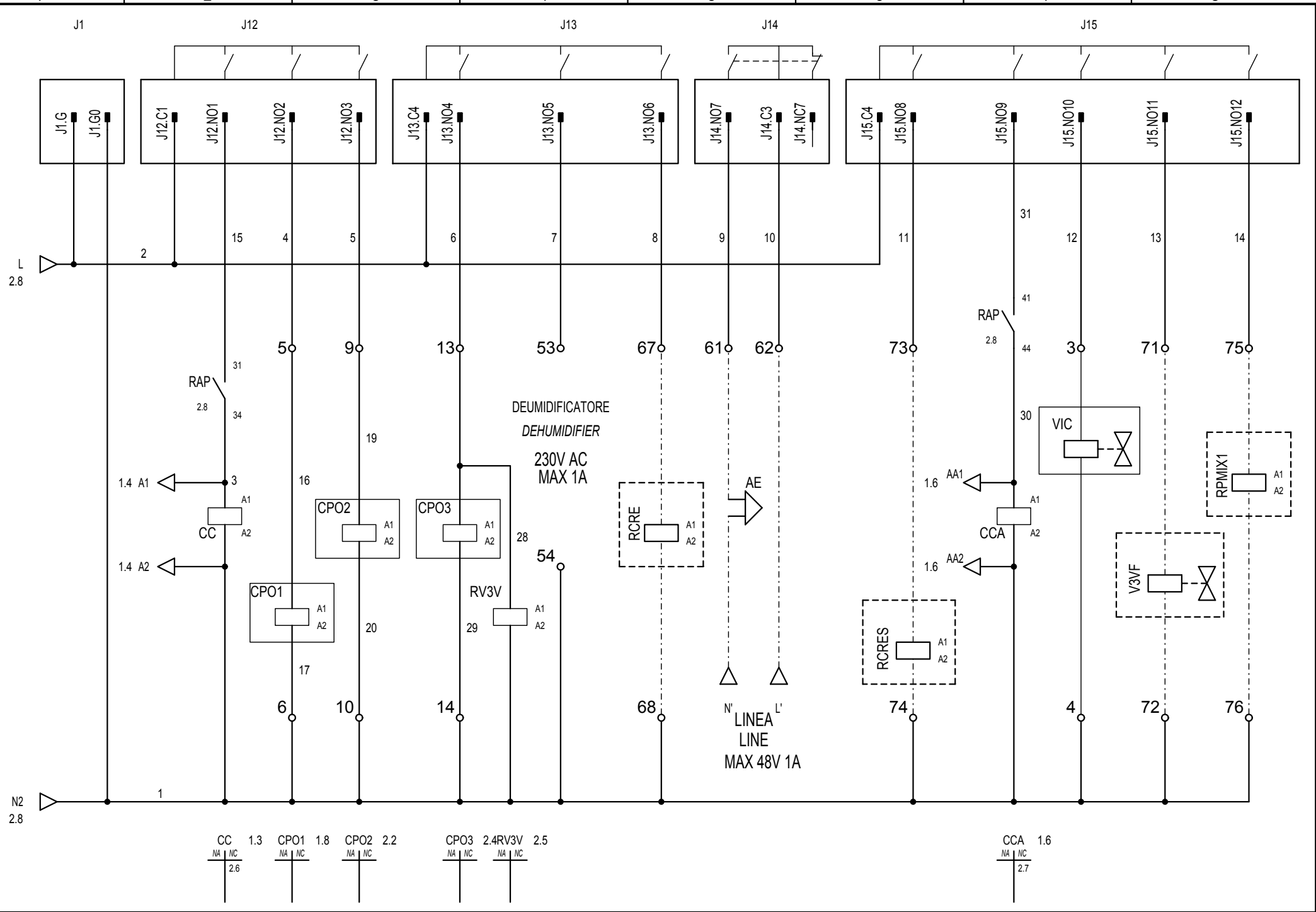

CC	1.3	CPO1	1.8	CPO2	2.2	CPO3	2.4	RV3V	2.5	CCA	1.6
NA NC	2.6	NA NC		NA NC		NA NC	NA NC	NA NC		NA NC	2.7

				DATA	06/12/2013	AERMEC S.P.A.		USCITE DIGITALI		WRL101-161H		=
				DISEGN.	Gianico Bovo	BEVILACQUA (VERONA) ITALY		Digital outputs				+
01	Variato collegamento MTCA	27/06/2014	Crivellaro	DATA	06/12/2013					4713040		FOGL 3
REV.	MODIFICA	DATA	DISEGNATO	VERIFICATO	APPROV.	De Togni						DI 15

PROGETTO: 4713040_01.sch
 TIPO: Elettronica
 NON E' PERMESSO CONSEGNARE A TERZI O RIPRODURRE QUESTO DOCUMENTO
 NE' UTILIZZARE IL CONTENUTO O RENDERSI COMUNIQUE NOTO A TERZI SENZA LA NOSTRA
 AUTORIZZAZIONE ESPLICITA. OGNI INFRAZIONE COMPORTA IL RISARCIMENTO DEI DANNI
 SUBITI. E' FATTA RISERVA DI TUTTI I DIRITTI DERIVANTI DA BREVETTI O MODELLI.

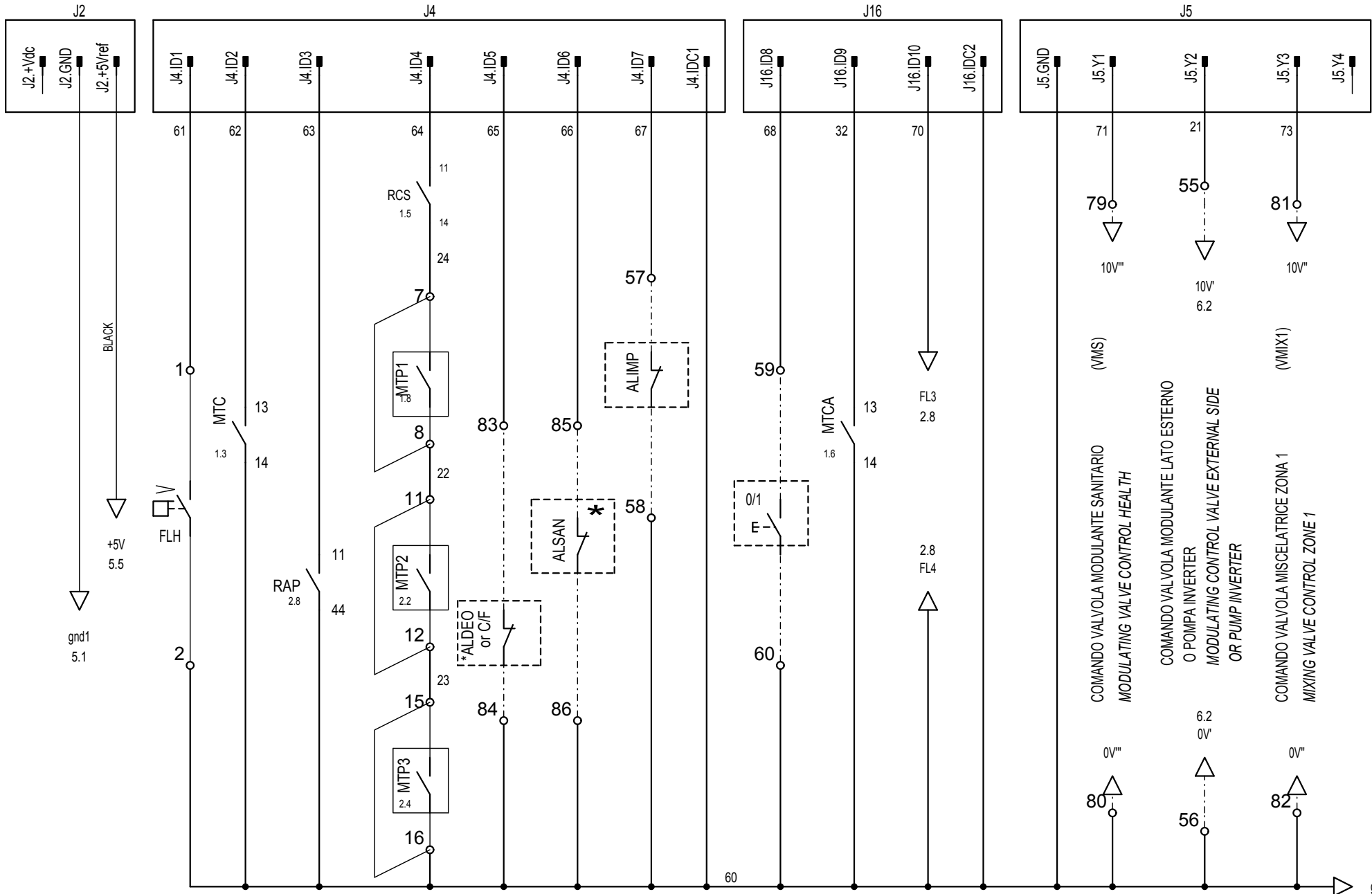

*ALDEO or C/F= VEDERE PARAMETRO: ACCESSORI B22a
 SEE PARAMETER: OPTIONS B22a

0 - 10V DC MAX 10mA

01	Variato collegamento MTCA	27/06/2014	Crivellaro	DATA	06/12/2013	AERMEC S.P.A. BEVILACQUA (VERONA) ITALY	INGRESSI DIGITALI Digital inputs	WRL101-161H		=
REV.	MODIFICA	DATA	DISegnATO	VERIFICATO	APPROV.			De Togni	FOGL	4



4713040

0 FOGL 4
DI 15

PROGETTO: 4713040_01.sch
 TIPO: Elettronica

NON E' PERMESSO CONSEGNARE A TERZI O RIPRODURRE QUESTO DOCUMENTO
 NE' UTILIZZARE IL CONTENUTO O RENDERSI COMUNQUE NOTO A TERZI SENZA LA NOSTRA
 AUTORIZZAZIONE ESPLICITA. OGNI INFRAZIONE COMPORTA IL RISARCIMENTO DEI DANNI
 SUBITI E FATTA RISERVA DI TUTTI I DIRITTI DERIVANTI DA BREVETTI O MODELLI.

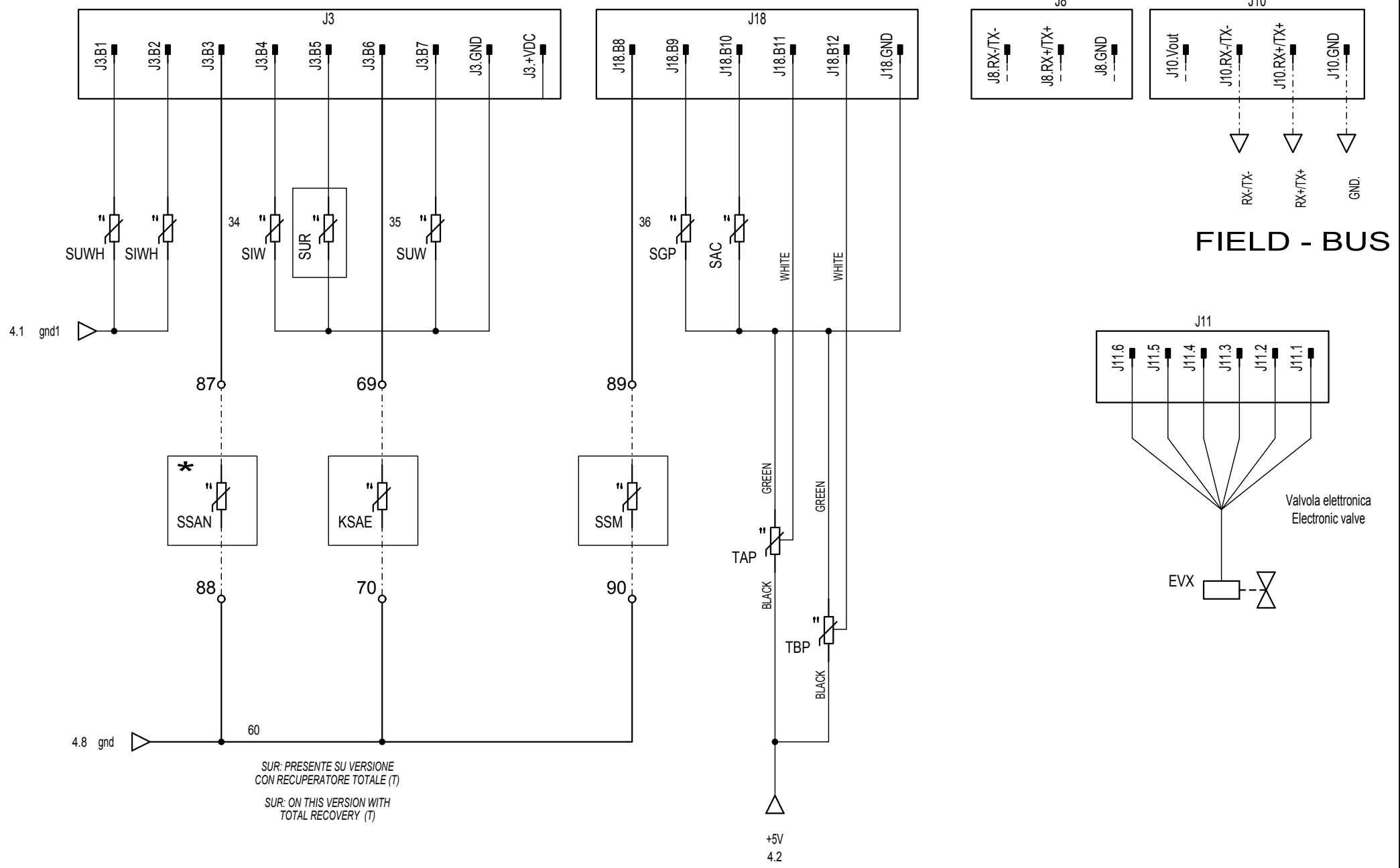

REV. 01		Variato collegamento MTCA	27/06/2014	Crivellaro	DATA	06/12/2013	AERMEC S.P.A. BEVILACQUA (VERONA) ITALY	INGRESSI ANALOGICI Analogue inputs	WRL101-161H	4713040	FOGL 5 DI 15
REV. MODIFICA		DATA	VERIFICATO	APPROV.	De Togni						

VALVOLA MODULANTE (OPZIONE) MODULATING VALVE (OPTION)

Valvola Belimo

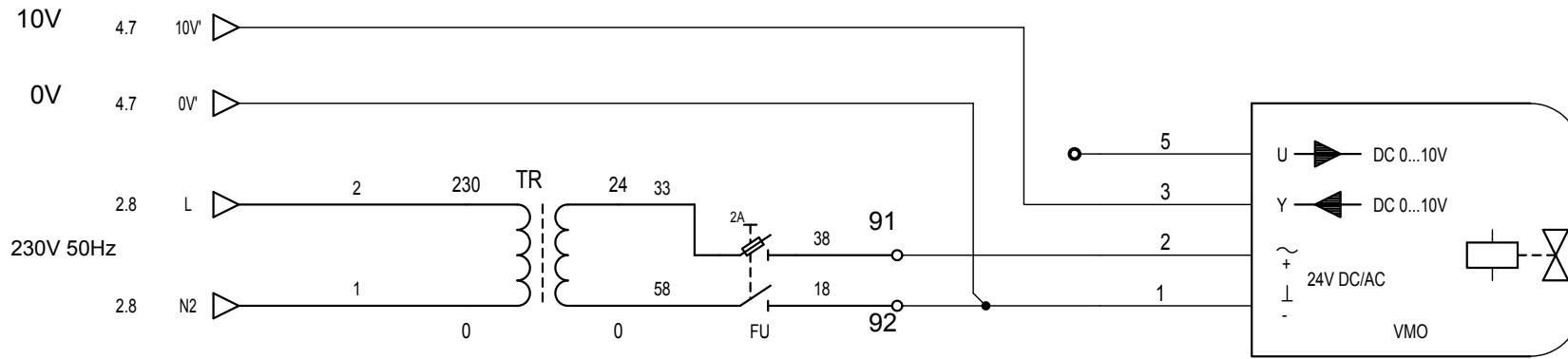

VALVOLA MODULANTE (V)

MODULATING VALVE (V)

NON E' PERMESSO CONSEGNARE A TERZI O RIPRODURRE QUESTO DOCUMENTO
 NE' UTILIZZARE IL CONTENUTO O RENDERSI RESPONSABILI SENZA LA NOSTRA
 AUTORIZZAZIONE ESPLICITA. OGNI INFRAZIONE COMPORTA IL RISARCIMENTO DEI DANNI
 SUBITI. E' FATTA RISERVA DI TUTTI I DIRITTI DERIVANTI DA BREVETTI O MODELLI.

PROGETTO: 4713040_01.sch
 NOME FILE:
 TIPO: Elettrico

01	Variato collegamento MTCA	27/06/2014	Crivellaro	DATA	06/12/2013	AERMEC S.P.A. BEVILACQUA (VERONA) ITALY	AERMEC	Valvola elettronica Electronic valve	WRL101-161H	4713040	FOGL 6 DI 15
REV.	MODIFICA	DATA	DISegnATO	VERIFICATO	APPROV.						

NON E' PERMESSO CONSEGNARE A TERZI O RIPRODURRE QUESTO DOCUMENTO
 NE' UTILIZZARE IL CONTENUTO O RENDERSI RESPONSABILI PER QUALSIASI DANNI
 AUTORIZZAZIONE ESPLICITA. OGNI INFRAZIONE COMPORTA IL RISARCIMENTO DEI DANNI
 SUBITI. E' FATTA RISERVA DI TUTTI I DIRITTI DERIVANTI DA BREVETTI O MODELLI.

PROGETTO: 4713040_01.sch
 NOME FILE:
 TIPO: Elettrico

SIMBOLO SYMBOL	NOME SIMBOLO SYMBOL NAME	DESCRIZIONE DESCRIPTION	SIGLA DESIGNATION	ESTENS. EXT.
	030202-PE	Morsetto PE PE terminal		
	030202A	Morsetto Terminal		
	030303	Polo connettore maschio Male contact plug		
	030303D	Morsetto scheda TERMINAL BOARD		
	030305A	Connettore femmina e maschio Plug and socket		
	070201	Contatto NA NO contact		
	070203	Contatto NC NC contact		
	071302-2F	Contattore bipolare di potenza two-pole no contact of a contactor		
	071302-3F	Contattore tripolare di potenza NA Three-pole NO contact of a contactor		
	040112	Elemento riscaldante Heating element	E...	
	072108-1FN	Fusibile bipolare TWO-POLE FUSE	FU...	
	081009	Sirena Siren	HA...	

01	Variato collegamento MTCA	27/06/2014	Crivellaro	DATA	06/12/2013	AERMEC S.P.A. BEVILACQUA (VERONA) ITALY	AERMEC	RIEPILOGO SIMBOLI Symbol summary	WRL101-161H	4713040	0	FOGL. 15-1 DI 15
REV.	MODIFICA	DATA	DISEGNATO	VERIFICATO	APPROV.							

1	2		3	4	5	6	7	8
A	SIMBOLO SYMBOL		NOME SIMBOLO SYMBOL NAME	DESCRIZIONE DESCRIPTION			SIGLA DESIGNATION	ESTENS. EXT.
			071501	Bobina relè Relay coil			KA...	/...
			071501T	Bobina contattore Contactor coil			KM...	
B			030311_3_P5	connettore mobile e fisso			M...	
C			040104-NTC	Resistore variabile NTC Variable resistance NTC			M	
			040104-TRASD	Trasduttore di pressione 3 fili Pressure transducer 3 wires			M	
D			060801B	Motore Motor			M...	
E			0713104-FN	Interruttore bip. autom. con protezione termica e magnetica Two-pole Circuit break with magneto-thermal			MT...	
F								

PROGETTO: 4713040_01.sch
 NON E' PERMESSO CONSEGNARE A TERZI O RIPRODURRE QUESTO DOCUMENTO
 NE' UTILIZZARE IL CONTENUTO O RENDERSI COMUNIQUE NOTO A TERZI SENZA LA NOSTRA
 AUTORIZZAZIONE ESPLICITA. OGNI INFRAZIONE COMPORTA IL RISARCIMENTO DEI DANNI
 TIPICO: Elettrico
 SUBITI E FATTA RISERVA DI TUTTI I DIRITTI DERIVANTI DA BREVETTI O MODELLI

01	Variato collegamento MTCA	27/06/2014	Crivellaro	DATA	06/12/2013	AERMEC S.P.A.	RIEPILOGO SIMBOLI	WRL101-161H	=
REV.	MODIFICA	DATA	DISEGNATO	VERIFICATO	APPROV.	BEVILACQUA (VERONA) ITALY	Symbol summary	4713040	0
					De Togni				FOGL. LS-2
									DI 15

1	2		3	4	5	6	7	8
A	SIMBOLO SYMBOL		NOME SIMBOLO SYMBOL NAME	DESCRIZIONE DESCRIPTION			SIGLA DESIGNATION	ESTENS. EXT.
B			071601G-4F	Interruttore quadr. autom. con protez. max corr. e termica Four-pole circuit breaker with magneto-thermal			QF...	
			071601G	Interruttore trip. autom. con protezione max corr. e termica Three-pole circuit break with magneto-thermal			QM...	
			071308-4F	Interruttore sezionatore quadripolare Four-pole switch disconnecter			QS...	
			071708A	Relè sequenza fase Phase sequence relay			RCS	
			021403A	Contatto NA con comando da una portata di fluido NO contact command to fluid carried			S...	
E			070702	Pulsante NA NO push-button			SB...	
			070701P	Contatto NA sensibile alla pressione NO contact actuated by pressure			SP...	
			070701PC	Contatto NC sensibile alla pressione NC contact actuated by pressure			SP...	

NON E' PERMESSO CONSEGNARE A TERZI O RIPRODURRE QUESTO DOCUMENTO
 NE' UTILIZZARE IL CONTENUTO O RENDERSI RESPONSABILI PER QUALSIASI DANNI
 AUTORIZZAZIONE ESPLICITA. OGNI INFRAZIONE COMPORTA IL RISARCIMENTO DEI DANNI
 SUBITI. E' FATTA RISERVA DI TUTTI I DIRITTI DERIVANTI DA BREVETTI O MODELLI.

PROGETTO: 4713040_01.sch
 NOME FILE: 4713040_01.sch
 TIPO: Elettrico

F				DATA	06/12/2013	AERMEC S.P.A.	RIEPILOGO SIMBOLI	WRL101-161H	=	
	01	Variato collegamento MTCA	27/06/2014	DISEGN.	Giannico Bovo	BEVILACQUA (VERONA) ITALY	Symbol summary		+	
REV.	MODIFICA	DATA	DISEGNATO	VERIFICATO	APPROV.	De Togni		4713040	0	FOGL. LS-3 DI 15
	1	2	3	4	5	6	7	8		

NON E' PERMESSO CONSEGNARE A TERZI O RIPRODURRE QUESTO DOCUMENTO
 NE' UTILIZZARE IL CONTENUTO O RENDERSI COMUNIQUE NOTO A TERZI SENZA LA NOSTRA
 AUTORIZZAZIONE ESPLICITA. OGNI INFRAZIONE COMPORTA IL RISARCIMENTO DEI DANNI
 SUBITI E FATTA' RISERVA DI TUTTI I DIRITTI DERIVANTI DA BREVETTI O MODELLI.
 PROGETTO: 4713040_01.sch
 NOME FILE:
 TIPOCO: Elettrico

SIMBOLO SYMBOL	NOME SIMBOLO SYMBOL NAME	DESCRIZIONE DESCRIPTION	SIGLA DESIGNATION	ESTENS. EXT.
	061002	Trasformatore monofase a due avvolgimenti con schermo single-phase transformer with two windings and shield	TM...	
	071403C	Avviatore con regolazione Starter with regulator	U...	
	VAL_MODULANTE	Valvola elettronica Electronic valve	VE...	
	071502A	Elettrovalvola aperta Open solenoid valve	YV...	
	071502B	Elettrovalvola chiusa Closed solenoid valve	YV...	

01		Variato collegamento MTCA	27/06/2014	Crivellaro	DATA	06/12/2013	AERMEC S.P.A. BEVILACQUA (VERONA) ITALY		Riepilogo simboli Symbol summary	WRL101-161H		=
REV.	MODIFICA	DATA	DISEGNATO	VERIFICATO	APPROV.	De Togni				4713040	0	FOGL DI

NON E' PERMESSO CONSEGNARE A TERZI O RIPRODURRE QUESTO DOCUMENTO
 NE' UTILIZZARE IL CONTENUTO O RENDERSI RESPONSABILI PER QUALSIASI DANNI
 AUTORIZZAZIONE ESPLICITA. OGNI INFRAZIONE COMPORTA IL RISARCIMENTO DEI DANNI
 SUBITI. E' FATTA RISERVA DI TUTTI I DIRITTI DERIVANTI DA BREVETTI O MODELLI.

PROGETTO: 4713040_01.sch
 NOME FILE:
 TIPO: Elettrico

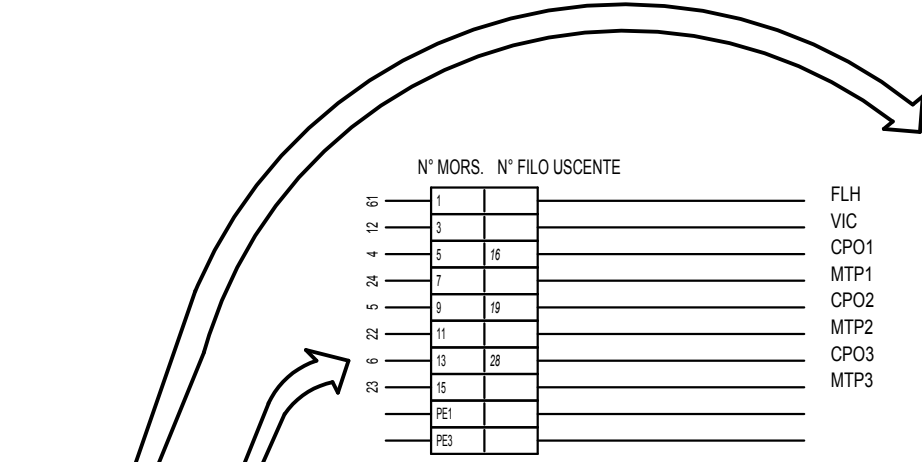
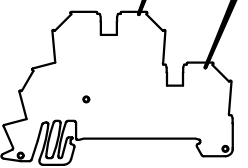

N° MORS.	N° FILO USCENTE	Terminal Type
1		FLH
3		VIC
5	16	CPO1
7		MTP1
9	19	CPO2
11		MTP2
13	28	CPO3
15		MTP3
PE1		
PE3		

2		FLH
4		VIC
6	17	CPO1
8		MTP1
10	20	CPO2
12		MTP2
14	29	CPO3
16		MTP3
PE2		
PE4		

M2

				DATA	06/12/2013	AERMEC S.P.A. BEVILACQUA (VERONA) ITALY	AERMEC	Riepilogo morsetti doppi Summary dual terminal	WRL101-161H		=
01	Variato collegamento MTCA	27/06/2014	Crivellaro	DISEGN.	Gianico Bovo				+		
REV.	MODIFICA	DATA	DISEGNATO	VERIFICATO	APPROV.	De Togni			4713040	0	FOGL. M2-001 DI 15

NON E' PERMESSO CONSEGNARE A TERZI O RIPRODURRE QUESTO DOCUMENTO
 NE' UTILIZZARE IL CONTENUTO O RENDERSI RESPONSABILI A TERZI SENZA LA NOSTRA
 AUTORIZZAZIONE ESPLICITA. OGNI INFRAZIONE COMPORTA IL RISARCIMENTO DEI DANNI
 SUBITI. E' FATTA RISERVA DI TUTTI I DIRITTI DERIVANTI DA BREVETTI O MODELLI.

PROGETTO: 4713040_01.sch
 NOME FILE:
 TIPO: Elettrico

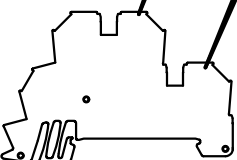

	N° MORS.	N° FILO USCENTE	
7	53		
21	55	VALVOLA MODULANTE (V)	VMO
67	57		ALIMP
68	59		0/1
9	61		AE
8	67		RCRE
35	69		KSAE
13	71		V3VF
11	73		RCRES
14	75		RPMIX1
25	77	OPZIONE VALVOLA SANITARIO	V3VS
71	79		
73	81		*ALDEO or C/F
65	83		ALSAN
66	85		SSAN
34	87		SSM
36	89		VMO
38	91	VALVOLA MODULANTE (V)	

1	54			VMO
60	56	VALVOLA MODULANTE (V)		ALIMP
60	58			0/1
60	60			
10	62			RCRE
1	68			KSAE
60	70			V3VF
1	72			RCRES
1	74			RPMIX1
1	76			V3VS
26	78	OPZIONE VALVOLA SANITARIO		
60	80			*ALDEO or C/F
60	82			ALSAN
60	84			SSAN
60	86			SSM
60	88			VMO
60	90			
18	92	VALVOLA MODULANTE (V)		

M4

				DATA	06/12/2013	AERMEC S.P.A. BEVILACQUA (VERONA) ITALY	Riepilogo morsetti doppi Summary dual terminal	WRL101-161H		=
				DISEGN.	Gianico Bovo					+
01	Variato collegamento MTCA	27/06/2014	Crivellaro	DATA	06/12/2013			0	FOGL. M4-001	
REV.	MODIFICA	DATA	DISEGNATO	VERIFICATO	APPROV.	De Togni		4713040	DI 15	

PROGETTO: 4713040_01.sch
 TYPICO: Elettrico
 NON E' PERMESSO CONSEGNARE A TERZI O RIPRODURRE QUESTO DOCUMENTO
 NE' UTILIZZARE IL CONTENUTO O RENDERSILO COMUNQUE NOTO A TERZI SENZA LA NOSTRA
 AUTORIZZAZIONE ESPLICITA. OGNI INFRAZIONE COMPORTA IL RISARCIMENTO DEI DANNI
 SUBITI. E' FATTA RISERVA DI TUTTI I DIRITTI DERIVANTI DA BREVETTI O MODELLI.

Visualizzatore
Display

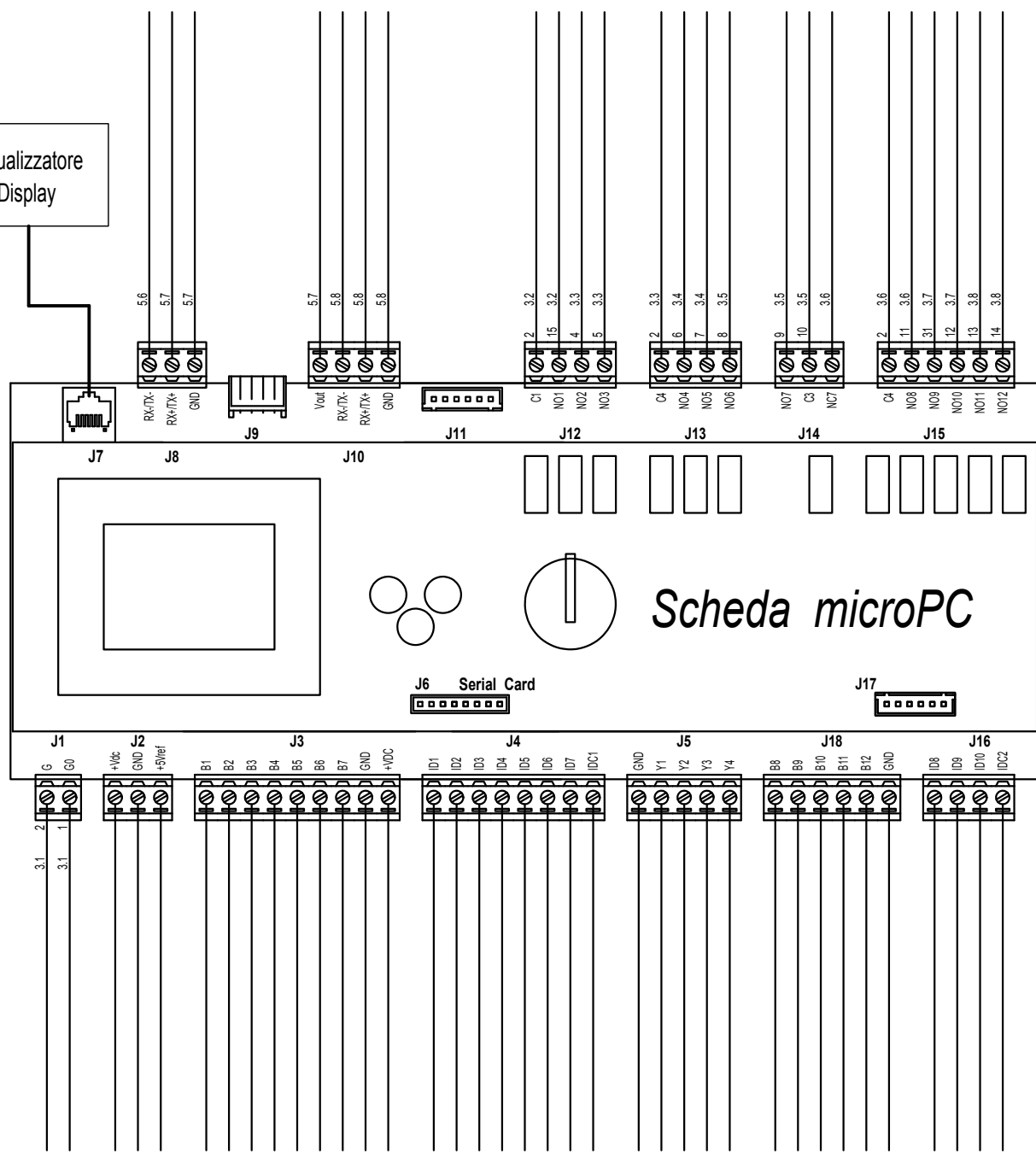

Scheda microPC

01	Variato collegamento MTCA	27/06/2014	Crivellaro	DATA	06/12/2013	AERMEC S.P.A. BEVILACQUA (VERONA) ITALY	Scheda uPC uPC card	WRL101-161H	4713040	0	FOGL. MICROPC-001 DI 15
REV.	MODIFICA	DATA	DISEGNATO	VERIFICATO	APPROV.						

LEGENDA PER SERIE WRL 026 - 161

27/03/14

	ITALIANO	ENGLISH	FRANCAIS	DEUTSCH
0/1	INTERRUTTORE ACCESO / SPENTO	SWITCH ON / OFF	INTERRUPTEUR ON/OFF	SCHALTER EIN/AUS
AE	ALLARME ESTERNO	REMOTE ALARM	ALARME EXTERIEUR	FERNSTOERMELDUNG
ALDEO	ALLARME DEUMIDIFICATORE	ALARM DEHUMIDIFIER	ALARME DÉSHUMIDIFICATEUR	ALARM ENTFEUCHTER
ALIMP	ALLARME CALDAIA/RESISTENZA	BOILER/HEATER ALARM	ALARME CHAUDIERE/RESISTANCE	ALARM KESSEL/ELEKTR. WIDERSTAND
ALSAN	ALLARME SANITARIO	HEALTH ALERT	ALARME LA SANTÉ	HEALTH ALERT
AP	PRESSOSTATO DI ALTA	HIGH PRESSURE CONTROL	PRESSOSTAT HAUTE PRESSION	HOCHDRUCKPRESSOSTAT
BP	PRESSOSTATO DI BASSA	LOW PRESSURE CONTROL	PRESSOSTAT BASSE PRESSION	NIEDERDRUCKPRESSOSTAT
CC	CONTATORE COMPRESSORE	COMPRESSOR CONTACTOR	CONTACTEUR COMPRESSEUR	KOMPRSSORSCHUETZ
C/F	COMANDO CALDO FREDDO	COOLONG/HEATING SWITCH	COMANDE CHAUD FROID	KUEHLEN/HEIZEN UMSCHALTER
CM	CONDENSATORE DI MARCIA	RUNNING CAPACITOR	CONDENSATEUR DE RUN	BETRIEBSKONDENSATOR
CP	COMPRESSORE	COMPRESSOR	COMPRESSEUR	KOMPRESSOR
CPO1/RMP1	CONTATTORE/RELE' POMPA GEOTERMICO	GEOHERMAL PUMP CONTACTOR	CONTACTEUR POMPE GEOTHERMIQUE	GEOHERMAL - SCHÜTZ – PUMPE
CPO2/RMP2	CONTATTORE/RELE' POMPA IMPIANTO	SYSTEM PUMP CONTACTOR	CONTACTEUR POMPE DU SYSTEME	ANLAGE - SCHÜTZ – PUMPE
CPO3/RMOP3	CONTATTORE/RELE' POMPA SANITARIO	HEALTH PUMP CONTACTOR	CONTACTEUR POMPE DE SANTE'	GESUNDHEIT - SCHÜTZ – PUMPE
DRE	AVVIATORE GRADUALE	SOFTSTARTER	DEMARREUR	ANLASSER
EXV	VALVOLA ELETTRONICA	ELECTRONIC ELECTROVALVE	COMMANDE DE ELECTROVALVE ELECTRONIQUE	STARTSTEUERUNG VENTILELECTRONIC
FU	FUSIBILE	FUSE	FUSIBLE	SICHERUNGEN
FL	FLUSSOSTATO	FLOW	FLUXOSTAT	STROEMUNGSWAECHTER
FLH	FLUSSOSTATO CONDENSATORE	FLOW CONDENSER	DÉBIT DU CONDENSEUR	FLOW KONDENSATOR
IA	INTERRUTTORE AUSILIARIO	AUXILIARY SWITCH	INTERRUPTEUR AUXILIAIRE	HILFSSCHALTER
IG	INTERRUTTORE GENERALE	MAIN SWITCH	INTERRUPTEUR GENERAL	HAUPTSCHALTER
IL	INTERRUTTORE DI LINEA	LINE MAIN SWITCH	INTERRUPTEUR GENERAL LIGNE	HAUPTSCHALTER-NETZEINSPEISUNG
KSAE	SONDA ARIA ESTERNA	AMBIENT AIR PROBE	SONDE AIR EXTERIEUR	AUBENLUFTFUEHLER
MP	MODULO PROTEZIONE COMPRESSORE	COMPRESSOR PROTECTION MODULE	MODULE DE PROTECTION COMPRESSEUR	KOMPRESSORSCHUTZMODUL
MPOC	MOTOPOMPA CONDENSATORE	CONDENSER MOTOR-PUMP	MOTOPOMPE CONDENSEUR	VERFLUSSIGER - PUMPE
MPOE	MOTOPOMPA EVAPORATORE	EVAPORATOR MOTOR-PUMP	MOTOPOMPE EVAPORATEUR	VERDAMPFER - PUMPE
MTA	MAGNETOTERMICO AUSILIARIO	MAGNETHO-THERMAL SWITCH	INTERRUPTEUR MAGNETO-THERMIQUE	UEBERSTROMAUSLOESER STEUERSTROMKREIS
MTC	MAGNETOTERMICO CP	COMPRESSOR MAGNETHO-THERMAL	MAGNETHO-THERMIQUE COMPRESSEUR	MOTORSCHUTZSCHALTER-KOMPRESSOR
MTP1	MAGNETOTERMICO POMPA CONDENSATORE	CONDENSER PUMP SAFETY DEVICE	MAGNETOTHERMIQUE POMPE CONDENSEUR	VERFLUSSIGER – PUMPE - MOTORSCHUTZSCHALTER
MTP2	MAGNETOTERMICO POMPA EVAPORATORE	EVAPORATOR PUMP SAFETY DEVICE	MAGNETOTHERMIQUE POMPE EVAPORATEUR	VERDAMPFER – PUMPE - MOTORSCHUTZSCHALTER
MTP3	MAGNETOTERMICO POMPA SANITARIO	HEALTH PUMP SAFETY DEVICE	MAGNETOTHERMIQUE POMPE DE SANTE'	GESUNDHEIT – PUMPE - MOTORSCHUTZSCHALTER
MTPO	MAGNETOTERMICO POMPE	PUMPS SAFETY DEVICE	MAGNETOTHERMIQUE POMPES	PUMPEN - MOTORSCHUTZSCHALTER
PD	PRESSOSTATO DIFFERENZIALE	DIFFERENTIAL PRESSURE SWITCH	PRESSOSTAT DIFFERENTIEL	DRUCKDIFFERENZSCHALTER
PDH	PRESSOSTATO DIFFERENZIALE	DIFFERETIAL PRESSURE SWITCH	PRESSOSTAT DIFFERENTIEL	DRUCKDIFFERENZSCHALTER
PR	PANNELLO REMOTO	REMOTE PANEL	COMMANDE A DISTANCE	REMOTE PANEL
RAP	RELE ALTA PRESSIONE	HIGH PRESSURE RELAY	RELAIS HAUTE PRESSION	HOCHDRUCKRELAIS
RC	RESISTENZA OLIO COMPRESSORE	COMPRESSOR OIL HEATER	RESISTANCE HUILE COMPRESSEUR	KUBELWANNENHEIZUNG
RCR	RELE COMANDO RESISTENZE	HEATER RELAY CONTROLLER	RELAIS COMANDE RESISTANCE	RELAIS E-HEIZUNG ANSTEVERUNG
RCRE	RELE' CALDAIA/RESISTENZA IMPIANTO	RELAY 'BOILER / HEATING SYSTEM	RELAIS CHAUDIERE / SYSTEME DE CHAUFFAGE	RELAIS KESSEL / HEIZUNG
RCRES	RELE' CALDAIA/RESISTENZA SANITARIO	RELAY 'BOILER / HEATING HEALTH	RELAIS CHAUDIERE DE CHAUFFAGE DE SANTÉ	RELAIS KESSEL / HEIZUNG UND GESUNDHEIT
RCS	RELE CONTROLLO SEQUENZA	PHASE –SEQUENCE RELAY	RELAIS SEQUENCIEL	RELAIS PHASENREIHENFOLGE
RPMIX1	RELE' POMPA ZONA 1	RELAY 'PUMP ZONE 1	RELAIS POMPE DE ZONE 1	RELAIS PUMP ZONE 1
RRC	RELE' RESISTENZA OLIO COMPRESSORE	RELAY COMPRESSOR OIL HEATER	RELAIS RESISTANCE HUILE COMPRESSEUR	RELAIS KUBELWANNENHEIZUNG
SAC	SONDA ASPIRAZIONE COMPRESSORE	AIR COMPRESSOR SUCTION PROBE	SONE D'ASPIRATION DE COMPRESSEUR	KOMPRESSOR SOUGSONDE
SGP	SONDA GAS PREMENTE	DISCHARGE PIPE SENSOR	SONDE SUR REFOULEMENT	FÜHLER- DRUCKLEITUNG
SIW	SONDA INGRESSO ACQUA	WATER INLET PROBE	SONDE ENTREE EAU	FUEHLER – WASSEREINTRITT
SIWH	SONDA INGRESSO ACQUA	WATER INLET PROBE	SONDE ENTREE EAU	FUEHLER - WASSEREINTRITT
SSAN	SONDA SANITARIO	PROBE HEALTH	SONDE DE SANTÉ	PROBE GESUNDHEIT

	ITALIANO	ENGLISH	FRANCAIS	DEUTSCH
SSM	SONDA VALVOLA MISCELATRICE	MIXING VALVE PROBE	SONDE ROBINET MÉLANGE	MISCHER PROBE
SUR	SONDA USCITA RECUPERO	RECOVERY OUTLET PROBE	SONDE SORTIE RECUPERATION	FUEHLER – WÄRMERÜCKGEWINNUNG
SUW	SONDA USCITA ACQUA	WATER OUTLET PROBE	SONDE SORTIE EAU	FUEHLER – WASSERAUSTRITT
SUWH	SONDA USCITA ACQUA	WATER OUTLET PROBE	SONDE SORTIE EAU	FUEHLER - WASSERAUSTRITT
TAP	TRASDUTTORE ALTA PRESSIONE	HIGH PRESSURE TRASDUCER	TRASDUCTEUR HAUTE PRESSION	HD-DRUCKTRANSMITTER
TBP	TRASDUTTORE BASSA PRESSIONE	LOW PRESSURE TRASDUCER	TRASDUCTEUR BASSE PRESSION	ND-DRUCKTRANSMITTER
TC	PROTEZIONE INTERNA COMPRESSORE	COMPRESSOR INTERNAL PROTECTION	PROTECTION INTERNE COMPRESSEUR	KOMPRESSOR - INNENSCHUTZ
TMP1/2/3	PROTEZIONE INTERNA POMPA	PUMP INTERNAL PROTECTION	PROTECTION INTERNE POMPE	PUMPE - INNENSCHUTZ
TR	TRASFORMATORE	TRASFORMER	TRANSFORMATEUR	TRANSFORMATOR
TRA	TERMOSTATO AMBIENTE	ROOM THERMOSTAT	THERMOSTAT DE REGULATION AMBIANCE	RAUMTHERMOSTAT
TWS	TERMOSTATO ACQUA SANITARIA	WATER SANITARY THERMOSTAT	THERMOSTAT EAU SANITAIRE	BRAUCHWASSER THERMOSTAT
V3VF	VALVOLA 3 VIE FREECOOLING	3-WAY VALVE FREECOOLING	3-VOIES FREECOOLING	3-WEGE VENTIL FREECOOLING
V3VS	VALVOLA 3 VIE SANITARIO	VALVE 3-WAY HEALTH	VANNE 3 VOIES DE SANTÉ	VENTIL 3-WEGE GESUNDHEIT
VIC	VALVOLA INVERSIONE CICLO	REVERSE CYCLE VALVE	VANNE INVERSION DE CYCLE	UMKEHRVENTIL
VSL	VALVOLA INTERCET. LIQUIDO	LIQUID GATE SOLENOID VALVE	VANNE SOLENOIDE CLAPET LIQUIDE	MAGNETVENTIL FLUESSIGKEITSLEITUNG
VMO	VALVOLA MODULANTE	MODULATING VALVE	MODULATION VALVE	MODULATIONSVENTIL
VMIX1	VALVOLA MISCELATRICE ZONA 1	MIXING VALVE ZONE 1	VANNE DE ZONE DE MELANGE 1	VENTIL MISCHER ZONE 1
VMS	VALVOLA MODULANTE SANITARIO	MODULATING VALVE HEALTH	MODULATION DE LA SANTÉ VALVE	REGELVENTIL GESUNDHEIT
	COMPONENTI NON FORNITI	COMPONENTS NOT SUPPLIED	COMPOSANTS NON FOURNIS	NICHT LIEFERBARE TEILE
	COMPONENTI FORNITI OPTIONAL	OPTIONAL COMPONENTS	COMPOSANTS FOURNIS EN OPTION	AUF ANFRAGE LIEFERBARE TEILE
	COLLEGAMENTI DA ESEGUIRE IN CANTIERE	CONNECTIONS TO BE WIRED ON JOB SITE	RACCORDEMENTS A EFFECTUER SUR CHANTIER	BAUSEITIG URCHZUFUEHRENDE VERDRAHTUNG

13. WRL101-161M HEAT PUMP



AERMEC S.P.A.
BEVILACQUA (VERONA)
ITALY

SCHEMA ELETTRICO
WIRING DIAGRAM
WRL101-161 solo H

NON E' PERMESSO CONSEGNARE A TERZO O RIPRODURRE QUESTO DOCUMENTO NE' UTILIZZARE IL CONTENUTO O RENDERSLO COMUNE NOTO A TERZI SENZA LA NOSTRA AUTORIZZAZIONE ESPLICITA. OGNI INFRAZIONE COMPORTA IL RISARCIMENTO DEI DANNI SUBITI. E' FATTA RISERVADIA TUTTI I DIRITTI DERIVANTI DA BREVETTI O MODELLI

PROGETTAZIONE		Elettrico		TENSIONE ESERCIZIO	400V 50Hz	NORME	60335-2-40	PROTEZIONE
SERIE				TENSIONE COMANDI	230V 50Hz	↓ UBICAZIONE = NOME LOGICO		
CODICE		4713041		TENSIONE SEGNALI	24V 50Hz			
COMMITTENTE								
PROGETTATO CON SISTEMA CAD/CAE		Sabik						
								
				DATA	FIRME	SCHEMA FUNZIONALE TABELLE DI RIEPILOGO MORSETTIERE, CAVI E DISPOSITIVI GENERICI DISTINTA BASE LEGENDA PAGINE LEGENDA SIMBOLI		
				DIS.	10/09/2014			
				VISTO	10/09/2014			
				APPROV.	10/09/2014			
				WRL101-161 solo H				
REV.	DESCRIZIONE REVISIONE	DATA	DISEGNATORE	SOST. DA:			SOST. IL:	ORIGINE
							FOGLIO	0
							T.F.	15

NON E' PERMESSO CONSEGNARE A TERZI O RIPRODURRE QUESTO DOCUMENTO
 NE' UTILIZZARE IL CONTENUTO O RENDERSI COMUNQUE NOTO A TERZI SENZA LA NOSTRA
 AUTORIZZAZIONE ESPLICITA. OGNI INFRAZIONE COMPORTA IL RISARCIMENTO DEI DANNI
 SUBITI E FATTA RISERVA DI TUTTI I DIRITTI DERIVANTI DA BREVETTI O MODELLI

PROGETTO: 4713041_00.sch
 NOME FILE:
 TIPOCO: Elettro

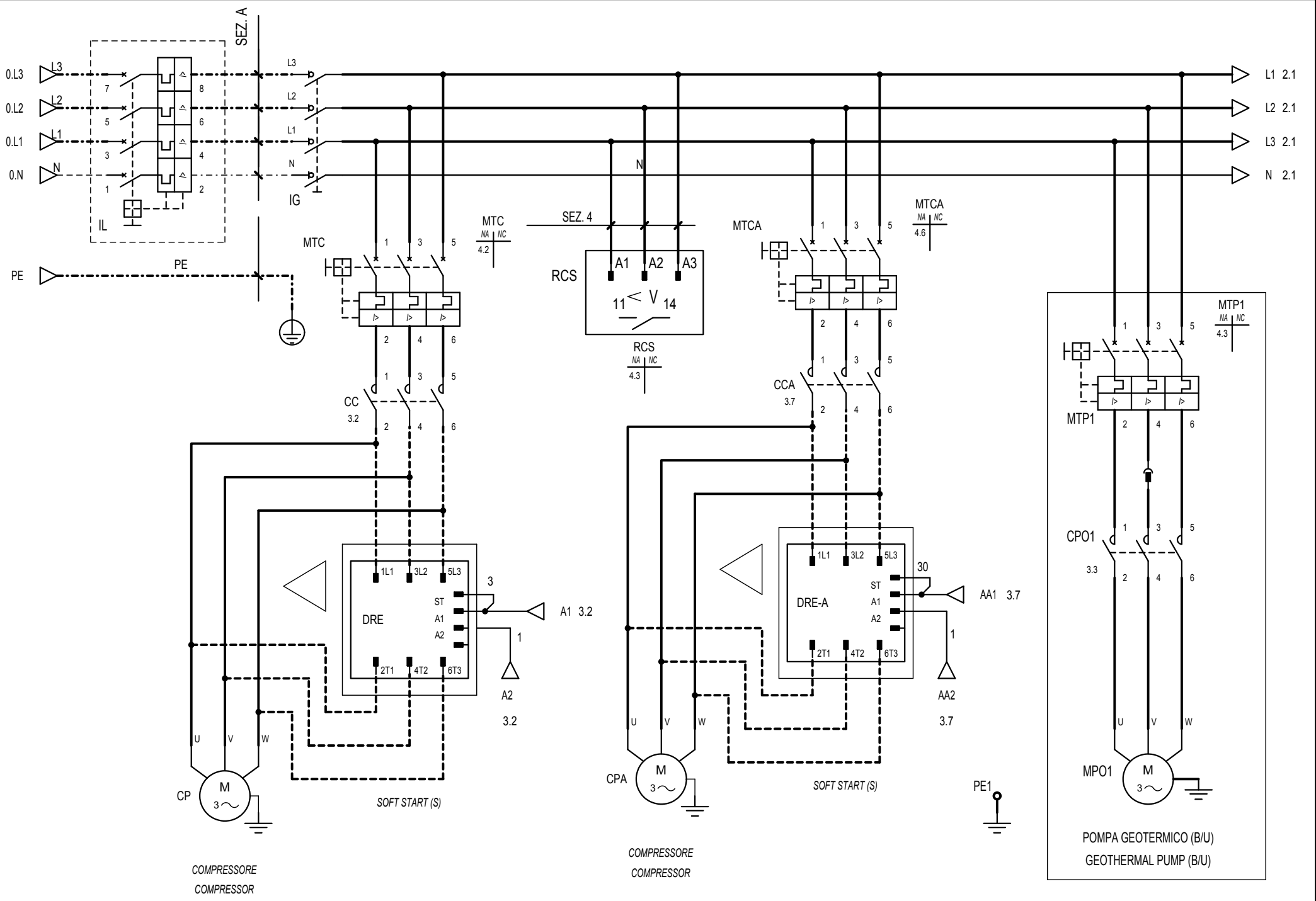

REV.		MODIFICA	DATA	DISEGNATO	VERIFICATO	DATA	09/09/2014	AERMEC S.P.A. BEVILACQUA (VERONA) ITALY	POTENZA POWER	WRL101-161 solo H		=		
DATA		09/09/2014	APPROV.		De Togni	AERMEC				4713041			FOGLI DI	1 15
1		2	3	4	5	6	7			8				

NON E' PERMESSO CONSEGNARE A TERZI O RIPRODURRE QUESTO DOCUMENTO
 NE' UTILIZZARE IL CONTENUTO O RENDERSI COMUNQUE NOTO A TERZI SENZA LA NOSTRA
 AUTORIZZAZIONE ESPLICITA. OGNI INFRAZIONE COMPORTA IL RISARCIMENTO DEI DANNI
 SUBITI. E' FATTA RISERVA DI TUTTI I DIRITTI DERIVANTI DA BREVETTI O MODELLI.

PROGETTO: 4713041_00.sch
 TIPO: Elettrico

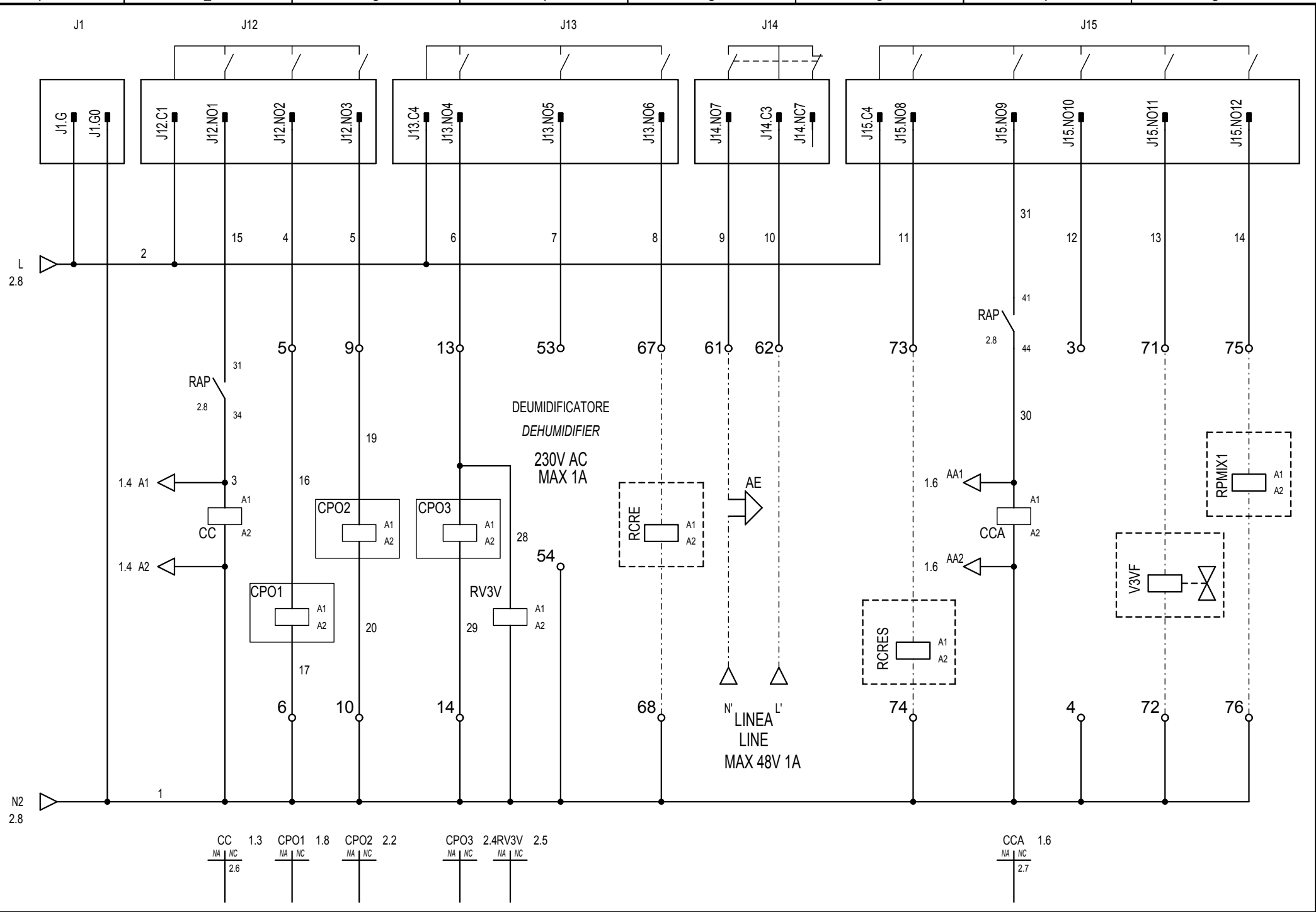

				DATA	09/09/2014	AERMEC S.P.A. BEVILACQUA (VERONA) ITALY	USCITE DIGITALI Digital outputs	WRL101-161 solo H		=	
				DISEGN.	Giuliano Bovo					+	
				DATA	09/09/2014						
REV.	MODIFICA	DATA	DISEGNATO	VERIFICATO	APPROV.	De Togni	4713041		2	FOGLI 3 DI 15	

PROGETTO: 4713041_00.sch
 TIPO: Elettronica
 NON E' PERMESSO CONSEGNARE A TERZI O RIPRODURRE QUESTO DOCUMENTO
 NE' UTILIZZARE IL CONTENUTO O RENDERSI COMUNIQUE NOTO A TERZI SENZA LA NOSTRA
 AUTORIZZAZIONE ESPLICITA. OGNI INFRAZIONE COMPORTA IL RISARCIMENTO DEI DANNI
 SUBITI. E' FATTA RISERVA DI TUTTI I DIRITTI DERIVANTI DA BREVETTI O MODELLI.

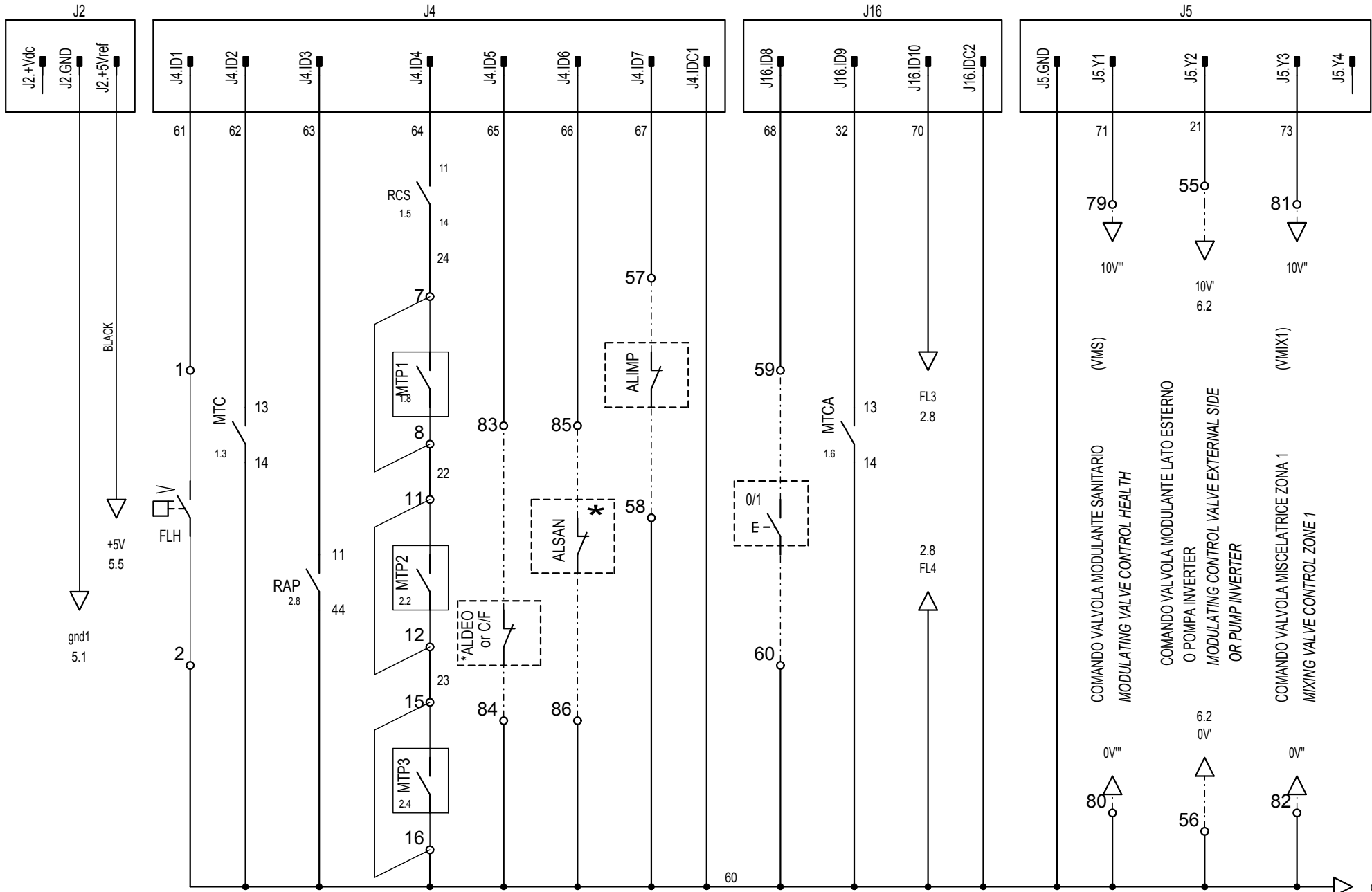

*ALDEO or C/F= VEDERE PARAMETRO: ACCESSORI B22a
 SEE PARAMETER: OPTIONS B22a

0 - 10V DC MAX 10mA

REV.	MODIFICA	DATA	DISEGNATO	VERIFICATO	DATA	09/09/2014	DISEGN.	Gianico Bovo	AERMEC S.P.A.	INGRESSI DIGITALI	WRL101-161 solo H	=
					DATA	09/09/2014			BEVILACQUA (VERONA) ITALY	Digital inputs		+
					APPROV.	De Togni					4713041	1
												FOGL 4
												DI 15

PROGETTO: 4713041_00.sch
 TIPO: Elettronica

NON E' PERMESSO CONSEGNARE A TERZI O RIPRODURRE QUESTO DOCUMENTO
 NE' UTILIZZARE IL CONTENUTO O RENDERSLO COMUNQUE NOTO A TERZI SENZA LA NOSTRA
 AUTORIZZAZIONE ESPLICITA. OGNI INFRAZIONE COMPORTA IL RISARCIMENTO DEI DANNI
 SUBITI E FATTA RISERVA DI TUTTI I DIRITTI DERIVANTI DA BREVETTI O MODELLI.

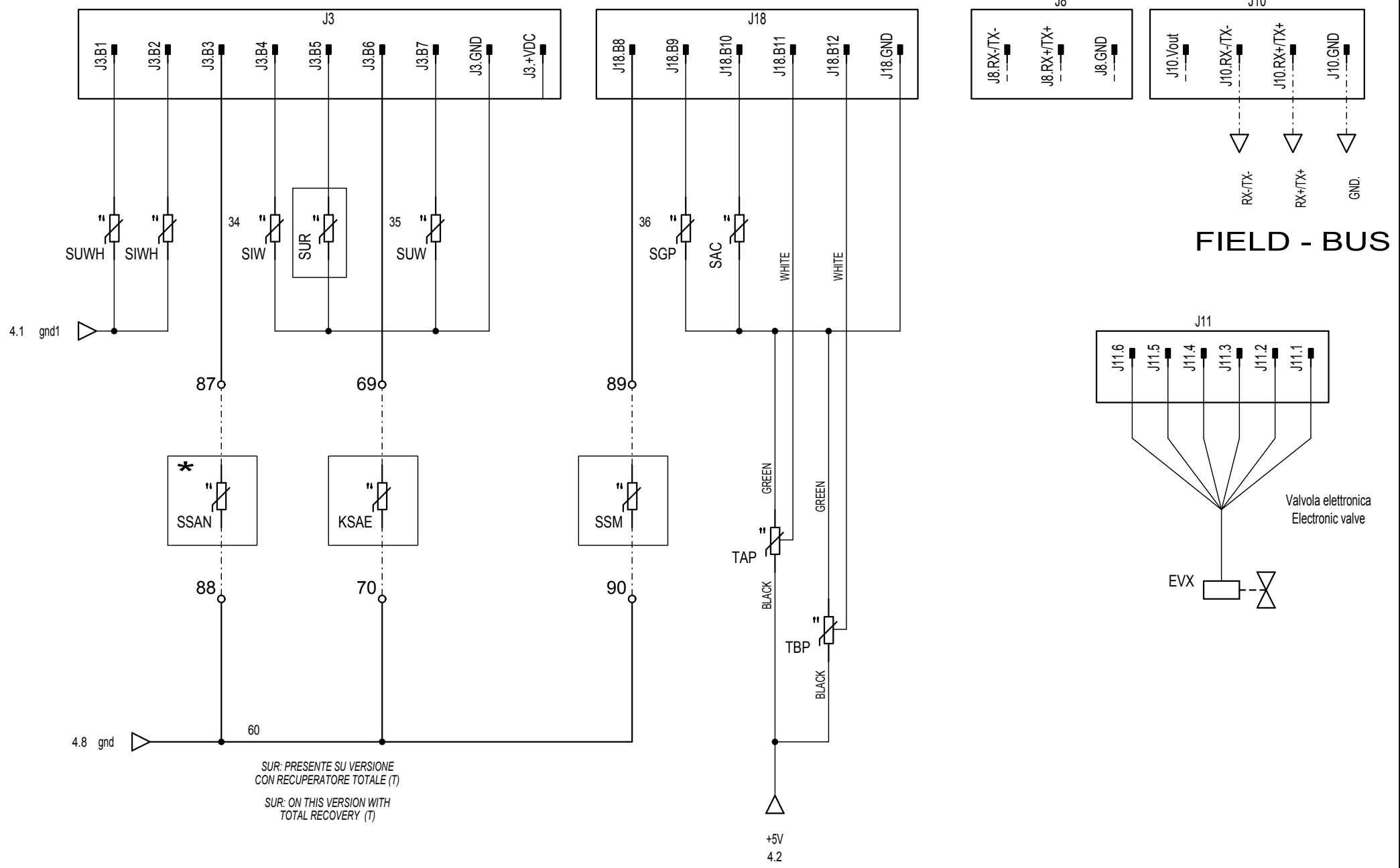

SUR: PRESENTE SU VERSIONE
 CON RECUPERATORE TOTALE (T)
 SUR: ON THIS VERSION WITH
 TOTAL RECOVERY (T)

				DATA	09/09/2014	AERMEC S.P.A.	INGRESSI ANALOGICI	WRL101-161 solo H		=
				DISEGN.	Gianico Bovo					+
				DATA	09/09/2014	BEVILACQUA (VERONA) ITALY	Analogue inputs	4713041		1
REV.	MODIFICA	DATA	DISEGNATO	VERIFICATO	APPROV.			De Togni		
1		2		3					DI	15



VALVOLA MODULANTE (OPZIONE) MODULATING VALVE (OPTION)

Valvola Belimo

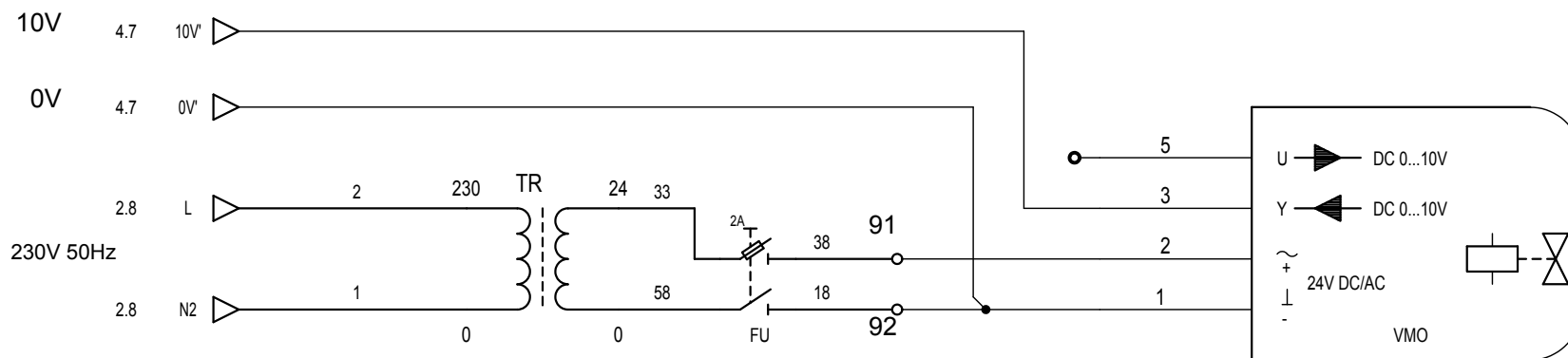











VALVOLA MODULANTE (V)

MODULATING VALVE (V)

NON E' PERMESSO CONSEGNARE A TERZI O RIPRODURRE QUESTO DOCUMENTO
 NE' UTILIZZARE IL CONTENUTO O RENDERSI RESPONSABILI SENZA LA NOSTRA
 AUTORIZZAZIONE ESPLICITA. OGNI INFRAZIONE COMPORTA IL RISARCIMENTO DEI DANNI
 SUBITI. E' FATTA RISERVA DI TUTTI I DIRITTI DERIVANTI DA BREVETTI O MODELLI.

PROGETTO: 4713041_00.sch
 NOME FILE:
 TIPO: Elettrico

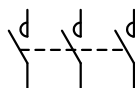
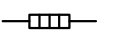
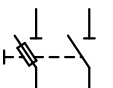
REV.	MODIFICA	DATA	DISegnATO	VERIFICATO	DATA	09/09/2014	AERMEC S.P.A. BEVILACQUA (VERONA) ITALY	AERMEC	Valvola elettronica Electronic valve	WRL101-161 solo H	4713041	1	FOGLI 6 DI 15
					DATA	09/09/2014							
					APPROV.	De Togni							

1	2		3	4	5	6	7	8
A	SIMBOLO SYMBOL	NOME SIMBOLO SYMBOL NAME	DESCRIZIONE DESCRIPTION	SIGLA DESIGNATION	ESTENS. EXT.			
		030202-PE	Morsetto PE PE terminal					
		030202A	Morsetto Terminal					
B		030303	Polo connettore maschio Male contact plug					
		030303D	Morsetto scheda TERMINAL BOARD					
C		030305A	Connettore femmina e maschio Plug and socket					
		070201	Contatto NA NO contact					
		070203	Contatto NC NC contact					
D		071302-2F	Contattore bipolare di potenza two-pole no contact of a contactor					
		071302-3F	Contattore tripolare di potenza NA Three-pole NO contact of a contactor					
E		040112	Elemento riscaldante Heating element	E...				
		072108-1FN	Fusibile bipolare TWO-POLE FUSE	FU...				
F		081009	Sirena Siren	HA...				

NON E' PERMESSO CONSEGNARE A TERZI O RIPRODURRE QUESTO DOCUMENTO
 NE' UTILIZZARE IL CONTENUTO O RENDERSI COMUNIQUE NOTO A TERZI SENZA LA NOSTRA
 AUTORIZZAZIONE ESPLICITA. OGNI INFRAZIONE COMPORTA IL RISARCIMENTO DEI DANNI
 SUBITI E FATTA RISERVA DI TUTTI I DIRITTI DERIVANTI DA BREVETTI O MODELLI.

PROGETTO: 4713041_00.sch
 NOME FILE:
 TIPOCO: Elettrico

REV.	MODIFICA	DATA	DISEGNATO	VERIFICATO	DATA	09/09/2014	DISEGN.	Giuliano Bovo	AERMEC S.P.A.	RIEPILOGO SIMBOLI	WRL101-161 solo H	=	
					DATA	09/09/2014	APPROV.	De Togni	BEVILACQUA (VERONA) ITALY	Symbol summary	4713041	1	FOGL. LS-1
													DI 15

1	2	3	4	5	6	7	8
A	SIMBOLO SYMBOL	NOME SIMBOLO SYMBOL NAME	DESCRIZIONE DESCRIPTION	SIGLA DESIGNATION	ESTENS. EXT.		
B		071601G-4F	Interruttore quadr. autom. con protez. max corr. e termica Four-pole circuit breaker with magneto-thermal	QF...			
		071601G	Interruttore trip. autom. con protezione max corr. e termica Three-pole circuit break with magneto-thermal	QM...			
		071308-4F	Interruttore sezionatore quadripolare Four-pole switch disconnecter	QS...			
		071708A	Relè sequenza fase Phase sequence relay	RCS			
		021403A	Contatto NA con comando da una portata di fluido NO contact command to fluid carried	S...			
E		070702	Pulsante NA NO push-button	SB...			
		070701P	Contatto NA sensibile alla pressione NO contact actuated by pressure	SP...			
		070701PC	Contatto NC sensibile alla pressione NC contact actuated by pressure	SP...			

NON E' PERMESSO CONSEGNARE A TERZI O RIPRODURRE QUESTO DOCUMENTO
 NE' UTILIZZARE IL CONTENUTO O RENDERSI RESPONSABILI SENZA LA NOSTRA
 AUTORIZZAZIONE ESPLICITA. OGNI INFRAZIONE COMPORTA IL RISARCIMENTO DEI DANNI
 SUBITI E FATTA RISERVA DI TUTTI I DIRITTI DERIVANTI DA BREVETTI O MODELLI.
 PROGETTO: 4713041_00.sch
 NOME FILE:
 TIPO: Elettrico

F				DATA	09/09/2014	AERMEC S.P.A.	RIEPILOGO SIMBOLI	WRL101-161 solo H				
				DISEGN.	Gianico Bovo				BEVILACQUA (VERONA) ITALY	Symbol summary		
REV.	MODIFICA	DATA	DISEGNATO	VERIFICATO	APPROV.	De Togni					4713041	1
											DI	15

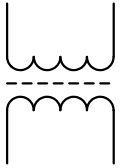
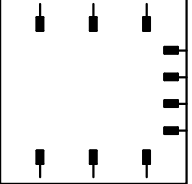
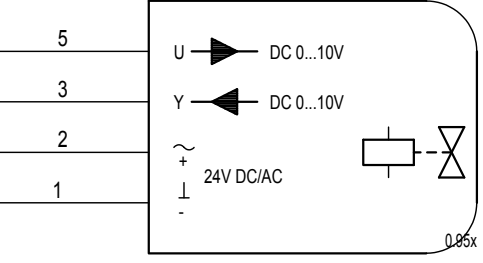
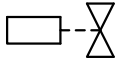
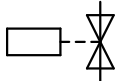
SIMBOLO SYMBOL	NOME SIMBOLO SYMBOL NAME	DESCRIZIONE DESCRIPTION	SIGLA DESIGNATION	ESTENS. EXT.
	061002	Trasformatore monofase a due avvolgimenti con schermo single-phase transformer with two windings and shield	TM...	
	071403C	Avviatore con regolazione Starter with regulator	U...	
	VAL_MODULANTE	Valvola elettronica Electronic valve	VE...	
	071502A	Elettrovalvola aperta Open solenoid valve	YV...	
	071502B	Elettrovalvola chiusa Closed solenoid valve	YV...	

NON E' PERMESSO CONSEGNARE A TERZI O RIPRODURRE QUESTO DOCUMENTO
 NE' UTILIZZARE IL CONTENUTO O RENDERSI RESPONSABILI SENZA LA NOSTRA
 AUTORIZZAZIONE ESPLICITA. OGNI INFRAZIONE COMPORTA IL RISARCIMENTO DEI DANNI
 SUBITI E FATTA RISERVA DI TUTTI I DIRITTI DERIVANTI DA BREVETTI O MODELLI.

PROGETTO: 4713041_00.sch
 NOME FILE:
 TIPOCO: Elettrico

REV.	MODIFICA	DATA	DISEGNATO	VERIFICATO	DATA	APPROV.	DATA 09/09/2014 DISEGN. Gianico Bovo APPROV. De Togni
AERMEC S.P.A. BEVILACQUA (VERONA) ITALY						Riepilogo simboli Symbol summary	WRL101-161 solo H = +
4713041						1 FOGL LS-4 DI 15	

PROGETTO: 4713041_00.sch
 NON E' PERMESSO CONSEGNARE A TERZI O RIPRODURRE QUESTO DOCUMENTO
 NE' UTILIZZARE IL CONTENUTO O RENDERSI COMUNQUE NOTO A TERZI SENZA LA NOSTRA
 AUTORIZZAZIONE ESPLICITA. OGNI INFRAZIONE COMPORTA IL RISARCIMENTO DEI DANNI
 TIPICO: Elettrico
 SUBITI E FATTA RISERVA DI TUTTI I DIRITTI DERIVANTI DA BREVETTI O MODELLI

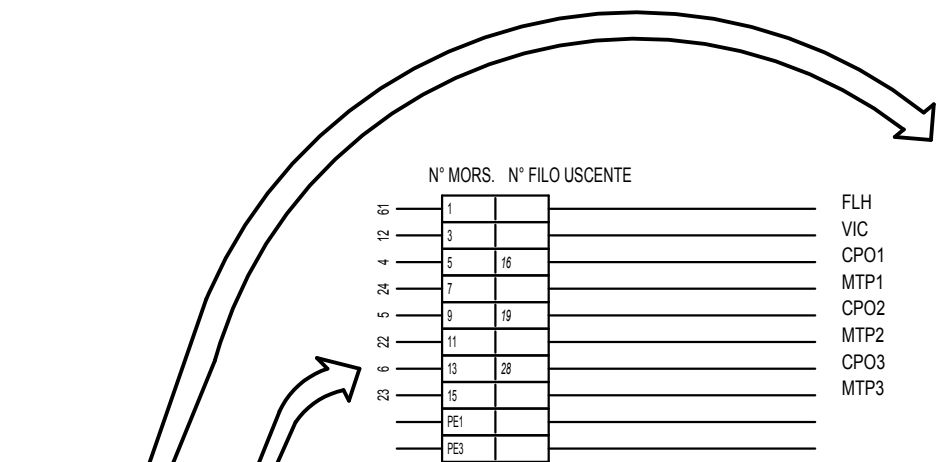
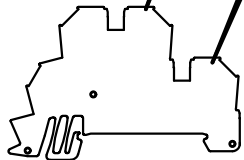

N° MORS.	N° FILO USCENTE	
1		FLH
3		VIC
5	16	CPO1
7		MTP1
9	19	CPO2
11		MTP2
13	28	CPO3
15		MTP3
PE1		
PE3		

2		FLH
4		VIC
6	17	CPO1
8		MTP1
10	20	CPO2
12		MTP2
14	29	CPO3
16		MTP3
PE2		
PE4		

M2

				DATA	09/09/2014	AERMEC S.P.A. BEVILACQUA (VERONA) ITALY	AERMEC	Riepilogo morsetti doppi Summary dual terminal	WRL101-161 solo H		=	
				DISEGN.	Gianico Bovo				+			
REV.	MODIFICA	DATA	DISEGNATO	VERIFICATO	APPROV.				De Togni			1
1		2		3		4	5	6	7	8		

PROGETTO: 4713041_00.sch
 TIPICO: Elettronico
 NON E' PERMESSO CONSEGNARE A TERZI O RIPRODURRE QUESTO DOCUMENTO
 NE' UTILIZZARE IL CONTENUTO O RENDERSLO COMUNQUE NOTO A TERZI SENZA LA NOSTRA
 AUTORIZZAZIONE ESPLICITA. OGNI INFRAZIONE COMPORTA IL RISARCIMENTO DEI DANNI
 SUBITI. E' FATTA RISERVA DI TUTTI I DIRITTI DERIVANTI DA BREVETTI O MODELLI.

Visualizzatore
Display

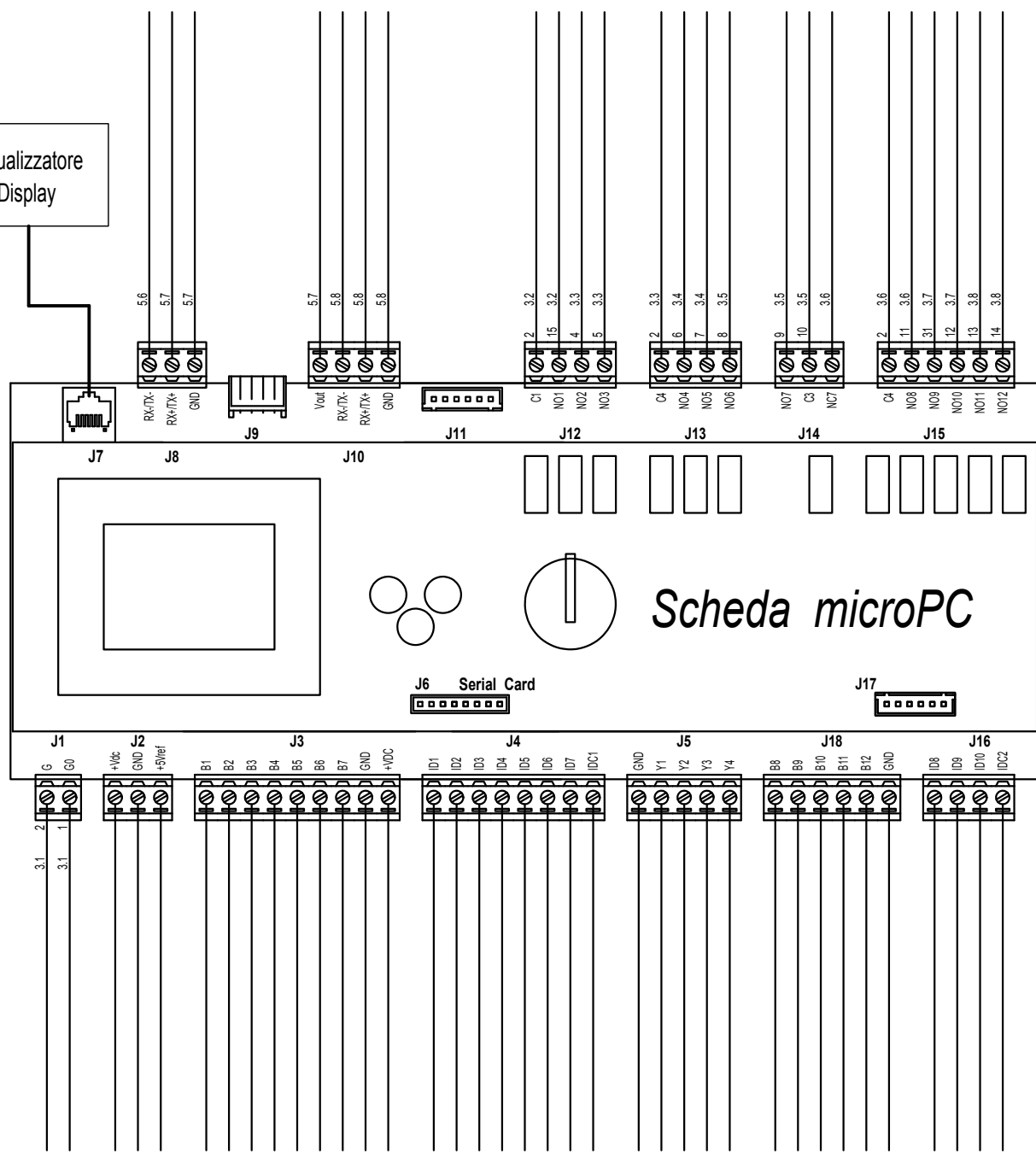

REV.	MODIFICA	DATA	DISEGNATO	VERIFICATO	DATA	09/09/2014	AERMEC S.P.A. BEVILACQUA (VERONA) ITALY	Scheda uPC uPC card	WRL101-161 solo H	=	FOGL. MICROPC-001
				APPROV.	DATA	09/09/2014					

LEGENDA PER SERIE WRL 026 - 161

27/03/14

	ITALIANO	ENGLISH	FRANCAIS	DEUTSCH
0/1	INTERRUTTORE ACCESO / SPENTO	SWITCH ON / OFF	INTERRUPTEUR ON/OFF	SCHALTER EIN/AUS
AE	ALLARME ESTERNO	REMOTE ALARM	ALARME EXTERIEUR	FERNSTOERMELDUNG
ALDEO	ALLARME DEUMIDIFICATORE	ALARM DEHUMIDIFIER	ALARME DÉSHUMIDIFICATEUR	ALARM ENTFEUCHTER
ALIMP	ALLARME CALDAIA/RESISTENZA	BOILER/HEATER ALARM	ALARME CHAUDIERE/RESISTANCE	ALARM KESSEL/ELEKTR. WIDERSTAND
ALSAN	ALLARME SANITARIO	HEALTH ALERT	ALARME LA SANTÉ	HEALTH ALERT
AP	PRESSOSTATO DI ALTA	HIGH PRESSURE CONTROL	PRESSOSTAT HAUTE PRESSION	HOCHDRUCKPRESSOSTAT
BP	PRESSOSTATO DI BASSA	LOW PRESSURE CONTROL	PRESSOSTAT BASSE PRESSION	NIEDERDRUCKPRESSOSTAT
CC	CONTATORE COMPRESSORE	COMPRESSOR CONTACTOR	CONTACTEUR COMPRESSEUR	KOMPRESSORSCHUETZ
C/F	COMANDO CALDO FREDDO	COOLONG/HEATING SWITCH	COMANDE CHAUD FROID	KUEHLEN/HEIZEN UMSCHALTER
CM	CONDENSATORE DI MARCIA	RUNNING CAPACITOR	CONDENSATEUR DE RUN	BETRIEBSKONDENSATOR
CP	COMPRESSORE	COMPRESSOR	COMPRESSEUR	KOMPRESSOR
CPO1/RMP1	CONTATTORE/RELE' POMPA GEOTERMICO	GEOHERMAL PUMP CONTACTOR	CONTACTEUR POMPE GEOTHERMIQUE	GEOHERMAL - SCHÜTZ – PUMPE
CPO2/RMP2	CONTATTORE/RELE' POMPA IMPIANTO	SYSTEM PUMP CONTACTOR	CONTACTEUR POMPE DU SYSTEME	ANLAGE - SCHÜTZ – PUMPE
CPO3/RMOP3	CONTATTORE/RELE' POMPA SANITARIO	HEALTH PUMP CONTACTOR	CONTACTEUR POMPE DE SANTE'	GESUNDHEIT - SCHÜTZ – PUMPE
DRE	AVVIATORE GRADUALE	SOFTSTARTER	DEMARREUR	ANLASSER
EXV	VALVOLA ELETTRONICA	ELECTRONIC ELECTROVALVE	COMMANDE DE ELECTROVALVE ELECTRONIQUE	STARTSTEUERUNG VENTILELECTRONIC
FU	FUSIBILE	FUSE	FUSIBLE	SICHERUNGEN
FL	FLUSSOSTATO	FLOW	FLUXOSTAT	STROEMUNGSWAECHTER
FLH	FLUSSOSTATO CONDENSATORE	FLOW CONDENSER	DÉBIT DU CONDENSEUR	FLOW KONDENSATOR
IA	INTERRUTTORE AUSILIARIO	AUXILIARY SWITCH	INTERRUPTEUR AUXILIAIRE	HILFSSCHALTER
IG	INTERRUTTORE GENERALE	MAIN SWITCH	INTERRUPTEUR GENERAL	HAUPTSCHALTER
IL	INTERRUTTORE DI LINEA	LINE MAIN SWITCH	INTERRUPTEUR GENERAL LIGNE	HAUPTSCHALTER-NETZEINSPEISUNG
KSAE	SONDA ARIA ESTERNA	AMBIENT AIR PROBE	SONDE AIR EXTERIEUR	AUBENLUFTFUEHLER
MP	MODULO PROTEZIONE COMPRESSORE	COMPRESSOR PROTECTION MODULE	MODULE DE PROTECTION COMPRESSEUR	KOMPRESSORSCHUTZMODUL
MPOC	MOTOPOMPA CONDENSATORE	CONDENSER MOTOR-PUMP	MOTOPOMPE CONDENSEUR	VERFLUSSIGER - PUMPE
MPOE	MOTOPOMPA EVAPORATORE	EVAPORATOR MOTOR-PUMP	MOTOPOMPE EVAPORATEUR	VERDAMPFER - PUMPE
MTA	MAGNETOTERMICO AUSILIARIO	MAGNETHO-THERMAL SWITCH	INTERRUPTEUR MAGNETO-THERMIQUE	UEBERSTROMAUSLOESER STEUERSTROMKREIS
MTC	MAGNETOTERMICO CP	COMPRESSOR MAGNETHO-THERMAL	MAGNETHO-THERMIQUE COMPRESSEUR	MOTORSCHUTZSCHALTER-KOMPRESSOR
MTP1	MAGNETOTERMICO POMPA CONDENSATORE	CONDENSER PUMP SAFETY DEVICE	MAGNETOTHERMIQUE POMPE CONDENSEUR	VERFLUSSIGER – PUMPE - MOTORSCHUTZSCHALTER
MTP2	MAGNETOTERMICO POMPA EVAPORATORE	EVAPORATOR PUMP SAFETY DEVICE	MAGNETOTHERMIQUE POMPE EVAPORATEUR	VERDAMPFER – PUMPE - MOTORSCHUTZSCHALTER
MTP3	MAGNETOTERMICO POMPA SANITARIO	HEALTH PUMP SAFETY DEVICE	MAGNETOTHERMIQUE POMPE DE SANTE'	GESUNDHEIT – PUMPE - MOTORSCHUTZSCHALTER
MTPO	MAGNETOTERMICO POMPE	PUMPS SAFETY DEVICE	MAGNETOTHERMIQUE POMPES	PUMPEN - MOTORSCHUTZSCHALTER
PD	PRESSOSTATO DIFFERENZIALE	DIFFERENTIAL PRESSURE SWITCH	PRESSOSTAT DIFFERENTIEL	DRUCKDIFFERENZSCHALTER
PDH	PRESSOSTATO DIFFERENZIALE	DIFFERENTIAL PRESSURE SWITCH	PRESSOSTAT DIFFERENTIEL	DRUCKDIFFERENZSCHALTER
PR	PANNELLO REMOTO	REMOTE PANEL	COMMANDE A DISTANCE	REMOTE PANEL
RAP	RELE ALTA PRESSIONE	HIGH PRESSURE RELAY	RELAIS HAUTE PRESSION	HOCHDRUCKRELAIS
RC	RESISTENZA OLIO COMPRESSORE	COMPRESSOR OIL HEATER	RESISTANCE HUILE COMPRESSEUR	KUBELWANNENHEIZUNG
RCR	RELE COMANDO RESISTENZE	HEATER RELAY CONTROLLER	RELAIS COMANDE RESISTANCE	RELAIS E-HEIZUNG ANSTEUERUNG
RCRE	RELE' CALDAIA/RESISTENZA IMPIANTO	RELAY 'BOILER / HEATING SYSTEM	RELAIS CHAUDIERE / SYSTEME DE CHAUFFAGE	RELAIS KESSEL / HEIZUNG
RCRES	RELE' CALDAIA/RESISTENZA SANITARIO	RELAY 'BOILER / HEATING HEALTH	RELAIS CHAUDIERE DE CHAUFFAGE DE SANTÉ	RELAIS KESSEL / HEIZUNG UND GESUNDHEIT
RCS	RELE CONTROLLO SEQUENZA	PHASE –SEQUENCE RELAY	RELAIS SEQUENCIEL	RELAIS PHASENREIHENFOLGE
RPMIX1	RELE' POMPA ZONA 1	RELAY 'PUMP ZONE 1	RELAIS POMPE DE ZONE 1	RELAIS PUMP ZONE 1
RRC	RELE' RESISTENZA OLIO COMPRESSORE	RELAY COMPRESSOR OIL HEATER	RELAIS RESISTANCE HUILE COMPRESSEUR	RELAIS KUBELWANNENHEIZUNG
SAC	SONDA ASPIRAZIONE COMPRESSORE	AIR COMPRESSOR SUCTION PROBE	SONE D'ASPIRATION DE COMPRESSEUR	KOMPRESSOR SOUGSONDE
SGP	SONDA GAS PREMENTE	DISCHARGE PIPE SENSOR	SONDE SUR REFOULEMENT	FÜHLER- DRUCKLEITUNG
SIW	SONDA INGRESSO ACQUA	WATER INLET PROBE	SONDE ENTREE EAU	FUEHLER – WASSEREINTRITT
SIWH	SONDA INGRESSO ACQUA	WATER INLET PROBE	SONDE ENTREE EAU	FUEHLER - WASSEREINTRITT
SSAN	SONDA SANITARIO	PROBE HEALTH	SONDE DE SANTÉ	PROBE GESUNDHEIT

	ITALIANO	ENGLISH	FRANCAIS	DEUTSCH
SSM	SONDA VALVOLA MISCELATRICE	MIXING VALVE PROBE	SONDE ROBINET MÉLANGE	MISCHER PROBE
SUR	SONDA USCITA RECUPERO	RECOVERY OUTLET PROBE	SONDE SORTIE RECUPERATION	FUEHLER – WÄRMERÜCKGEWINNUNG
SUW	SONDA USCITA ACQUA	WATER OUTLET PROBE	SONDE SORTIE EAU	FUEHLER – WASSERAUSTRITT
SUWH	SONDA USCITA ACQUA	WATER OUTLET PROBE	SONDE SORTIE EAU	FUEHLER - WASSERAUSTRITT
TAP	TRASDUTTORE ALTA PRESSIONE	HIGH PRESSURE TRASDUCER	TRASDUCTEUR HAUTE PRESSION	HD-DRUCKTRANSMITTER
TBP	TRASDUTTORE BASSA PRESSIONE	LOW PRESSURE TRASDUCER	TRASDUCTEUR BASSE PRESSION	ND-DRUCKTRANSMITTER
TC	PROTEZIONE INTERNA COMPRESSORE	COMPRESSOR INTERNAL PROTECTION	PROTECTION INTERNE COMPRESSEUR	KOMPRESSOR - INNENSCHUTZ
TMP1/2/3	PROTEZIONE INTERNA POMPA	PUMP INTERNAL PROTECTION	PROTECTION INTERNE POMPE	PUMPE - INNENSCHUTZ
TR	TRASFORMATORE	TRASFORMER	TRANSFORMATEUR	TRANSFORMATOR
TRA	TERMOSTATO AMBIENTE	ROOM THERMOSTAT	THERMOSTAT DE REGULATION AMBIANCE	RAUMTHERMOSTAT
TWS	TERMOSTATO ACQUA SANITARIA	WATER SANITARY THERMOSTAT	THERMOSTAT EAU SANITAIRE	BRAUCHWASSER THERMOSTAT
V3VF	VALVOLA 3 VIE FREECOOLING	3-WAY VALVE FREECOOLING	3-VOIES FREECOOLING	3-WEGE VENTIL FREECOOLING
V3VS	VALVOLA 3 VIE SANITARIO	VALVE 3-WAY HEALTH	VANNE 3 VOIES DE SANTÉ	VENTIL 3-WEGE GESUNDHEIT
VIC	VALVOLA INVERSIONE CICLO	REVERSE CYCLE VALVE	VANNE INVERSION DE CYCLE	UMKEHRVENTIL
VSL	VALVOLA INTERCET. LIQUIDO	LIQUID GATE SOLENOID VALVE	VANNE SOLENOIDE CLAPET LIQUIDE	MAGNETVENTIL FLUESSIGKEITSLEITUNG
VMO	VALVOLA MODULANTE	MODULATING VALVE	MODULATION VALVE	MODULATIONSVENTIL
VMIX1	VALVOLA MISCELATRICE ZONA 1	MIXING VALVE ZONE 1	VANNE DE ZONE DE MELANGE 1	VENTIL MISCHER ZONE 1
VMS	VALVOLA MODULANTE SANITARIO	MODULATING VALVE HEALTH	MODULATION DE LA SANTÉ VALVE	REGELVENTIL GESUNDHEIT
	COMPONENTI NON FORNITI	COMPONENTS NOT SUPPLIED	COMPOSANTS NON FOURNIS	NICHT LIEFERBARE TEILE
	COMPONENTI FORNITI OPTIONAL	OPTIONAL COMPONENTS	COMPOSANTS FOURNIS EN OPTION	AUF ANFRAGE LIEFERBARE TEILE
	COLLEGAMENTI DA ESEGUIRE IN CANTIERE	CONNECTIONS TO BE WIRED ON JOB SITE	RACCORDEMENTS A EFFECTUER SUR CHANTIER	BAUSEITIG URCHZUFUEHRENDE VERDRAHTUNG

14. WRL101-161M HEAT PUMP - MP-GEO-INV



AERMEC S.P.A.
BEVILACQUA (VERONA)
ITALY

SCHEMA ELETTRICO
WIRING DIAGRAM
WRL101-161H MP GEO INV

NON E' PERMESSO CONSEGNARE A TERZO O RIPRODURRE QUESTO DOCUMENTO NE' UTILIZZARE IL CONTENUTO O RENDERSLO COMUNE NOTO A TERZI SENZA LA NOSTRA AUTORIZZAZIONE ESPLICITA. OGNI INFRAZIONE COMPORTA IL RISARCIMENTO DEI DANNI SUBITI. E' FATTA RISERVATI TUTTI I DIRITTI DERIVANTI DA BREVETTI O MODELLI

PROGETTAZIONE		Elettrico		TENSIONE ESERCIZIO	400V 50Hz	NORME	60335-2-40	PROTEZIONE	
SERIE				TENSIONE COMANDI	230V 50Hz	↓ UBICAZIONE = NOME LOGICO			
CODICE		4713042		TENSIONE SEGNALI	24V 50Hz				
COMMITTENTE									
PROGETTATO CON SISTEMA CAD/CAE		Sabik							
									
				DATA	FIRME	SCHEMA FUNZIONALE			
				DIS.	02/10/2014	TABELLE DI RIEPILOGO			
				VISTO	02/10/2014	MORSETTIERE, CAVI E DISPOSITIVI GENERICI			
				APPROV.	02/10/2014	DISTINTA BASE			
							LEGENDA PAGINE		
							LEGENDA SIMBOLI		
				WRL101-161H MP GEO INV			FOGLIO		
							0		
							T.F. 16		
REV.	DESCRIZIONE REVISIONE	DATA	DISEGNATORE	SOST. DA:	SOST. IL:		ORIGINE		

NON E' PERMESSO CONSEGNARE A TERZI O RIPRODURRE QUESTO DOCUMENTO
 NE' UTILIZZARE IL CONTENUTO O RENDERSI COMUNIQUE NOTO A TERZI SENZA LA NOSTRA
 AUTORIZZAZIONE ESPLICITA. OGNI INFRAZIONE COMPORTA IL RISARCIMENTO DEI DANNI
 SUBITI. E' FATTA RISERVA DI TUTTI I DIRITTI DERIVANTI DA BREVETTI O MODELLI.
 PROGETTO: 4713042_00.sch
 NOME FILE:
 TIPO: Elettrico

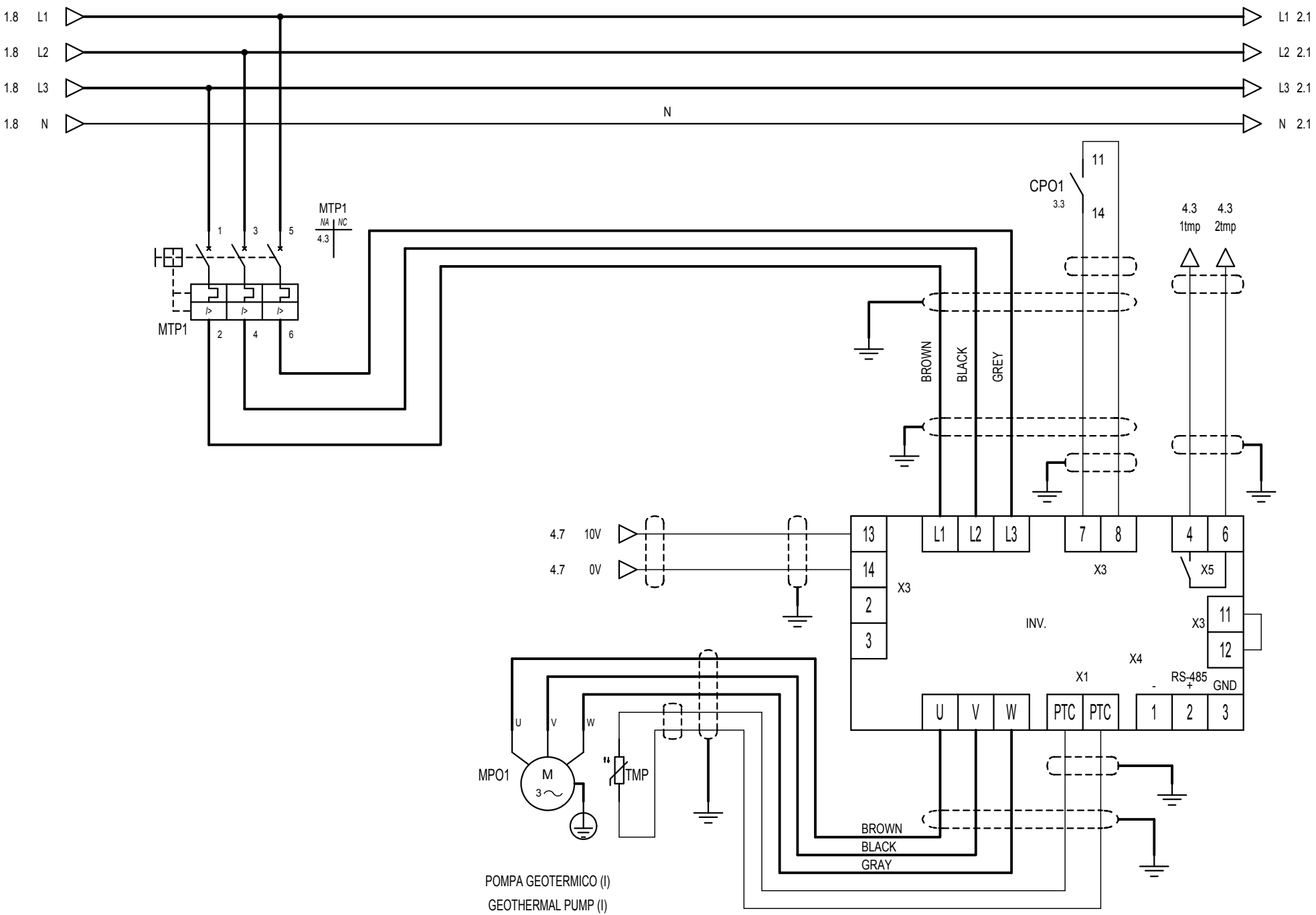

				DATA	06/12/2013	AERMEC S.P.A. BEVILACQUA (VERONA) ITALY	POMPA GEO INVERTER	WRL101-161H MP GEO INV		=	
				DISEGN.	Gianico Bovo			AERMEC			+
				DATA	06/12/2013					FOGL 1A	
REV.	MODIFICA	DATA	DISEGNATO	VERIFICATO	APPROV.	De Togni	4713042		8	DI 16	

PROGETTO: 4713042_00.sch
 TIPO: Elettronica

NON E' PERMESSO CONSEGNARE A TERZI O RIPRODURRE QUESTO DOCUMENTO
 NE' UTILIZZARE IL CONTENUTO O RENDERSLO COMUNQUE NOTO A TERZI SENZA LA NOSTRA
 AUTORIZZAZIONE ESPLICITA. OGNI INFRAZIONE COMPORTA IL RISARCIMENTO DEI DANNI
 SUBITI E FATTA RISERVA DI TUTTI I DIRITTI DERIVANTI DA BREVETTI O MODELLI.

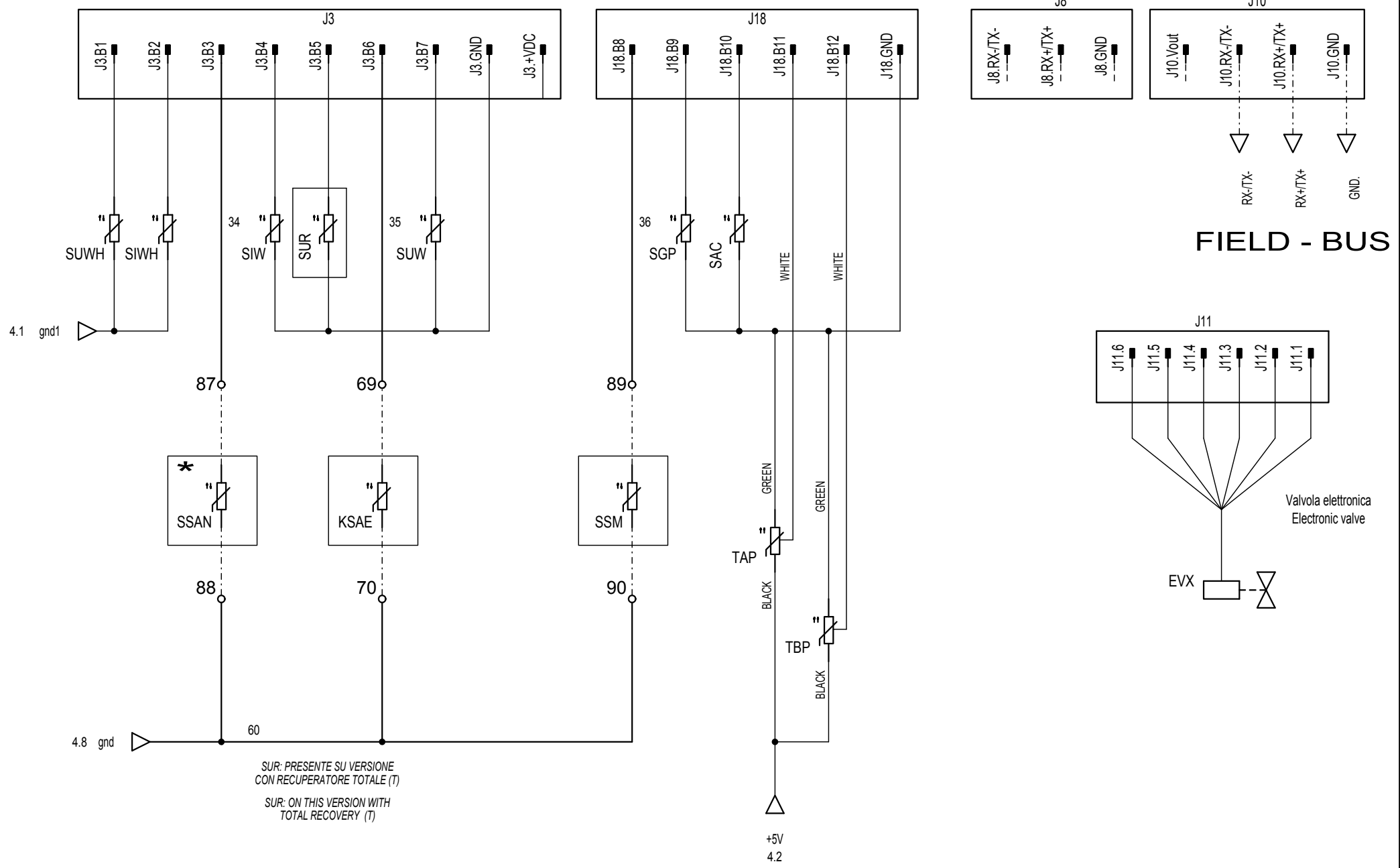

SUR: PRESENTE SU VERSIONE
 CON RECUPERATORE TOTALE (T)
 SUR: ON THIS VERSION WITH
 TOTAL RECOVERY (T)

				DATA	06/12/2013	AERMEC S.P.A. BEVILACQUA (VERONA) ITALY	INGRESSI ANALOGICI Analogue inputs	WRL101-161H MP GEO INV		=	
				DISEGN.	Giuliano Bovo					+	
REV.	MODIFICA	DATA	DISIGNATO	VERIFICATO	APPROV.			De Togni	4713042		1



4713042

VALVOLA MODULANTE (OPZIONE)

MODULATING VALVE (OPTION)

Valvola Belimo

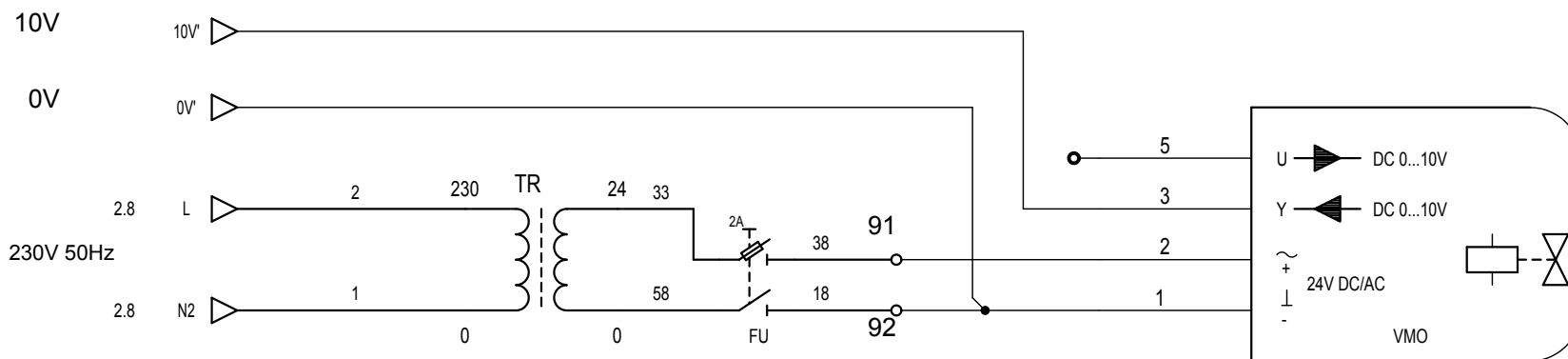

VALVOLA MODULANTE (V)

MODULATING VALVE (V)

NON E' PERMESSO CONSEGNARE A TERZI O RIPRODURRE QUESTO DOCUMENTO
 NE' UTILIZZARE IL CONTENUTO O RENDERSI RESPONSABILI IN QUALSIASI MODO
 AUTORIZZAZIONE ESPLICITA. OGNI INFRAZIONE COMPORTA IL RISARCIMENTO DEI DANNI
 SUBITI E FATTA RISERVA DI TUTTI I DIRITTI DERIVANTI DA BREVETTI O MODELLI

PROGETTO: 4713042_00.sch
 NOME FILE:
 TIPO: Elettrico

REV.	MODIFICA	DATA	DISegnATO	VERIFICATO	DATA	06/12/2013	AERMEC S.P.A. BEVILACQUA (VERONA) ITALY	AERMEC	Valvola elettronica Electronic valve	WRL101-161H MP GEO INV	=	FOGL 6
					06/12/2013	De Togni						

1	2	3	4	5	6	7	8
SIMBOLO SYMBOL	NOME SIMBOLO SYMBOL NAME	DESCRIZIONE DESCRIPTION	SIGLA DESIGNATION	ESTENS. EXT.			
	030202-PE	Morsetto PE PE terminal					
	030202A	Morsetto Terminal					
	030303	Polo connettore maschio Male contact plug					
	030303D	Morsetto scheda TERMINAL BOARD					
	030305A	Connettore femmina e maschio Plug and socket					
	070201	Contatto NA NO contact					
	070203	Contatto NC NC contact					
	071302-2F	Contattore bipolare di potenza two-pole no contact of a contactor					
	071302-3F	Contattore tripolare di potenza NA Three-pole NO contact of a contactor					
	040112	Elemento riscaldante Heating element	E...				
	072108-1FN	Fusibile bipolare TWO-POLE FUSE	FU...				
	081009	Sirena Siren	HA...				

NON E' PERMESSO CONSEGNARE A TERZI O RIPRODURRE QUESTO DOCUMENTO
 NE' UTILIZZARE IL CONTENUTO O RENDERSI COMUNIQUE NOTO A TERZI SENZA LA NOSTRA
 AUTORIZZAZIONE ESPLICITA. OGNI INFRAZIONE COMPORTA IL RISARCIMENTO DEI DANNI
 SUBITI E FATTA RISERVA DI TUTTI I DIRITTI DERIVANTI DA BREVETTI O MODELLI
 PROGETTO: 4713042_00.sch
 NOME FILE:
 TIPOCO: Elettrico

REV.	MODIFICA	DATA	DISEGNATO	VERIFICATO	DATA	06/12/2013	DISEGN.	Gianico Bovo	AERMEC S.P.A.		RIEPILOGO SIMBOLI	WRL101-161H MP GEO INV	=	+	FOGL	LS-1
					06/12/2013	APPROV.	De Togni	BEVILACQUA (VERONA) ITALY	Symbol summary							

1	2		3	4	5	6	7	8
A	SIMBOLO SYMBOL		NOME SIMBOLO SYMBOL NAME	DESCRIZIONE DESCRIPTION			SIGLA DESIGNATION	ESTENS. EXT.
			071501	Bobina relè Relay coil			KA...	/...
			071501T	Bobina contattore Contactor coil			KM...	
B			030311_3_P5	connettore mobile e fisso			M...	
C			040104-NTC	Resistore variabile NTC Variable resistance NTC			M	
			040104-TRASD	Trasduttore di pressione 3 fili Pressure trasducer 3 wires			M	
D			060801B	Motore Motor			M...	
E			0713104-FN	Interruttore bip. autom. con protezione termica e magnetica Two-pole Circuit break with magneto-thermal			MT...	
F								

NON E' PERMESSO CONSEGNARE A TERZI O RIPRODURRE QUESTO DOCUMENTO
 NE' UTILIZZARE IL CONTENUTO O RENDERSI COMUNIQUE NOTO A TERZI SENZA LA NOSTRA
 AUTORIZZAZIONE ESPLICITA. OGNI INFRAZIONE COMPORTA IL RISARCIMENTO DEI DANNI
 SUBITI E FATTA RISERVA DI TUTTI I DIRITTI DERIVANTI DA BREVETTI O MODELLI.
 PROGETTO: 4713042_00.sch
 NOME FILE:
 TIPOCO: Elettrico

REV.	MODIFICA	DATA	DISEGNATO	VERIFICATO	DATA	06/12/2013	DISEGN.	Giannico Bovo	AERMEC S.P.A.	RIEPILOGO SIMBOLI	WRL101-161H MP GEO INV	=	
					DATA	06/12/2013	APPROV.	De Togni	BEVILACQUA (VERONA) ITALY	Symbol summary	4713042	3	FOGL. LS-2
													16

1	2	3	4	5	6	7	8
A	SIMBOLO SYMBOL	NOME SIMBOLO SYMBOL NAME	DESCRIZIONE DESCRIPTION	SIGLA DESIGNATION	ESTENS. EXT.		
B		071601G-4F	Interruttore quadr. autom. con protez. max corr. e termica Four-pole circuit breaker with magneto-thermal	QF...			
		071601G	Interruttore trip. autom. con protezione max corr. e termica Three-pole circuit break with magneto-thermal	QM...			
		071308-4F	Interruttore sezionatore quadripolare Four-pole switch disconnecter	QS...			
		071708A	Relè sequenza fase Phase sequence relay	RCS			
		021403A	Contatto NA con comando da una portata di fluido NO contact command to fluid carried	S...			
E		070702	Pulsante NA NO push-button	SB...			
		070701P	Contatto NA sensibile alla pressione NO contact actuated by pressure	SP...			
		070701PC	Contatto NC sensibile alla pressione NC contact actuated by pressure	SP...			

NON E' PERMESSO CONSEGNARE A TERZI O RIPRODURRE QUESTO DOCUMENTO
 NE' UTILIZZARE IL CONTENUTO O RENDERSI RESPONSABILI SENZA LA NOSTRA
 AUTORIZZAZIONE ESPLICITA. OGNI INFRAZIONE COMPORTA IL RISARCIMENTO DEI DANNI
 SUBITI. E' FATTA RISERVA DI TUTTI I DIRITTI DERIVANTI DA BREVETTI O MODELLI.
 PROGETTO: 4713042_00.sch
 NOME FILE:
 TIPO: Elettrico

F					DATA 06/12/2013	AERMEC S.P.A.	RIEPILOGO SIMBOLI	WRL101-161H MP GEO INV	=		
					DISEGN. Gianico Bovo	BEVILACQUA (VERONA) ITALY			+		
REV.	MODIFICA	DATA	DISEGNATO	VERIFICATO	DATA 06/12/2013		Symbol summary	4713042	3	FOGL DI	LS-3 16
1	2	3	4	5	6	7	8				

NON E' PERMESSO CONSEGNARE A TERZI O RIPRODURRE QUESTO DOCUMENTO
 NE' UTILIZZARE IL CONTENUTO O RENDERSI COMUNIQUE NOTO A TERZI SENZA LA NOSTRA
 AUTORIZZAZIONE ESPLICITA. OGNI INFRAZIONE COMPORTA IL RISARCIMENTO DEI DANNI
 SUBITI E FATTA RISERVA DI TUTTI I DIRITTI DERIVANTI DA BREVETTI O MODELLI.
 PROGETTO: 4713042_00.sch
 NOME FILE: 4713042_00.sch
 TIPO: Elettrico

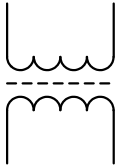
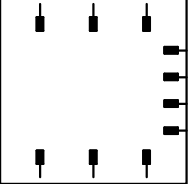
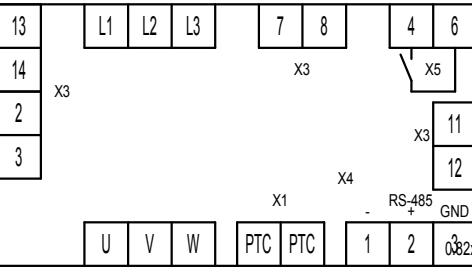
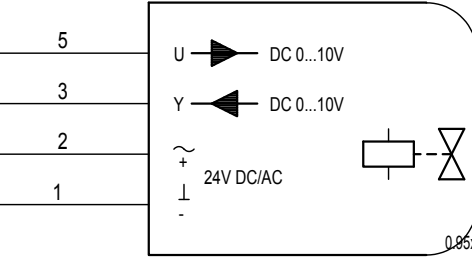
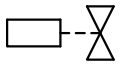
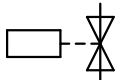
SIMBOLO SYMBOL	NOME SIMBOLO SYMBOL NAME	DESCRIZIONE DESCRIPTION	SIGLA DESIGNATION	ESTENS. EXT.
	061002	Trasformatore monofase a due avvolgimenti con schermo single-phase transformer with two windings and shield	TM...	
	071403C	Avviatore con regolazione Starter with regulator	U...	
	INV. POMPA 0-10V	Inverter Inverter	U...	
	VAL_MODULANTE	Valvola elettronica Electronic valve	VE...	
	071502A	Elettrovalvola aperta Open solenoid valve	YV...	
	071502B	Elettrovalvola chiusa Closed solenoid valve	YV...	

REV.	MODIFICA	DATA	DISEGNATO	VERIFICATO	DATA	APPROV.	06/12/2013 Giánico Bovo
AERMEC S.P.A. BEVILACQUA (VERONA) ITALY					Riepilogo simboli Symbol summary	WRL101-161H MP GEO INV	=
						4713042	FOGL 3 LS-4 DI 16

NON E' PERMESSO CONSEGNARE A TERZI O RIPRODURRE QUESTO DOCUMENTO
 NE' UTILIZZARE IL CONTENUTO O RENDERSI RESPONSABILI A TERZI SENZA LA NOSTRA
 AUTORIZZAZIONE ESPLICITA. OGNI INFRAZIONE COMPORTA IL RISARCIMENTO DEI DANNI
 SUBITI E FATTA RISERVA DI TUTTI I DIRITTI DERIVANTI DA BREVETTI O MODELLI

PROGETTO:
 NOME FILE: 4713042_00.sch
 TIPO: Elettrico

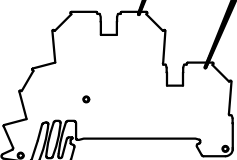

	N° MORS.	N° FILO USCENTE	
7	53		
21	55		INV.
67	57		ALIMP
68	59		0/1
9	61		AE
8	67		RCRE
35	69		KSAE
13	71		V3VF
11	73		RCRES
14	75		RPMIX1
25	77	OPZIONE VALVOLA SANITARIO	V3VS
71	79		
73	81		*ALDEO
65	83		or C/F
66	85		ALSAN
34	87		SSAN
36	89		SSM
38	91	VALVOLA MODULANTE (V)	VMO

1	54		
60	56		INV.
60	58		ALIMP
60	60		0/1
10	62		
1	68		RCRE
60	70		KSAE
1	72		V3VF
1	74		RCRES
1	76		RPMIX1
26	78	OPZIONE VALVOLA SANITARIO	V3VS
60	80		
60	82		*ALDEO
60	84		or C/F
60	86		ALSAN
60	88		SSAN
60	90		SSM
18	92	VALVOLA MODULANTE (V)	VMO

M4

REV.	MODIFICA	DATA	DISEGNATO	VERIFICATO	DATA	06/12/2013	AERMEC S.P.A. BEVILACQUA (VERONA) ITALY	AERMEC	Riepilogo morsetti doppi Summary dual terminal	WRL101-161H MP GEO INV	=	+	FOGL. M4-001 DI 16
					DATA	06/12/2013							
					APPROV.	De Togni							

PROGETTO: 4713042_00.sch
 TYPICO: Elettronico
 NON E' PERMESSO CONSEGNARE A TERZI O RIPRODURRE QUESTO DOCUMENTO
 NE' UTILIZZARE IL CONTENUTO O RENDERSLO COMUNQUE NOTO A TERZI SENZA LA NOSTRA
 AUTORIZZAZIONE ESPLICITA. OGNI INFRAZIONE COMPORTA IL RISARCIMENTO DEI DANNI
 SUBITI. E' FATTA RISERVA DI TUTTI I DIRITTI DERIVANTI DA BREVETTI O MODELLI.

Visualizzatore
Display

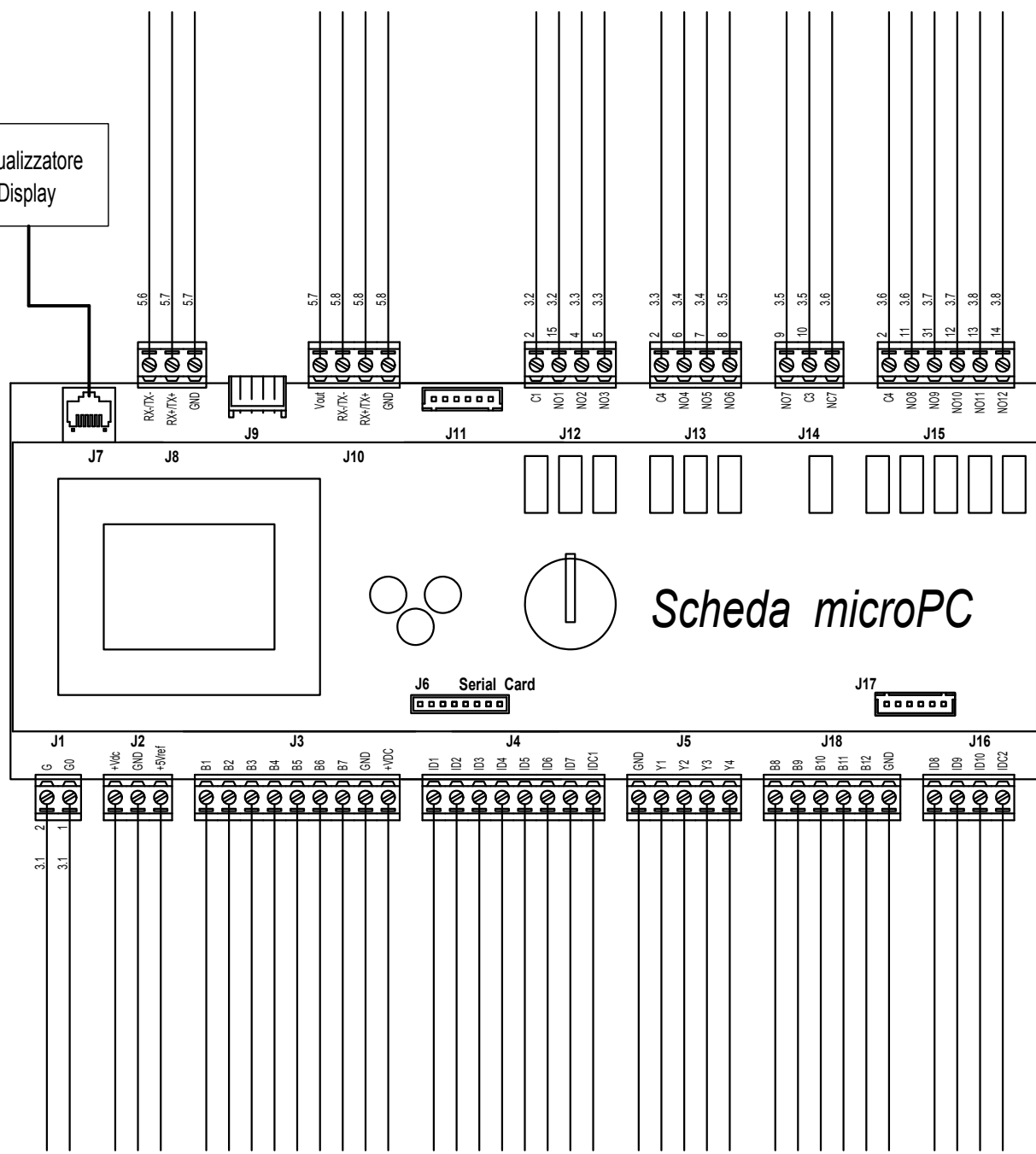

				DATA	06/12/2013	AERMEC S.P.A.	Scheda uPC	WRL101-161H MP GEO INV		=	
				DISEGN.	Gianico Bovo			BEVILACQUA (VERONA) ITALY	uPC card	4713042	
REV.	MODIFICA	DATA	DISEGNATO	VERIFICATO	APPROV.	De Togni				3	FOGL. MICROPC-001
1		2		3							16

LEGENDA PER SERIE WRL 026 - 161

27/03/14

	ITALIANO	ENGLISH	FRANCAIS	DEUTSCH
0/1	INTERRUTTORE ACCESO / SPENTO	SWITCH ON / OFF	INTERRUPTEUR ON/OFF	SCHALTER EIN/AUS
AE	ALLARME ESTERNO	REMOTE ALARM	ALARME EXTERIEUR	FERNSTOERMELDUNG
ALDEO	ALLARME DEUMIDIFICATORE	ALARM DEHUMIDIFIER	ALARME DÉSHUMIDIFICATEUR	ALARM ENTFEUCHTER
ALIMP	ALLARME CALDAIA/RESISTENZA	BOILER/HEATER ALARM	ALARME CHAUDIERE/RESISTANCE	ALARM KESSEL/ELEKTR. WIDERSTAND
ALSAN	ALLARME SANITARIO	HEALTH ALERT	ALARME LA SANTÉ	HEALTH ALERT
AP	PRESSOSTATO DI ALTA	HIGH PRESSURE CONTROL	PRESSOSTAT HAUTE PRESSION	HOCHDRUCKPRESSOSTAT
BP	PRESSOSTATO DI BASSA	LOW PRESSURE CONTROL	PRESSOSTAT BASSE PRESSION	NIEDERDRUCKPRESSOSTAT
CC	CONTATORE COMPRESSORE	COMPRESSOR CONTACTOR	CONTACTEUR COMPRESSEUR	KOMPRESSORSCHUETZ
C/F	COMANDO CALDO FREDDO	COOLONG/HEATING SWITCH	COMANDE CHAUD FROID	KUEHLEN/HEIZEN UMSCHALTER
CM	CONDENSATORE DI MARCIA	RUNNING CAPACITOR	CONDENSATEUR DE RUN	BETRIEBSKONDENSATOR
CP	COMPRESSORE	COMPRESSOR	COMPRESSEUR	KOMPRESSOR
CPO1/RMP1	CONTATTORE/RELE' POMPA GEOTERMICO	GEOHERMAL PUMP CONTACTOR	CONTACTEUR POMPE GEOTHERMIQUE	GEOHERMAL - SCHÜTZ – PUMPE
CPO2/RMP2	CONTATTORE/RELE' POMPA IMPIANTO	SYSTEM PUMP CONTACTOR	CONTACTEUR POMPE DU SYSTEME	ANLAGE - SCHÜTZ – PUMPE
CPO3/RMOP3	CONTATTORE/RELE' POMPA SANITARIO	HEALTH PUMP CONTACTOR	CONTACTEUR POMPE DE SANTE'	GESUNDHEIT - SCHÜTZ – PUMPE
DRE	AVVIATORE GRADUALE	SOFTSTARTER	DEMARREUR	ANLASSER
EXV	VALVOLA ELETTRONICA	ELECTRONIC ELECTROVALVE	COMMANDE DE ELECTROVALVE ELECTRONIQUE	STARTSTEUERUNG VENTILELECTRONIC
FU	FUSIBILE	FUSE	FUSIBLE	SICHERUNGEN
FL	FLUSSOSTATO	FLOW	FLUXOSTAT	STROEMUNGSWAECHTER
FLH	FLUSSOSTATO CONDENSATORE	FLOW CONDENSER	DÉBIT DU CONDENSEUR	FLOW KONDENSATOR
IA	INTERRUTTORE AUSILIARIO	AUXILIARY SWITCH	INTERRUPTEUR AUXILIAIRE	HILFSSCHALTER
IG	INTERRUTTORE GENERALE	MAIN SWITCH	INTERRUPTEUR GENERAL	HAUPTSCHALTER
IL	INTERRUTTORE DI LINEA	LINE MAIN SWITCH	INTERRUPTEUR GENERAL LIGNE	HAUPTSCHALTER-NETZEINSPEISUNG
KSAE	SONDA ARIA ESTERNA	AMBIENT AIR PROBE	SONDE AIR EXTERIEUR	AUBENLUFTFUEHLER
MP	MODULO PROTEZIONE COMPRESSORE	COMPRESSOR PROTECTION MODULE	MODULE DE PROTECTION COMPRESSEUR	KOMPRESSORSCHUTZMODUL
MPOC	MOTOPOMPA CONDENSATORE	CONDENSER MOTOR-PUMP	MOTOPOMPE CONDENSEUR	VERFLUSSIGER - PUMPE
MPOE	MOTOPOMPA EVAPORATORE	EVAPORATOR MOTOR-PUMP	MOTOPOMPE EVAPORATEUR	VERDAMPFER - PUMPE
MTA	MAGNETOTERMICO AUSILIARIO	MAGNETHO-THERMAL SWITCH	INTERRUPTEUR MAGNETO-THERMIQUE	UEBERSTROMAUSLOESER STEUERSTROMKREIS
MTC	MAGNETOTERMICO CP	COMPRESSOR MAGNETHO-THERMAL	MAGNETHO-THERMIQUE COMPRESSEUR	MOTORSCHUTZSCHALTER-KOMPRESSOR
MTP1	MAGNETOTERMICO POMPA CONDENSATORE	CONDENSER PUMP SAFETY DEVICE	MAGNETOTHERMIQUE POMPE CONDENSEUR	VERFLUSSIGER – PUMPE - MOTORSCHUTZSCHALTER
MTP2	MAGNETOTERMICO POMPA EVAPORATORE	EVAPORATOR PUMP SAFETY DEVICE	MAGNETOTHERMIQUE POMPE EVAPORATEUR	VERDAMPFER – PUMPE - MOTORSCHUTZSCHALTER
MTP3	MAGNETOTERMICO POMPA SANITARIO	HEALTH PUMP SAFETY DEVICE	MAGNETOTHERMIQUE POMPE DE SANTE'	GESUNDHEIT – PUMPE - MOTORSCHUTZSCHALTER
MTPO	MAGNETOTERMICO POMPE	PUMPS SAFETY DEVICE	MAGNETOTHERMIQUE POMPES	PUMPEN - MOTORSCHUTZSCHALTER
PD	PRESSOSTATO DIFFERENZIALE	DIFFERENTIAL PRESSURE SWITCH	PRESSOSTAT DIFFERENTIEL	DRUCKDIFFERENZSCHALTER
PDH	PRESSOSTATO DIFFERENZIALE	DIFFERENTIAL PRESSURE SWITCH	PRESSOSTAT DIFFERENTIEL	DRUCKDIFFERENZSCHALTER
PR	PANNELLO REMOTO	REMOTE PANEL	COMMANDE A DISTANCE	REMOTE PANEL
RAP	RELE ALTA PRESSIONE	HIGH PRESSURE RELAY	RELAIS HAUTE PRESSION	HOCHDRUCKRELAIS
RC	RESISTENZA OLIO COMPRESSORE	COMPRESSOR OIL HEATER	RESISTANCE HUILE COMPRESSEUR	KUBELWANNENHEIZUNG
RCR	RELE COMANDO RESISTENZE	HEATER RELAY CONTROLLER	RELAIS COMANDE RESISTANCE	RELAIS E-HEIZUNG ANSTEUERUNG
RCRE	RELE' CALDAIA/RESISTENZA IMPIANTO	RELAY 'BOILER / HEATING SYSTEM	RELAIS CHAUDIERE / SYSTEME DE CHAUFFAGE	RELAIS KESSEL / HEIZUNG
RCRES	RELE' CALDAIA/RESISTENZA SANITARIO	RELAY 'BOILER / HEATING HEALTH	RELAIS CHAUDIERE DE CHAUFFAGE DE SANTÉ	RELAIS KESSEL / HEIZUNG UND GESUNDHEIT
RCS	RELE CONTROLLO SEQUENZA	PHASE –SEQUENCE RELAY	RELAIS SEQUENCIEL	RELAIS PHASENREIHENFOLGE
RPMIX1	RELE' POMPA ZONA 1	RELAY 'PUMP ZONE 1	RELAIS POMPE DE ZONE 1	RELAIS PUMP ZONE 1
RRC	RELE' RESISTENZA OLIO COMPRESSORE	RELAY COMPRESSOR OIL HEATER	RELAIS RESISTANCE HUILE COMPRESSEUR	RELAIS KUBELWANNENHEIZUNG
SAC	SONDA ASPIRAZIONE COMPRESSORE	AIR COMPRESSOR SUCTION PROBE	SONE D'ASPIRATION DE COMPRESSEUR	KOMPRESSOR SOUGSONDE
SGP	SONDA GAS PREMENTE	DISCHARGE PIPE SENSOR	SONDE SUR REFOULEMENT	FÜHLER- DRUCKLEITUNG
SIW	SONDA INGRESSO ACQUA	WATER INLET PROBE	SONDE ENTREE EAU	FUEHLER – WASSEREINTRITT
SIWH	SONDA INGRESSO ACQUA	WATER INLET PROBE	SONDE ENTREE EAU	FUEHLER - WASSEREINTRITT
SSAN	SONDA SANITARIO	PROBE HEALTH	SONDE DE SANTÉ	PROBE GESUNDHEIT

	ITALIANO	ENGLISH	FRANCAIS	DEUTSCH
SSM	SONDA VALVOLA MISCELATRICE	MIXING VALVE PROBE	SONDE ROBINET MÉLANGE	MISCHER PROBE
SUR	SONDA USCITA RECUPERO	RECOVERY OUTLET PROBE	SONDE SORTIE RECUPERATION	FUEHLER – WÄRMERÜCKGEWINNUNG
SUW	SONDA USCITA ACQUA	WATER OUTLET PROBE	SONDE SORTIE EAU	FUEHLER – WASSERAUSTRITT
SUWH	SONDA USCITA ACQUA	WATER OUTLET PROBE	SONDE SORTIE EAU	FUEHLER - WASSERAUSTRITT
TAP	TRASDUTTORE ALTA PRESSIONE	HIGH PRESSURE TRASDUCER	TRASDUCTEUR HAUTE PRESSION	HD-DRUCKTRANSMITTER
TBP	TRASDUTTORE BASSA PRESSIONE	LOW PRESSURE TRASDUCER	TRASDUCTEUR BASSE PRESSION	ND-DRUCKTRANSMITTER
TC	PROTEZIONE INTERNA COMPRESSORE	COMPRESSOR INTERNAL PROTECTION	PROTECTION INTERNE COMPRESSEUR	KOMPRESSOR - INNENSCHUTZ
TMP1/2/3	PROTEZIONE INTERNA POMPA	PUMP INTERNAL PROTECTION	PROTECTION INTERNE POMPE	PUMPE - INNENSCHUTZ
TR	TRASFORMATORE	TRASFORMER	TRANSFORMATEUR	TRANSFORMATOR
TRA	TERMOSTATO AMBIENTE	ROOM THERMOSTAT	THERMOSTAT DE REGULATION AMBIANCE	RAUMTHERMOSTAT
TWS	TERMOSTATO ACQUA SANITARIA	WATER SANITARY THERMOSTAT	THERMOSTAT EAU SANITAIRE	BRAUCHWASSER THERMOSTAT
V3VF	VALVOLA 3 VIE FREECOOLING	3-WAY VALVE FREECOOLING	3-VOIES FREECOOLING	3-WEGE VENTIL FREECOOLING
V3VS	VALVOLA 3 VIE SANITARIO	VALVE 3-WAY HEALTH	VANNE 3 VOIES DE SANTÉ	VENTIL 3-WEGE GESUNDHEIT
VIC	VALVOLA INVERSIONE CICLO	REVERSE CYCLE VALVE	VANNE INVERSION DE CYCLE	UMKEHRVENTIL
VSL	VALVOLA INTERCET. LIQUIDO	LIQUID GATE SOLENOID VALVE	VANNE SOLENOIDE CLAPET LIQUIDE	MAGNETVENTIL FLUESSIGKEITSLEITUNG
VMO	VALVOLA MODULANTE	MODULATING VALVE	MODULATION VALVE	MODULATIONSVENTIL
VMIX1	VALVOLA MISCELATRICE ZONA 1	MIXING VALVE ZONE 1	VANNE DE ZONE DE MELANGE 1	VENTIL MISCHER ZONE 1
VMS	VALVOLA MODULANTE SANITARIO	MODULATING VALVE HEALTH	MODULATION DE LA SANTÉ VALVE	REGELVENTIL GESUNDHEIT
	COMPONENTI NON FORNITI	COMPONENTS NOT SUPPLIED	COMPOSANTS NON FOURNIS	NICHT LIEFERBARE TEILE
	COMPONENTI FORNITI OPTIONAL	OPTIONAL COMPONENTS	COMPOSANTS FOURNIS EN OPTION	AUF ANFRAGE LIEFERBARE TEILE
	COLLEGAMENTI DA ESEGUIRE IN CANTIERE	CONNECTIONS TO BE WIRED ON JOB SITE	RACCORDEMENTS A EFFECTUER SUR CHANTIER	BAUSEITIG URCHZUFUEHRENDE VERDRAHTUNG

15. WRL101-161M HEAT PUMP - CIRCULATOR PUMP



AERMEC S.P.A.
BEVILACQUA (VERONA)
ITALY

SCHEMA ELETTRICO
WIRING DIAGRAM
WRL101-161H CIRC

NON E' PERMESSO CONSEGNARE A TERZO O RIPRODURRE QUESTO DOCUMENTO
NE' UTILIZZARE IL CONTENUTO O RENDERSLO COMUNE NOTO A TERZI SENZA LA NOSTRA
AUTORIZZAZIONE ESPLICITA. OGNI INFRAZIONE COMPORTA IL RISARCIMENTO DEI DANNI
SUBITI. E' FATTA RISERVADIA TUTTI I DIRITTI DERIVANTI DA BREVETTI O MODELLI

PROGETTAZIONE		Elettrico		TENSIONE ESERCIZIO	400V 50Hz	NORME	60335-2-40	PROTEZIONE
SERIE				TENSIONE COMANDI	230V 50Hz	↓ UBICAZIONE = NOME LOGICO		
CODICE		4713043		TENSIONE SEGNALI	24V 50Hz			
COMMITTENTE								
PROGETTATO CON SISTEMA CAD/CAE		Sabik						
								
				DATA	FIRME	SCHEMA FUNZIONALE TABELLE DI RIEPILOGO MORSETTIERE, CAVI E DISPOSITIVI GENERICI DISTINTA BASE LEGENDA PAGINE LEGENDA SIMBOLI		
				DIS.	08/11/2014			
				VISTO	08/11/2014			
				APPROV.	08/11/2014			
				WRL101-161H CIRC				
REV.	DESCRIZIONE REVISIONE	DATA	DISEGNATORE	SOST. DA:			SOST. IL:	ORIGINE
							FOGLIO	0
							T.F.	15

NON E' PERMESSO CONSEGNARE A TERZI O RIPRODURRE QUESTO DOCUMENTO
 NE' UTILIZZARE IL CONTENUTO O RENDERSI COMUNIQUE NOTO A TERZI SENZA LA NOSTRA
 AUTORIZZAZIONE ESPLICITA. OGNI INFRAZIONE COMPORTA IL RISARCIMENTO DEI DANNI
 SUBITI E FATTA RISERVA DI TUTTI I DIRITTI DERIVANTI DA BREVETTI O MODELLI
 PROGETTO: 4713043_00.sch
 NOME FILE: 4713043_00.sch
 TIPOCO: Elettrico

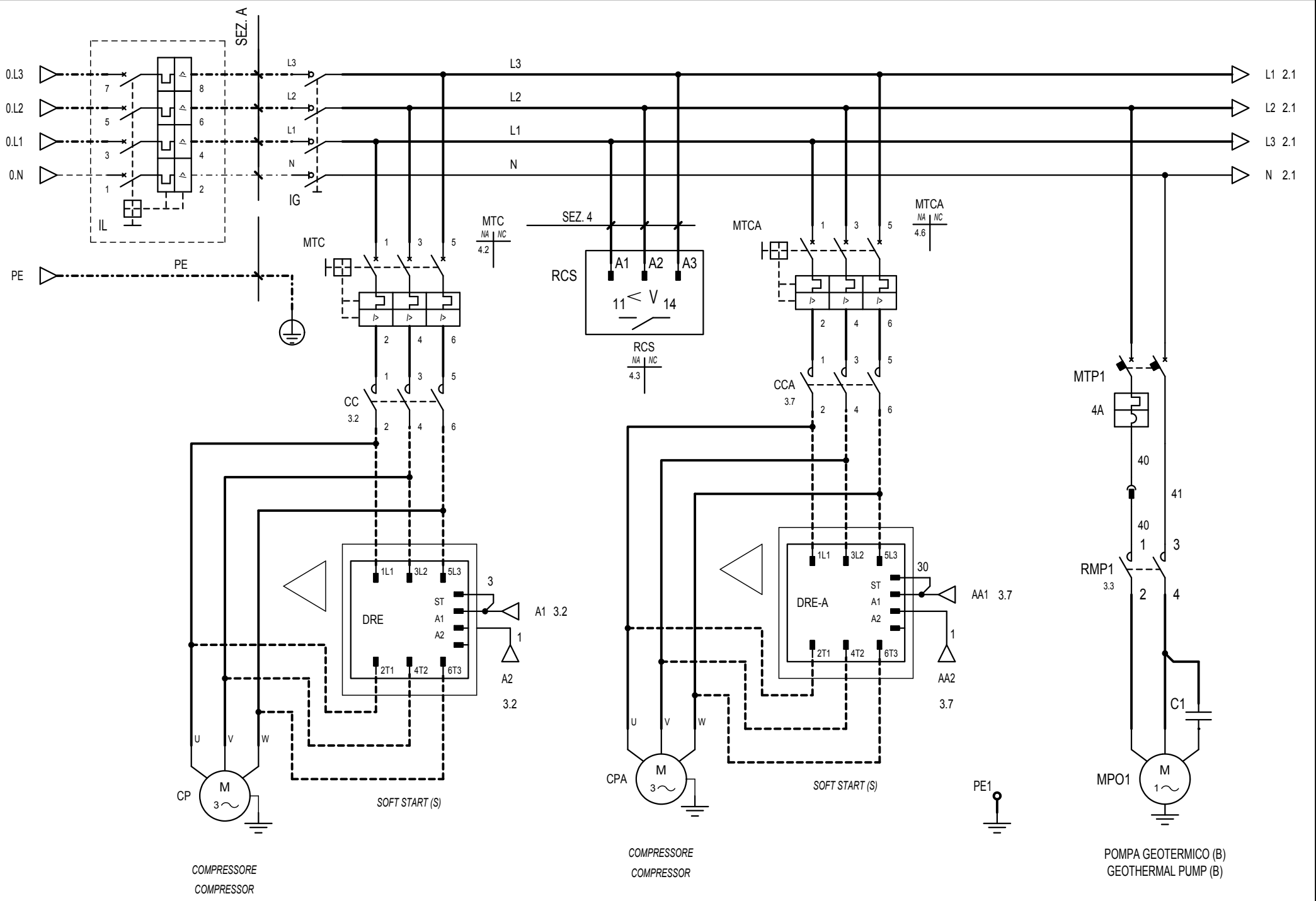

REV.	MODIFICA	DATA	DISEGNATO	VERIFICATO	DATA	06/12/2013	DISEGN.	Giuliano Bovo	AERMEC S.P.A.	POTENZA	WRL101-161H CIRC	=
					DATA	06/12/2013			BEVILACQUA (VERONA) ITALY	POWER	4713043	+
					APPROV.	De Togni					1	FOGL 1
											15	

NON È PERMESSO CONSEGNARE A TERZI O RIPRODURRE QUESTO DOCUMENTO
 NÉ UTILIZZARE IL CONTENUTO O RENDERSI COMUNQUE NOTO A TERZI SENZA LA NOSTRA
 AUTORIZZAZIONE ESPLICITA. OGNI INFRAZIONE COMPORTA IL RISARCIMENTO DEI DANNI
 SUBITI. È FATTA RISERVA DI TUTTI I DIRITTI DERIVANTI DA BREVETTI O MODELLI.

PROGETTO: 4713043_00.sch
 TIPO: Elettro

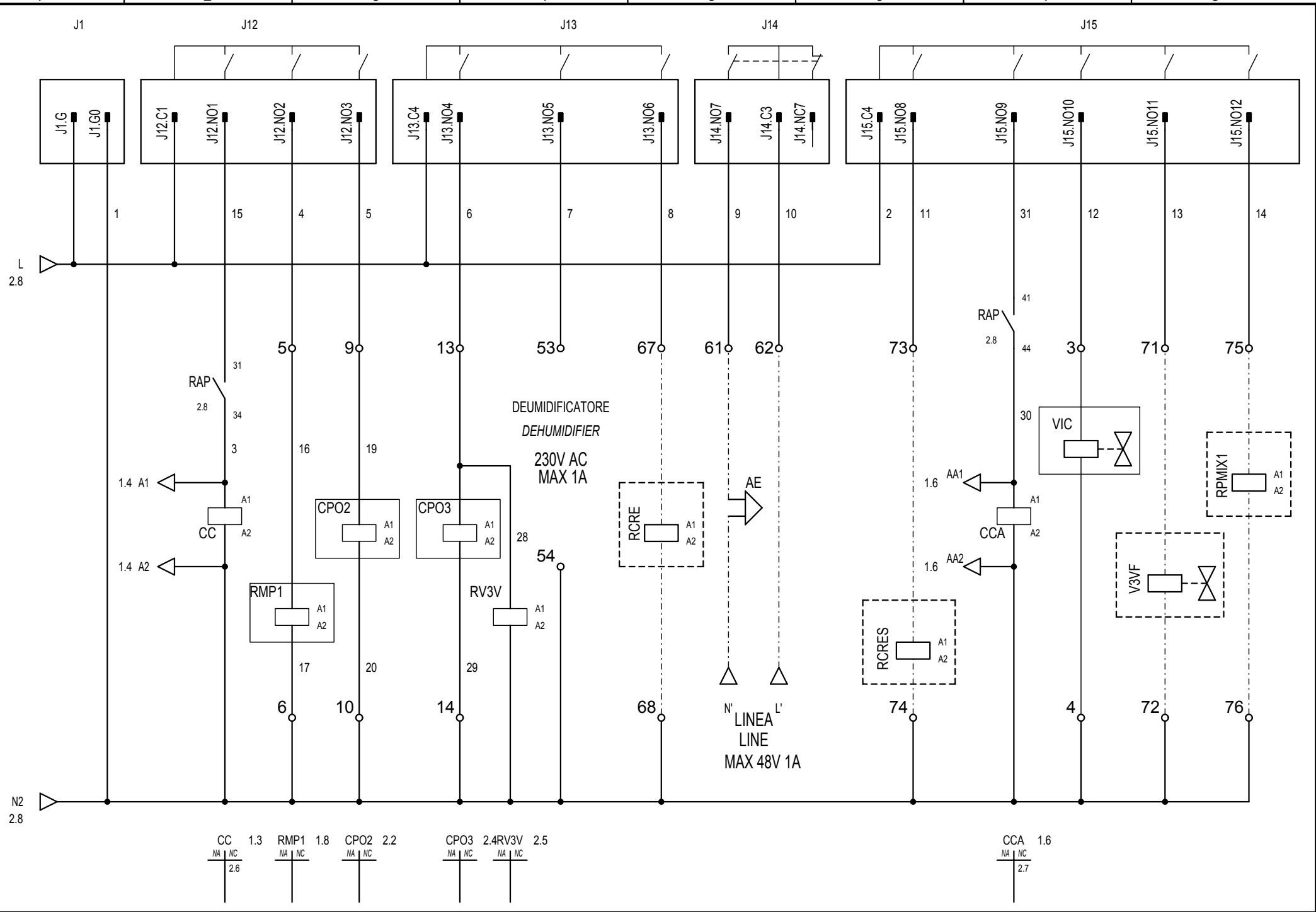

				DATA	06/12/2013	AERMEC S.P.A. BEVILACQUA (VERONA) ITALY	USCITE DIGITALI Digital outputs	WRL101-161H CIRC		=	
				DISEGN.	Giuliano Bovo					+	
				DATA	06/12/2013						
REV.	MODIFICA	DATA	DISSEGNATO	VERIFICATO	APPROV.	De Togni			4713043	1	
1									FOGL	3	
									DI	15	

PROGETTO: 4713043_00.sch
 TIPO: Elettrico

NON E' PERMESSO CONSEGNARE A TERZI O RIPRODURRE QUESTO DOCUMENTO
 NE' UTILIZZARE IL CONTENUTO O RENDERSI COMUNIQUE NOTO A TERZI SENZA LA NOSTRA
 AUTORIZZAZIONE ESPLICITA. OGNI INFRAZIONE COMPORTA IL RISARCIMENTO DEI DANNI
 SUBITI. E' FATTA RISERVA DI TUTTI I DIRITTI DERIVANTI DA BREVETTI O MODELLI.

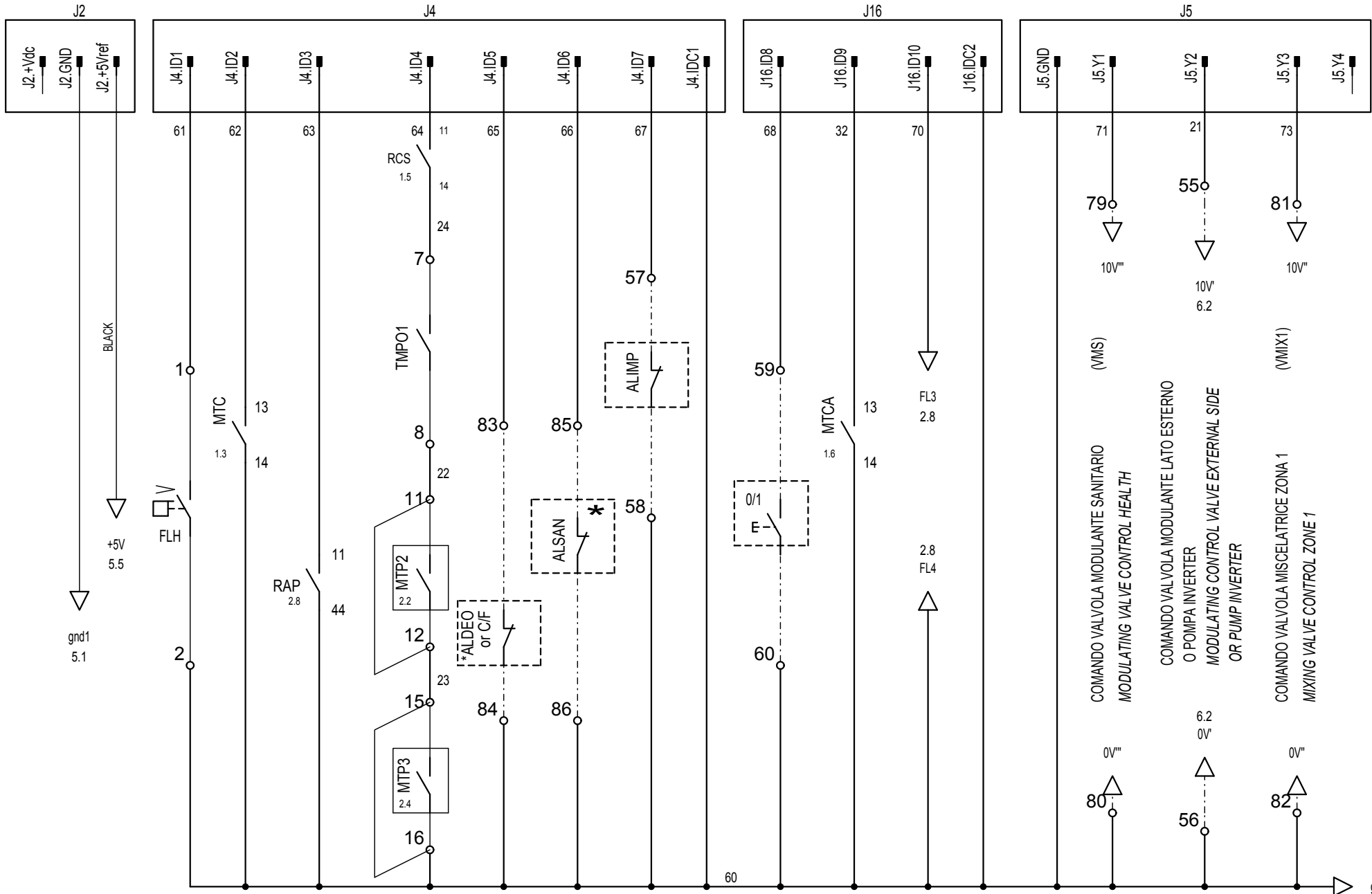

*ALDEO or C/F= VEDERE PARAMETRO: ACCESSORI B22a
 SEE PARAMETER: OPTIONS B22a

0 - 10V DC MAX 10mA

REV.	MODIFICA	DATA	DISEGNATO	VERIFICATO	DATA	06/12/2013	DISEGN.	Gianico Bovo	DATA	06/12/2013	APPROV.	De Togni	AERMEC S.P.A.	INGRESSI DIGITALI	WRL101-161H CIRC	FOGL	4
													BEVILACQUA (VERONA) ITALY	Digital inputs		DI	15

PROGETTO: 4713043_00.sch
 TIPO: Elettronica

NON E' PERMESSO CONSEGNARE A TERZI O RIPRODURRE QUESTO DOCUMENTO
 NE' UTILIZZARE IL CONTENUTO O RENDERSLO COMUNQUE NOTO A TERZI SENZA LA NOSTRA
 AUTORIZZAZIONE ESPLICITA. OGNI INFRAZIONE COMPORTA IL RISARCIMENTO DEI DANNI
 SUBITI E FATTA RISERVA DI TUTTI I DIRITTI DERIVANTI DA BREVETTI O MODELLI.

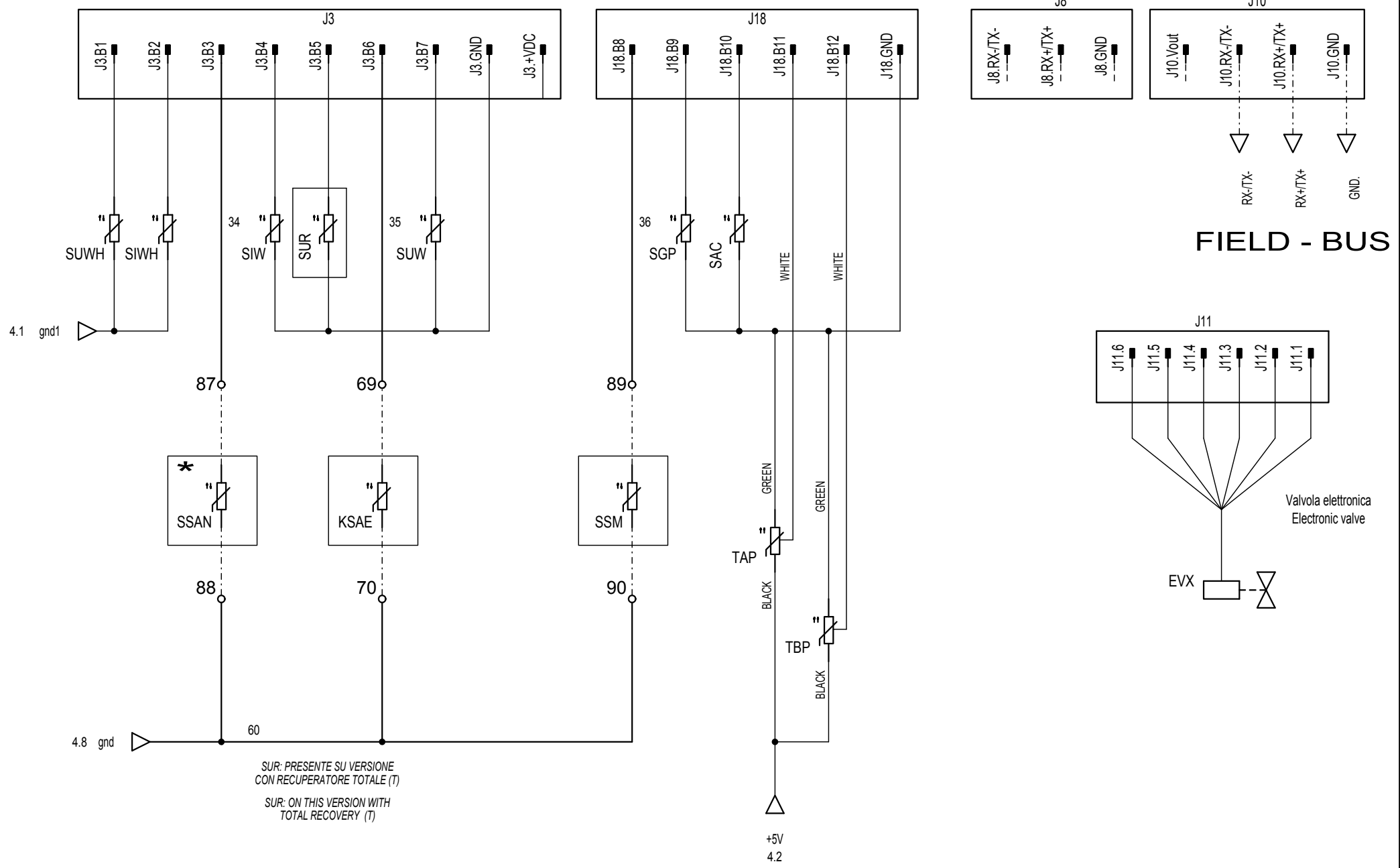

SUR: PRESENTE SU VERSIONE
 CON RECUPERATORE TOTALE (T)
 SUR: ON THIS VERSION WITH
 TOTAL RECOVERY (T)

+5V
 4.2

FIELD - BUS

Valvola elettronica
 Electronic valve

EVX

				DATA	06/12/2013	AERMEC S.P.A.	INGRESSI ANALOGICI	WRL101-161H CIRC		=	
				DISEGN.	Giannico Bovo			BEVILACQUA (VERONA) ITALY		AERMEC	
				DATA	06/12/2013	BEVILACQUA (VERONA) ITALY	Analogue inputs	4713043		FOGL	5
REV.	MODIFICA	DATA	DISegnATO	VERIFICATO	APPROV.			De Togni			DI

VALVOLA MODULANTE (OPZIONE) MODULATING VALVE (OPTION)

Valvola Belimo

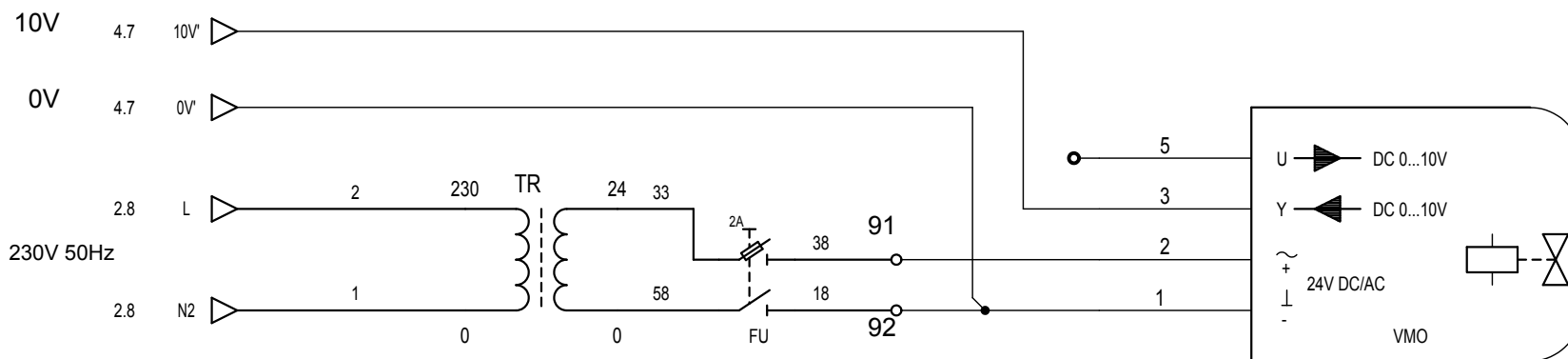

VALVOLA MODULANTE (V)

MODULATING VALVE (V)

NON E' PERMESSO CONSEGNARE A TERZI O RIPRODURRE QUESTO DOCUMENTO
 NE' UTILIZZARE IL CONTENUTO O RENDERSI RESPONSABILI SENZA LA NOSTRA
 AUTORIZZAZIONE ESPLICITA. OGNI INFRAZIONE COMPORTA IL RISARCIMENTO DEI DANNI
 SUBITI. E' FATTA RISERVA DI TUTTI I DIRITTI DERIVANTI DA BREVETTI O MODELLI.

PROGETTO: 4713043_00.sch
 NOME FILE: 4713043_00.sch
 TIPO: Elettronica





REV.	MODIFICA	DATA	DISegnATO	VERIFICATO	DATA	DISegn.	APPROV.	06/12/2013	Giannico Bovo	AERMEC S.P.A.	Valvola elettronica	WRL101-161H CIRC	=
					06/12/2013		De Togni			BEVILACQUA (VERONA) ITALY	Electronic valve	4713043	+
													FOGL 6
													DI 15

SIMBOLO SYMBOL	NOME SIMBOLO SYMBOL NAME	DESCRIZIONE DESCRIPTION	SIGLA DESIGNATION	ESTENS. EXT.
	030202-PE	Morsetto PE PE terminal		
	030202A	Morsetto Terminal		
	030303	Polo connettore maschio Male contact plug		
	030303D	Morsetto scheda TERMINAL BOARD		
	030305A	Connettore femmina e maschio Plug and socket		
	070201	Contatto NA NO contact		
	070203	Contatto NC NC contact		
	071302-2F	Contattore bipolare di potenza two-pole no contact of a contactor		
	071302-3F	Contattore tripolare di potenza NA Three-pole NO contact of a contactor		
	040201	Condensatore Capacitor	C...	
	040112	Elemento riscaldante Heating element	E...	
	072108-1FN	Fusibile bipolare TWO-POLE FUSE	FU...	

NON E' PERMESSO CONSEGNARE A TERZI O RIPRODURRE QUESTO DOCUMENTO
 NE' UTILIZZARE IL CONTENUTO O RENDERSI COMUNIQUE NOTO A TERZI SENZA LA NOSTRA
 AUTORIZZAZIONE ESPLICITA. OGNI INFRAZIONE COMPORTA IL RISARCIMENTO DEI DANNI
 SUBITI. E' FATTA RISERVA DI TUTTI I DIRITTI DERIVANTI DA BREVETTI O MODELLI.

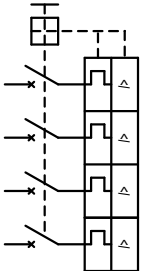
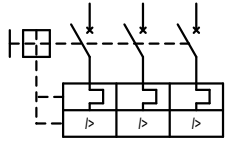
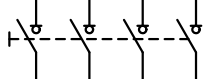
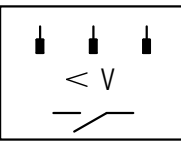
PROGETTO: 4713043_00.sch
 NOME FILE:
 TIPO: Elettrico

REV.	MODIFICA	DATA	DISEGNATO	VERIFICATO	DATA	APPROV.	06/12/2013 Giuliano Bovo	AERMEC S.P.A. BEVILACQUA (VERONA) ITALY	AERMEC	RIEPILOGO SIMBOLI Symbol summary	WRL101-161H CIRCS	=	
1		2		3	4	5	6	7	8	4713043	1	FOGL DI	LS-1 15

SIMBOLO SYMBOL	NOME SIMBOLO SYMBOL NAME	DESCRIZIONE DESCRIPTION	SIGLA DESIGNATION	ESTENS. EXT.
	071601G-4F	Interruttore quadr. autom. con protez. max corr. e termica Four-pole circuit breaker with magneto-thermal	QF...	
	071601G	Interruttore trip. autom. con protezione max corr. e termica Three-pole circuit break with magneto-thermal	QM...	
	071308-4F	Interruttore sezionatore quadripolare Four-pole switch disconnecter	QS...	
	071708A	Relè sequenza fase Phase sequence relay	RCS	
	021403A	Contatto NA con comando da una portata di fluido NO contact operated by fluid flow	S...	
	070702	Pulsante NA NO push-button	SB...	
	070701P	Contatto NA sensibile alla pressione NO contact actuated by pressure	SP...	
	070701PC	Contatto NC sensibile alla pressione NC contact actuated by pressure	SP...	

NON E' PERMESSO CONSEGNARE A TERZI O RIPRODURRE QUESTO DOCUMENTO
 NE' UTILIZZARE IL CONTENUTO O RENDERSI RESPONSABILI SENZA LA NOSTRA
 AUTORIZZAZIONE ESPLICITA. OGNI INFRAZIONE COMPORTA IL RISARCIMENTO DEI DANNI
 SUBITI. E' FATTA RISERVA DI TUTTI I DIRITTI DERIVANTI DA BREVETTI O MODELLI.

PROGETTO: 4713043_00.sch
 NOME FILE:
 TIPO: Elettrico

REV.	MODIFICA	DATA	DISEGNATO	VERIFICATO	DATA 06/12/2013 DISEGN. Gianico Bovo DATA 06/12/2013 APPROV. De Togni	AERMEC S.P.A. BEVILACQUA (VERONA) ITALY	RIEPILOGO SIMBOLI Symbol summary	WRL101-161H CIRCS 4713043
							1	FOGL. LS-3
							15	

NON E' PERMESSO CONSEGNARE A TERZI O RIPRODURRE QUESTO DOCUMENTO
 NE' UTILIZZARE IL CONTENUTO O RENDERSI COMUNQUE NOTO A TERZI SENZA LA NOSTRA
 AUTORIZZAZIONE ESPLICITA. OGNI INFRAZIONE COMPORTA IL RISARCIMENTO DEI DANNI
 SUBITI E FATTA RISERVA DI TUTTI I DIRITTI DERIVANTI DA BREVETTI O MODELLI.
 PROGETTO: 4713043_00.sch
 NOME FILE:
 TIPO: Elettrico

SIMBOLO SYMBOL	NOME SIMBOLO SYMBOL NAME	DESCRIZIONE DESCRIPTION	SIGLA DESIGNATION	ESTENS. EXT.
	061002	Trasformatore monofase a due avvolgimenti con schermo single-phase transformer with two windings and shield	TM...	
	071403C	Avviatore con regolazione Starter with regulator	U...	
	VAL_MODULANTE	Valvola elettronica Electronic valve	VE...	
	071502A	Elettrovalvola aperta Open solenoid valve	YV...	
	071502B	Elettrovalvola chiusa Closed solenoid valve	YV...	

REV.	MODIFICA	DATA	DISEGNATO	VERIFICATO	DATA	06/12/2013	DISEGN.	Gianico Bovo	AERMEC S.P.A.	Riepilogo simboli	WRL101-161H CIRCO	=	
					DATA	06/12/2013	APPROV.	De Togni	BEVILACQUA (VERONA) ITALY	Symbol summary		+	
											4713043	1	FOGL. LS-4 DI 15

PROGETTO: 4713043_00.sch
 NON E' PERMESSO CONSEGNARE A TERZI O RIPRODURRE QUESTO DOCUMENTO
 NE' UTILIZZARE IL CONTENUTO O RENDERSI COMUNQUE NOTO A TERZI SENZA LA NOSTRA
 AUTORIZZAZIONE ESPLICITA. OGNI INFRAZIONE COMPORTA IL RISARCIMENTO DEI DANNI
 TIPICO: Elettrico
 SUBITI E FATTA RISERVA DI TUTTI I DIRITTI DERIVANTI DA BREVETTI O MODELLI

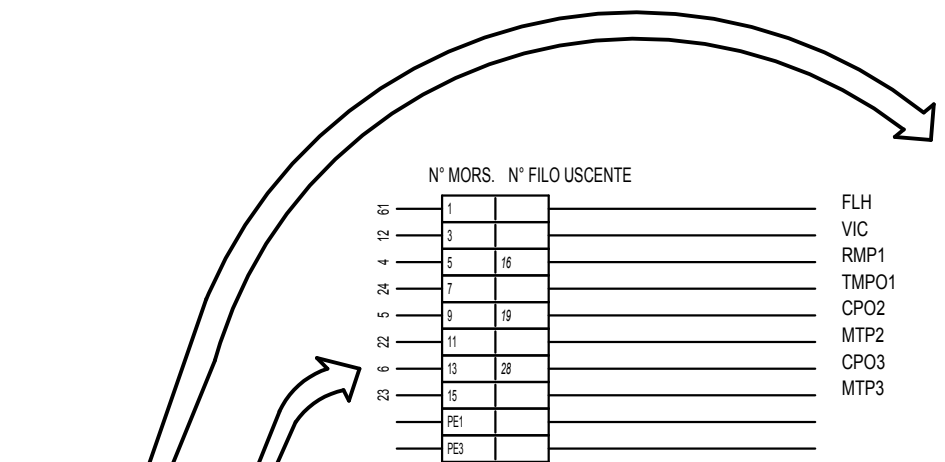
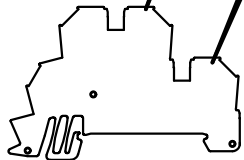

N° MORS.	N° FILO USCENTE	
1		FLH
3		VIC
5	16	RMP1
7		TMPO1
9	19	CPO2
11		MTP2
13	28	CPO3
15		MTP3
PE1		
PE3		

2		FLH
4		VIC
6	17	RMP1
8		TMPO1
10	20	CPO2
12		MTP2
14	29	CPO3
16		MTP3
PE2		
PE4		

M2

				DATA	06/12/2013	AERMEC S.P.A. BEVILACQUA (VERONA) ITALY	Riepilogo morsetti doppi	WRL101-161H CIRC		=	
				DISEGN.	Gianico Bovo			AERMEC	Summary dual terminal		
REV.	MODIFICA	DATA	DISEGNATO	VERIFICATO	APPROV.	De Togni			4713043	1	FOGL. M2-001 DI 15

PROGETTO: 4713043_00.sch
 TYPICO: Elettrico
 NON E' PERMESSO CONSEGNARE A TERZI O RIPRODURRE QUESTO DOCUMENTO
 NE' UTILIZZARE IL CONTENUTO O RENDERSI COMUNQUE NOTO A TERZI SENZA LA NOSTRA
 AUTORIZZAZIONE ESPLICITA. OGNI INFRAZIONE COMPORTA IL RISARCIMENTO DEI DANNI
 SUBITI, E FATTA RISERVA DI TUTTI I DIRITTI DERIVANTI DA BREVETTI O MODELLI.

Visualizzatore
Display

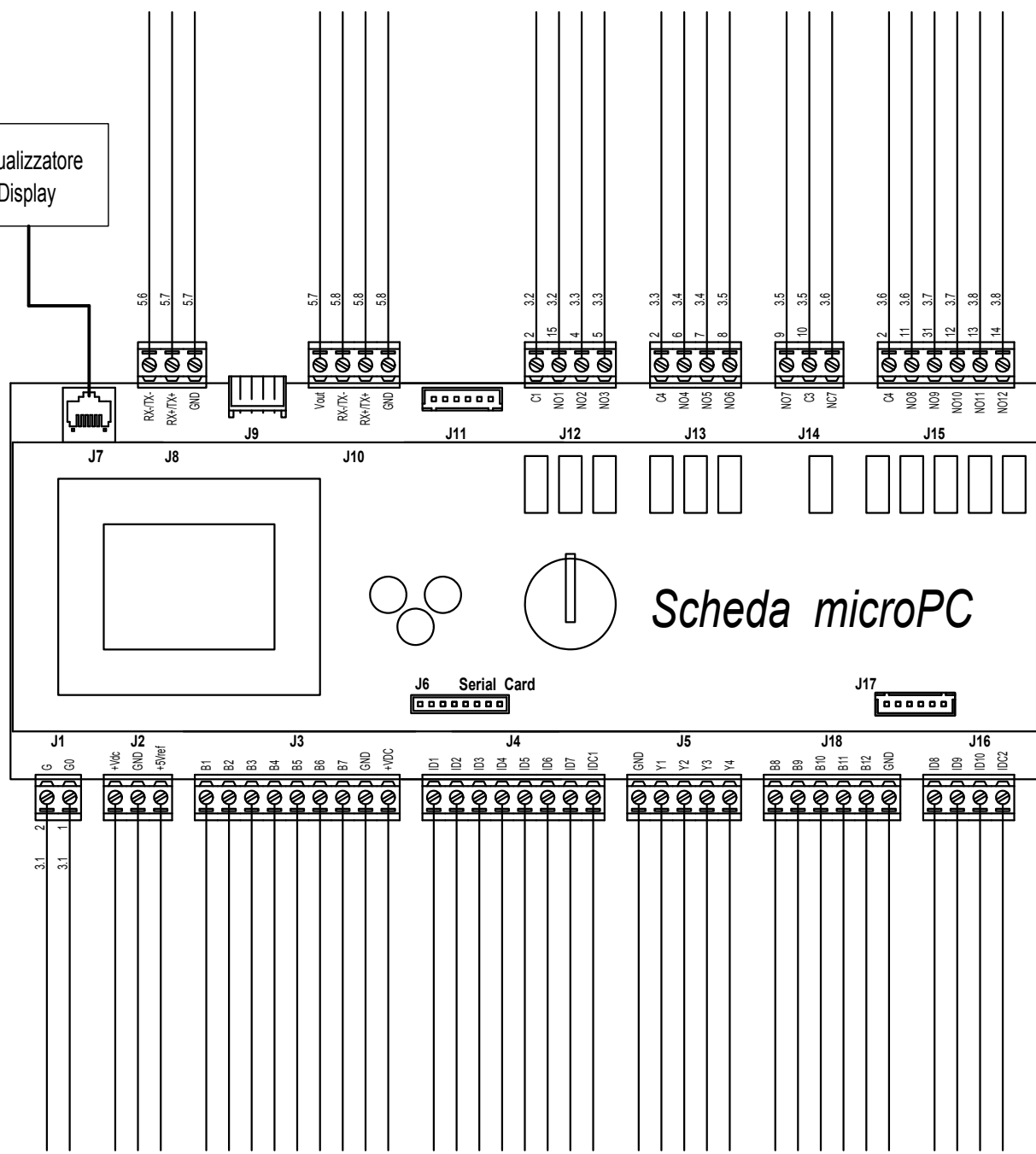

Scheda microPC

				DATA	06/12/2013	AERMEC S.P.A. BEVILACQUA (VERONA) ITALY	Scheda uPC uPC card	WRL101-161H CIRC		=		
				DISEGN.	Gianico Bovo			AERMEC	uPC card	4713043		+
REV.	MODIFICA	DATA	DISEGNATO	VERIFICATO	APPROV.					De Togni		
1		2		3		4	5	6	7	8		

LEGENDA PER SERIE WRL 026 - 161

27/03/14

	ITALIANO	ENGLISH	FRANCAIS	DEUTSCH
0/1	INTERRUTTORE ACCESO / SPENTO	SWITCH ON / OFF	INTERRUPTEUR ON/OFF	SCHALTER EIN/AUS
AE	ALLARME ESTERNO	REMOTE ALARM	ALARME EXTERIEUR	FERNSTOERMELDUNG
ALDEO	ALLARME DEUMIDIFICATORE	ALARM DEHUMIDIFIER	ALARME DÉSHUMIDIFICATEUR	ALARM ENTFEUCHTER
ALIMP	ALLARME CALDAIA/RESISTENZA	BOILER/HEATER ALARM	ALARME CHAUDIERE/RESISTANCE	ALARM KESSEL/ELEKTR. WIDERSTAND
ALSAN	ALLARME SANITARIO	HEALTH ALERT	ALARME LA SANTÉ	HEALTH ALERT
AP	PRESSOSTATO DI ALTA	HIGH PRESSURE CONTROL	PRESSOSTAT HAUTE PRESSION	HOCHDRUCKPRESSOSTAT
BP	PRESSOSTATO DI BASSA	LOW PRESSURE CONTROL	PRESSOSTAT BASSE PRESSION	NIEDERDRUCKPRESSOSTAT
CC	CONTATORE COMPRESSORE	COMPRESSOR CONTACTOR	CONTACTEUR COMPRESSEUR	KOMPRSSORSCHUETZ
C/F	COMANDO CALDO FREDDO	COOLONG/HEATING SWITCH	COMANDE CHAUD FROID	KUEHLEN/HEIZEN UMSCHALTER
CM	CONDENSATORE DI MARCIA	RUNNING CAPACITOR	CONDENSATEUR DE RUN	BETRIEBSKONDENSATOR
CP	COMPRESSORE	COMPRESSOR	COMPRESSEUR	KOMPRESSOR
CPO1/RMP1	CONTATTORE/RELE' POMPA GEOTERMICO	GEOHERMAL PUMP CONTACTOR	CONTACTEUR POMPE GEOTHERMIQUE	GEOHERMAL - SCHÜTZ – PUMPE
CPO2/RMP2	CONTATTORE/RELE' POMPA IMPIANTO	SYSTEM PUMP CONTACTOR	CONTACTEUR POMPE DU SYSTEME	ANLAGE - SCHÜTZ – PUMPE
CPO3/RMOP3	CONTATTORE/RELE' POMPA SANITARIO	HEALTH PUMP CONTACTOR	CONTACTEUR POMPE DE SANTE'	GESUNDHEIT - SCHÜTZ – PUMPE
DRE	AVVIATORE GRADUALE	SOFTSTARTER	DEMARREUR	ANLASSER
EXV	VALVOLA ELETTRONICA	ELECTRONIC ELECTROVALVE	COMMANDE DE ELECTROVALVE ELECTRONIQUE	STARTSTEUERUNG VENTILELECTRONIC
FU	FUSIBILE	FUSE	FUSIBLE	SICHERUNGEN
FL	FLUSSOSTATO	FLOW	FLUXOSTAT	STROEMUNGSWAECHTER
FLH	FLUSSOSTATO CONDENSATORE	FLOW CONDENSER	DÉBIT DU CONDENSEUR	FLOW KONDENSATOR
IA	INTERRUTTORE AUSILIARIO	AUXILIARY SWITCH	INTERRUPTEUR AUXILIAIRE	HILFSSCHALTER
IG	INTERRUTTORE GENERALE	MAIN SWITCH	INTERRUPTEUR GENERAL	HAUPTSCHALTER
IL	INTERRUTTORE DI LINEA	LINE MAIN SWITCH	INTERRUPTEUR GENERAL LIGNE	HAUPTSCHALTER-NETZEINSPEISUNG
KSAE	SONDA ARIA ESTERNA	AMBIENT AIR PROBE	SONDE AIR EXTERIEUR	AUBENLUFTFUEHLER
MP	MODULO PROTEZIONE COMPRESSORE	COMPRESSOR PROTECTION MODULE	MODULE DE PROTECTION COMPRESSEUR	KOMPRESSORSCHUTZMODUL
MPOC	MOTOPOMPA CONDENSATORE	CONDENSER MOTOR-PUMP	MOTOPOMPE CONDENSEUR	VERFLUSSIGER - PUMPE
MPOE	MOTOPOMPA EVAPORATORE	EVAPORATOR MOTOR-PUMP	MOTOPOMPE EVAPORATEUR	VERDAMPFER - PUMPE
MTA	MAGNETOTERMICO AUSILIARIO	MAGNETHO-THERMAL SWITCH	INTERRUPTEUR MAGNETO-THERMIQUE	UEBERSTROMAUSLOESER STEUERSTROMKREIS
MTC	MAGNETOTERMICO CP	COMPRESSOR MAGNETHO-THERMAL	MAGNETHO-THERMIQUE COMPRESSEUR	MOTORSCHUTZSCHALTER-KOMPRESSOR
MTP1	MAGNETOTERMICO POMPA CONDENSATORE	CONDENSER PUMP SAFETY DEVICE	MAGNETOTHERMIQUE POMPE CONDENSEUR	VERFLUSSIGER – PUMPE - MOTORSCHUTZSCHALTER
MTP2	MAGNETOTERMICO POMPA EVAPORATORE	EVAPORATOR PUMP SAFETY DEVICE	MAGNETOTHERMIQUE POMPE EVAPORATEUR	VERDAMPFER – PUMPE - MOTORSCHUTZSCHALTER
MTP3	MAGNETOTERMICO POMPA SANITARIO	HEALTH PUMP SAFETY DEVICE	MAGNETOTHERMIQUE POMPE DE SANTE'	GESUNDHEIT – PUMPE - MOTORSCHUTZSCHALTER
MTPO	MAGNETOTERMICO POMPE	PUMPS SAFETY DEVICE	MAGNETOTHERMIQUE POMPES	PUMPEN - MOTORSCHUTZSCHALTER
PD	PRESSOSTATO DIFFERENZIALE	DIFFERENTIAL PRESSURE SWITCH	PRESSOSTAT DIFFERENTIEL	DRUCKDIFFERENZSCHALTER
PDH	PRESSOSTATO DIFFERENZIALE	DIFFERETIAL PRESSURE SWITCH	PRESSOSTAT DIFFERENTIEL	DRUCKDIFFERENZSCHALTER
PR	PANNELLO REMOTO	REMOTE PANEL	COMMANDE A DISTANCE	REMOTE PANEL
RAP	RELE ALTA PRESSIONE	HIGH PRESSURE RELAY	RELAIS HAUTE PRESSION	HOCHDRUCKRELAIS
RC	RESISTENZA OLIO COMPRESSORE	COMPRESSOR OIL HEATER	RESISTANCE HUILE COMPRESSEUR	KUBELWANNENHEIZUNG
RCR	RELE COMANDO RESISTENZE	HEATER RELAY CONTROLLER	RELAIS COMANDE RESISTANCE	RELAIS E-HEIZUNG ANSTEVERUNG
RCRE	RELE' CALDAIA/RESISTENZA IMPIANTO	RELAY 'BOILER / HEATING SYSTEM	RELAIS CHAUDIERE / SYSTEME DE CHAUFFAGE	RELAIS KESSEL / HEIZUNG
RCRES	RELE' CALDAIA/RESISTENZA SANITARIO	RELAY 'BOILER / HEATING HEALTH	RELAIS CHAUDIERE DE CHAUFFAGE DE SANTÉ	RELAIS KESSEL / HEIZUNG UND GESUNDHEIT
RCS	RELE CONTROLLO SEQUENZA	PHASE –SEQUENCE RELAY	RELAIS SEQUENCIEL	RELAIS PHASENREIHENFOLGE
RPMIX1	RELE' POMPA ZONA 1	RELAY 'PUMP ZONE 1	RELAIS POMPE DE ZONE 1	RELAIS PUMP ZONE 1
RRC	RELE' RESISTENZA OLIO COMPRESSORE	RELAY COMPRESSOR OIL HEATER	RELAIS RESISTANCE HUILE COMPRESSEUR	RELAIS KUBELWANNENHEIZUNG
SAC	SONDA ASPIRAZIONE COMPRESSORE	AIR COMPRESSOR SUCTION PROBE	SONE D'ASPIRATION DE COMPRESSEUR	KOMPRESSOR SOUGSONDE
SGP	SONDA GAS PREMENTE	DISCHARGE PIPE SENSOR	SONDE SUR REFOULEMENT	FÜHLER- DRUCKLEITUNG
SIW	SONDA INGRESSO ACQUA	WATER INLET PROBE	SONDE ENTREE EAU	FUEHLER – WASSEREINTRITT
SIWH	SONDA INGRESSO ACQUA	WATER INLET PROBE	SONDE ENTREE EAU	FUEHLER - WASSEREINTRITT
SSAN	SONDA SANITARIO	PROBE HEALTH	SONDE DE SANTÉ	PROBE GESUNDHEIT

	ITALIANO	ENGLISH	FRANCAIS	DEUTSCH
SSM	SONDA VALVOLA MISCELATRICE	MIXING VALVE PROBE	SONDE ROBINET MÉLANGE	MISCHER PROBE
SUR	SONDA USCITA RECUPERO	RECOVERY OUTLET PROBE	SONDE SORTIE RECUPERATION	FUEHLER – WÄRMERÜCKGEWINNUNG
SUW	SONDA USCITA ACQUA	WATER OUTLET PROBE	SONDE SORTIE EAU	FUEHLER – WASSERAUSTRITT
SUWH	SONDA USCITA ACQUA	WATER OUTLET PROBE	SONDE SORTIE EAU	FUEHLER - WASSERAUSTRITT
TAP	TRASDUTTORE ALTA PRESSIONE	HIGH PRESSURE TRASDUCER	TRASDUCTEUR HAUTE PRESSION	HD-DRUCKTRANSMITTER
TBP	TRASDUTTORE BASSA PRESSIONE	LOW PRESSURE TRASDUCER	TRASDUCTEUR BASSE PRESSION	ND-DRUCKTRANSMITTER
TC	PROTEZIONE INTERNA COMPRESSORE	COMPRESSOR INTERNAL PROTECTION	PROTECTION INTERNE COMPRESSEUR	KOMPRESSOR - INNENSCHUTZ
TMP1/2/3	PROTEZIONE INTERNA POMPA	PUMP INTERNAL PROTECTION	PROTECTION INTERNE POMPE	PUMPE - INNENSCHUTZ
TR	TRASFORMATORE	TRASFORMER	TRANSFORMATEUR	TRANSFORMATOR
TRA	TERMOSTATO AMBIENTE	ROOM THERMOSTAT	THERMOSTAT DE REGULATION AMBIANCE	RAUMTHERMOSTAT
TWS	TERMOSTATO ACQUA SANITARIA	WATER SANITARY THERMOSTAT	THERMOSTAT EAU SANITAIRE	BRAUCHWASSER THERMOSTAT
V3VF	VALVOLA 3 VIE FREECOOLING	3-WAY VALVE FREECOOLING	3-VOIES FREECOOLING	3-WEGE VENTIL FREECOOLING
V3VS	VALVOLA 3 VIE SANITARIO	VALVE 3-WAY HEALTH	VANNE 3 VOIES DE SANTÉ	VENTIL 3-WEGE GESUNDHEIT
VIC	VALVOLA INVERSIONE CICLO	REVERSE CYCLE VALVE	VANNE INVERSION DE CYCLE	UMKEHRVENTIL
VSL	VALVOLA INTERCET. LIQUIDO	LIQUID GATE SOLENOID VALVE	VANNE SOLENOIDE CLAPET LIQUIDE	MAGNETVENTIL FLUESSIGKEITSLEITUNG
VMO	VALVOLA MODULANTE	MODULATING VALVE	MODULATION VALVE	MODULATIONSVENTIL
VMIX1	VALVOLA MISCELATRICE ZONA 1	MIXING VALVE ZONE 1	VANNE DE ZONE DE MELANGE 1	VENTIL MISCHER ZONE 1
VMS	VALVOLA MODULANTE SANITARIO	MODULATING VALVE HEALTH	MODULATION DE LA SANTÉ VALVE	REGELVENTIL GESUNDHEIT
	COMPONENTI NON FORNITI	COMPONENTS NOT SUPPLIED	COMPOSANTS NON FOURNIS	NICHT LIEFERBARE TEILE
	COMPONENTI FORNITI OPTIONAL	OPTIONAL COMPONENTS	COMPOSANTS FOURNIS EN OPTION	AUF ANFRAGE LIEFERBARE TEILE
	COLLEGAMENTI DA ESEGUIRE IN CANTIERE	CONNECTIONS TO BE WIRED ON JOB SITE	RACCORDEMENTS A EFFECTUER SUR CHANTIER	BAUSEITIG URCHZUFUEHRENDE VERDRAHTUNG

16. WRL101-161 HEAT PUMP - 230V



AERMEC S.P.A.
BEVILACQUA (VERONA)
ITALY

SCHEMA ELETTRICO
WIRING DIAGRAM
WRL101-161H 230VT

NON E' PERMESSO CONSEGNARE A TERZO O RIPRODURRE QUESTO DOCUMENTO
 NE' UTILIZZARE IL CONTENUTO O RENDERSLO COMUNE NOTO A TERZI SENZA LA NOSTRA
 AUTORIZZAZIONE ESPLICITA. OGNI INFRAZIONE COMPORTA IL RISARCIMENTO DEI DANNI
 SUBITI. E FATTA RISERVAD TUTTI I DIRITTI DERIVANTI DA BREVETTI O MODELLI

PROGETTAZIONE		Elettrico		TENSIONE ESERCIZIO	230V 50Hz	NORME	60335-2-40	PROTEZIONE
SERIE				TENSIONE COMANDI	230V 50Hz	↓ UBICAZIONE = NOME LOGICO		
CODICE		4713070		TENSIONE SEGNALI	24V 50Hz			
COMMITTENTE								
PROGETTATO CON SISTEMA CAD/CAE		Sabik						
								
				DIS.	22/09/2014	FIRME		
				VISTO	22/09/2014			
				APPROV.	22/09/2014			
				WRL101-161H 230VT				FOGLIO 0
								T.F. 15
REV.	DESCRIZIONE REVISIONE	DATA	DISEGNATORE	SOST. DA:	SOST. IL:		ORIGINE	

NON E' PERMESSO CONSEGNARE A TERZI O RIPRODURRE QUESTO DOCUMENTO
 NE' UTILIZZARE IL CONTENUTO O RENDERLO COMUNQUE NOTO A TERZI SENZA LA NOSTRA
 AUTORIZZAZIONE ESPLICITA. OGNI INFRAZIONE COMPORTA IL RISARCIMENTO DEI DANNI
 SUBITI. E' FATTA RISERVA DI TUTTI I DIRITTI DERIVANTI DA BREVETTI O MODELLI.
 PROGETTO: 4713070_00.sch
 NOME FILE:
 TIPO: Elettrico

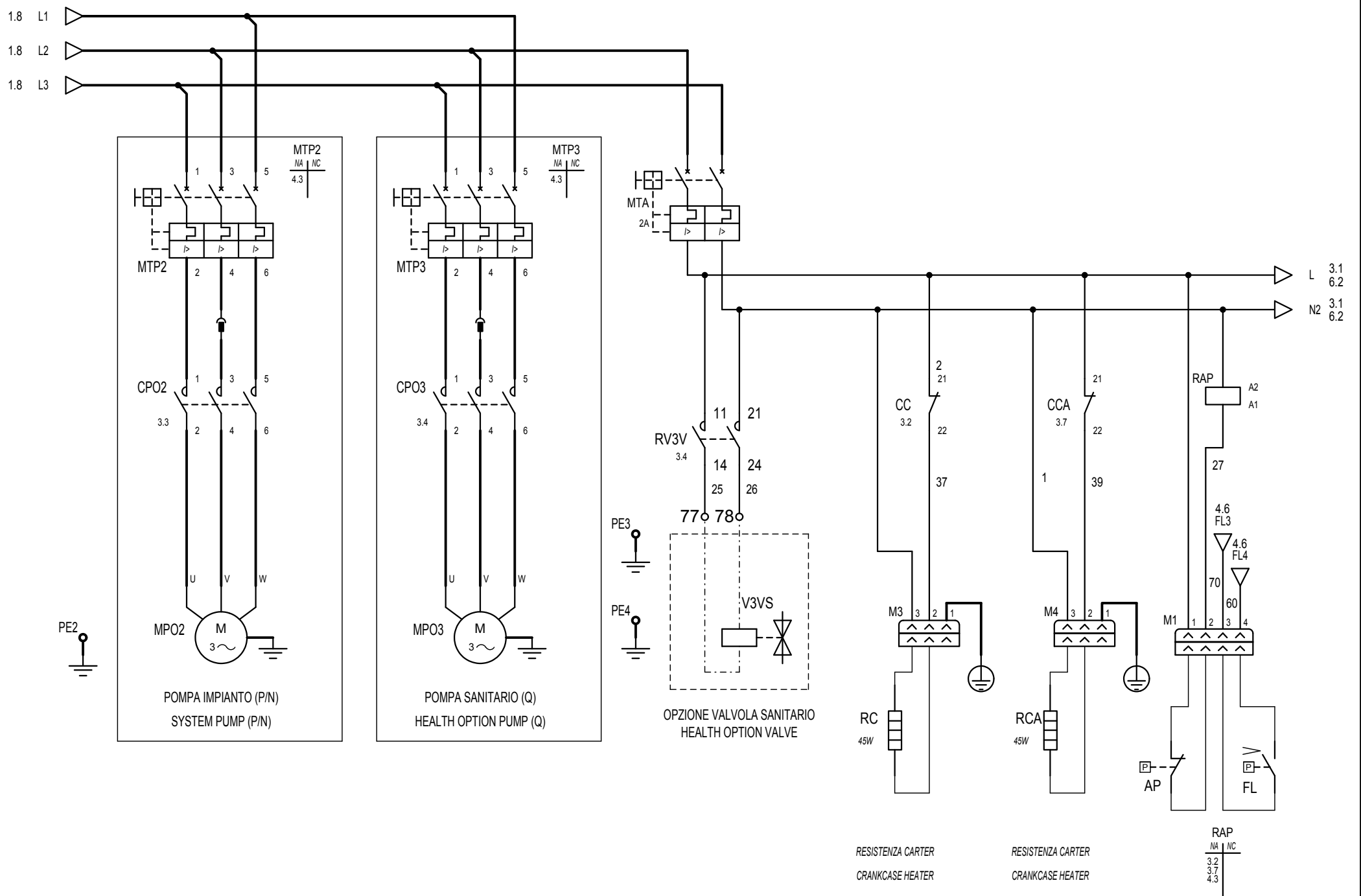

REV.		MODIFICA		DATA	22/09/2014	AERMEC S.P.A. BEVILACQUA (VERONA) ITALY	Pompa Pump	WRL101-161H 230V/T		=		
				DISEGN.	Gianico Bovo			4713070		FOGL. 2		+
				DATA	22/09/2014					DI 15		

NON È PERMESSO CONSEGNARE A TERZI O RIPRODURRE QUESTO DOCUMENTO
 NÉ UTILIZZARE IL CONTENUTO O RENDERSI RESPONSABILI A TERZI SENZA LA NOSTRA
 AUTORIZZAZIONE ESPLICITA. OGNI INFRAZIONE COMPORTA IL RISARCIMENTO DEI DANNI
 SUBITI. È FATTA RISERVA DI TUTTI I DIRITTI DERIVANTI DA BREVETTI O MODELLI.

PROGETTO: 4713070_00.sch
 TIPO: Elettrico

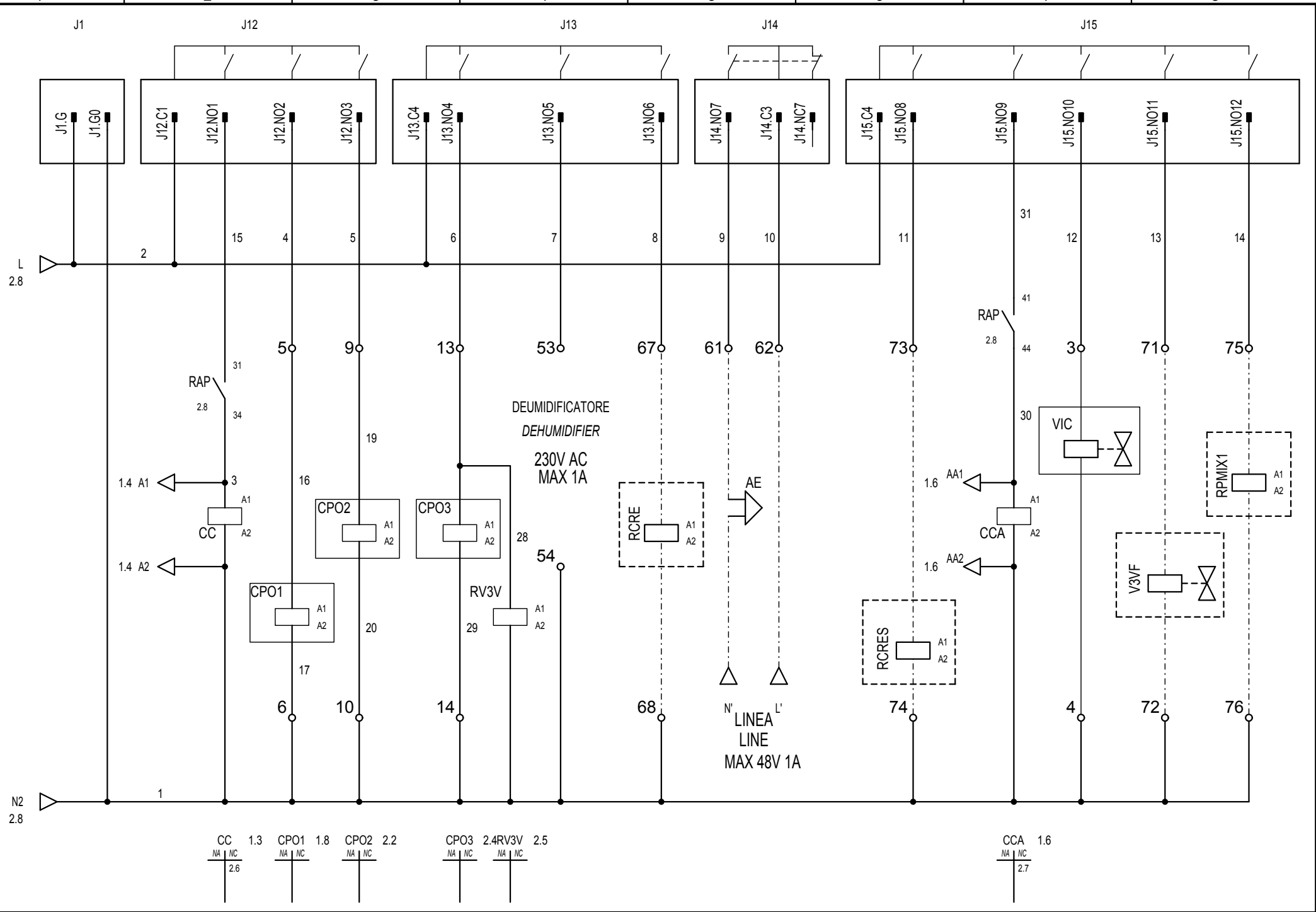

				DATA	22/09/2014	AERMEC S.P.A. BEVILACQUA (VERONA) ITALY	USCITE DIGITALI Digital outputs	WRL101-161H 230VT		=	
				DISEGN.	Giuliano Bovo						+
				DATA	22/09/2014						
REV.	MODIFICA	DATA	DISEGNATO	VERIFICATO	APPROV.	De Togni		4713070		0	
1		2		3						FOGL 3	
										DI 15	

PROGETTO: 4713070_00.sch
 TIPO: Elettronica
 NON E' PERMESSO CONSEGNARE A TERZI O RIPRODURRE QUESTO DOCUMENTO
 NE' UTILIZZARE IL CONTENUTO O RENDERSI COMUNIQUE NOTO A TERZI SENZA LA NOSTRA
 AUTORIZZAZIONE ESPLICITA. OGNI INFRAZIONE COMPORTA IL RISARCIMENTO DEI DANNI
 SUBITI. E' FATTA RISERVA DI TUTTI I DIRITTI DERIVANTI DA BREVETTI O MODELLI.

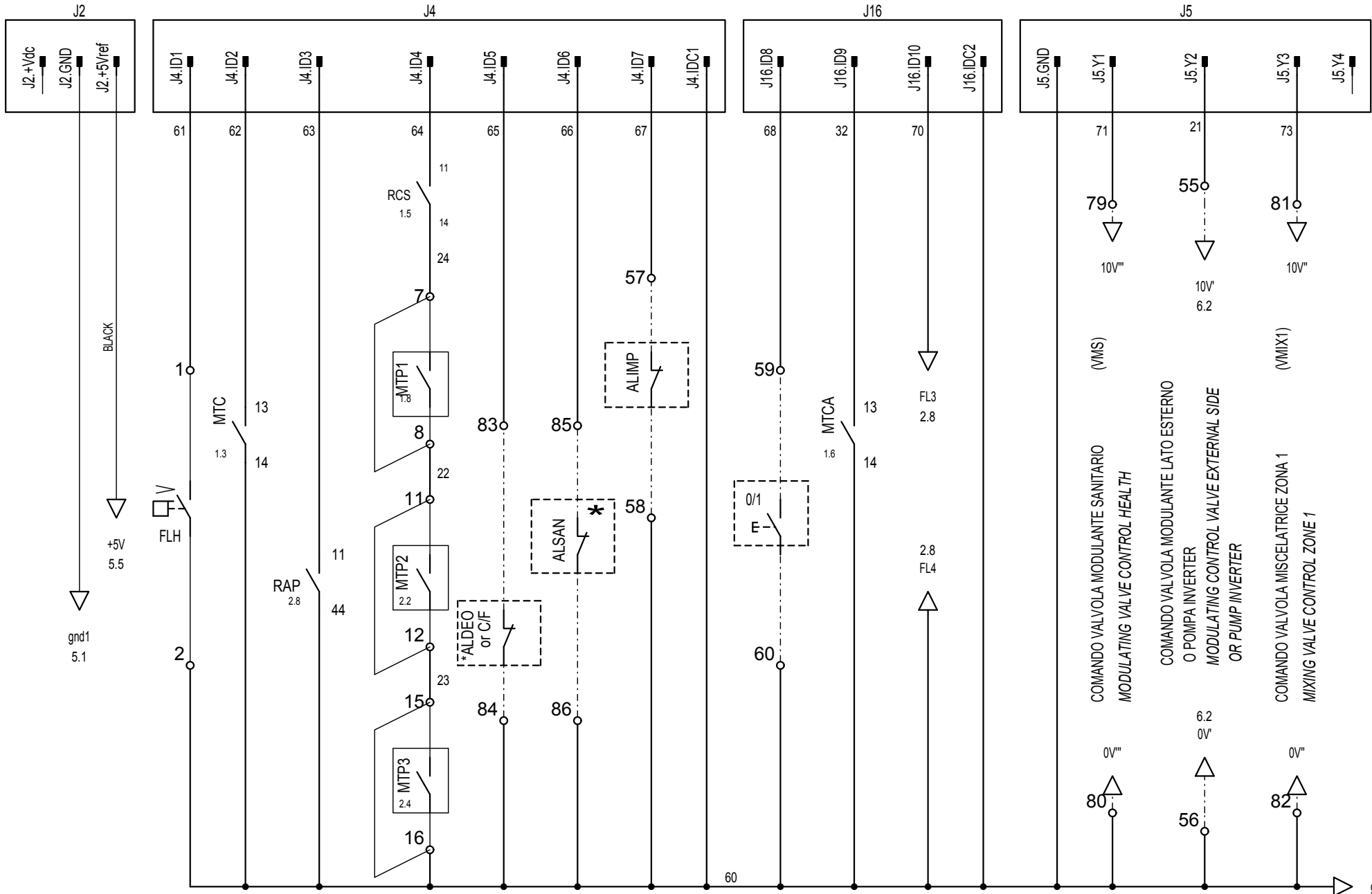

*ALDEO or C/F= VEDERE PARAMETRO: ACCESSORI B22a
 SEE PARAMETER: OPTIONS B22a

0 - 10V DC MAX 10mA

				DATA	22/09/2014	AERMEC S.P.A. BEVILACQUA (VERONA) ITALY	INGRESSI DIGITALI Digital inputs	WRL101-161H 230VT		=	
				DISEGN.	Gianico Bovo					+	
				DATA	22/09/2014					0	FOGL 4
REV.	MODIFICA	DATA	DISSEGNATO	VERIFICATO	APPROV.	De Togni	4713070		DI	15	

PROGETTO: 4713070_00.sch
 TIPO: Elettronica

NON E' PERMESSO CONSEGNARE A TERZI O RIPRODURRE QUESTO DOCUMENTO
 NE' UTILIZZARE IL CONTENUTO O RENDERSI COMUNIQUE NOTO A TERZI SENZA LA NOSTRA
 AUTORIZZAZIONE ESPLICITA. OGNI INFRAZIONE COMPORTA IL RISARCIMENTO DEI DAMNI
 SUBITI E FATTA RISERVA DI TUTTI I DIRITTI DERIVANTI DA BREVETTI O MODELLI.

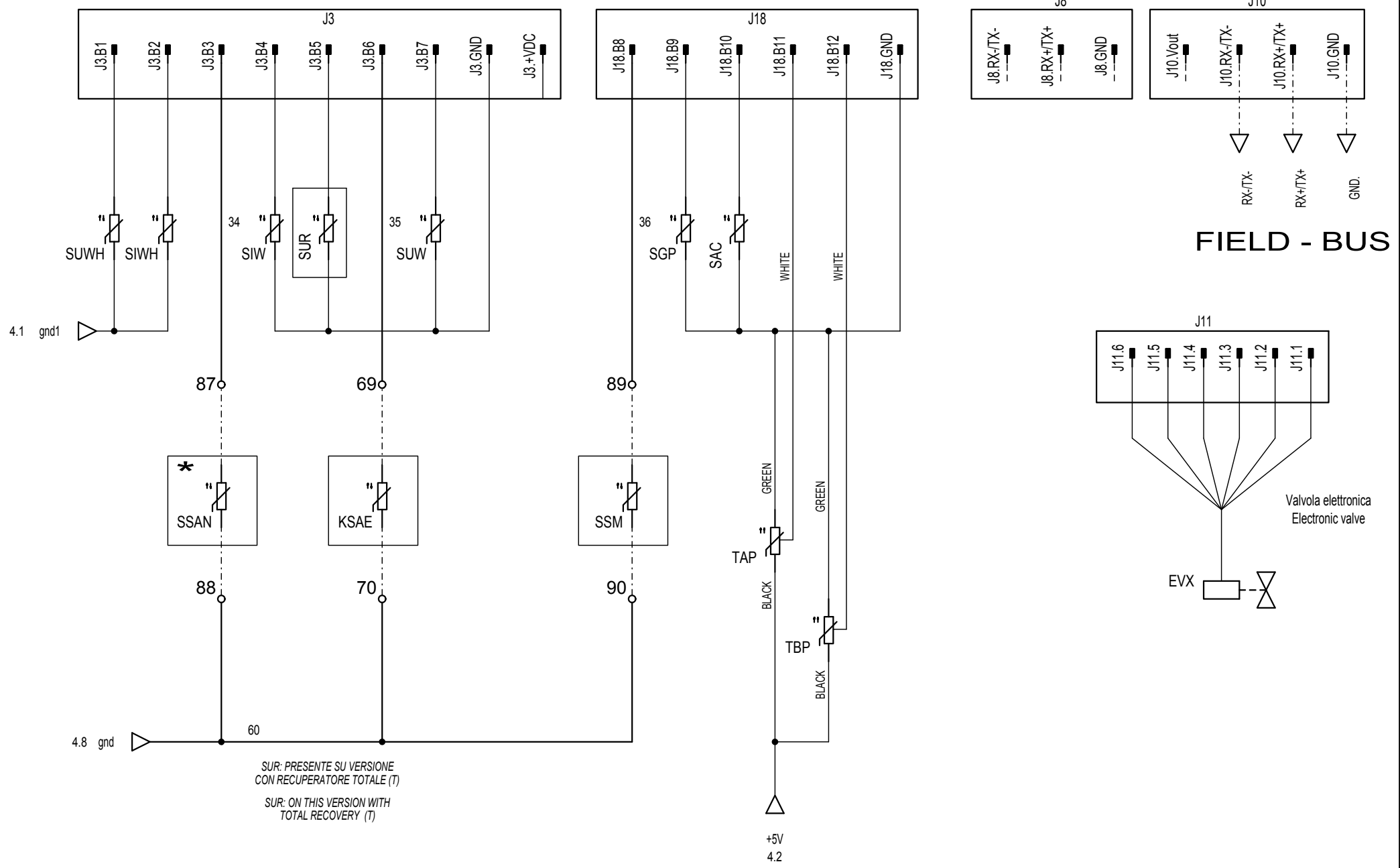

REV.	MODIFICA	DATA	DISEGNATO	VERIFICATO	DATA	22/09/2014	DISEGN.	Giuliano Bovo	AERMEC S.P.A. BEVILACQUA (VERONA) ITALY	INGRESSI ANALOGICI Analogue inputs	WRL101-161H 230VT	=	FOGL 5				
					DATA	22/09/2014	APPROV.	De Togni						4713070	0	DI	15



VALVOLA MODULANTE (OPZIONE) MODULATING VALVE (OPTION)

Valvola Belimo

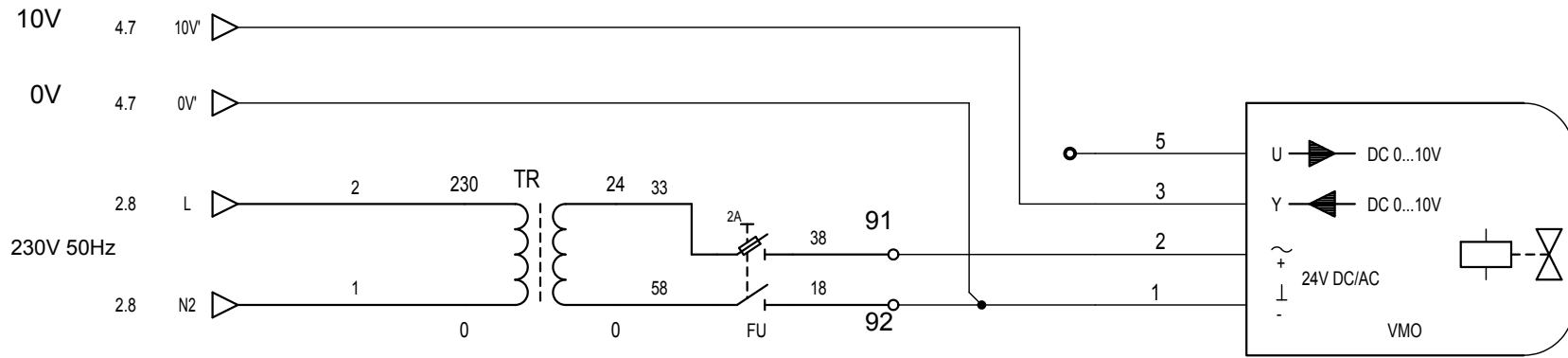

VALVOLA MODULANTE (V)

MODULATING VALVE (V)

NON E' PERMESSO CONSEGNARE A TERZI O RIPRODURRE QUESTO DOCUMENTO
 NE' UTILIZZARE IL CONTENUTO O RENDERSI RESPONSABILI A TERZI SENZA LA NOSTRA
 AUTORIZZAZIONE ESPLICITA. OGNI INFRAZIONE COMPORTA IL RISARCIMENTO DEI DANNI
 SUBITI. E' FATTA RISERVA DI TUTTI I DIRITTI DERIVANTI DA BREVETTI O MODELLI.

PROGETTO: 4713070_00.sch
 NOME FILE:
 TIPO: Elettrico

REV.	MODIFICA	DATA	DISegnATO	VERIFICATO	DATA	22/09/2014	AERMEC S.P.A. BEVILACQUA (VERONA) ITALY	AERMEC	Valvola elettronica Electronic valve	WRL101-161H 230VT	4713070	FOGL 6 DI 15
					22/09/2014							
					De Togni							

SIMBOLO SYMBOL	NOME SIMBOLO SYMBOL NAME	DESCRIZIONE DESCRIPTION	SIGLA DESIGNATION	ESTENS. EXT.
	030202-PE	Morsetto PE PE terminal		
	030202A	Morsetto Terminal		
	030303	Polo connettore maschio Male contact plug		
	030303D	Morsetto scheda TERMINAL BOARD		
	030305A	Connettore femmina e maschio Plug and socket		
	070201	Contatto NA NO contact		
	070203	Contatto NC NC contact		
	071302-2F	Contattore bipolare di potenza two-pole no contact of a contactor		
	071302-3F	Contattore tripolare di potenza NA Three-pole NO contact of a contactor		
	040112	Elemento riscaldante Heating element	E...	
	072108-1FN	Fusibile bipolare TWO-POLE FUSE	FU...	
	081009	Sirena Siren	HA...	

NON E' PERMESSO CONSEGNARE A TERZI O RIPRODURRE QUESTO DOCUMENTO
 NE' UTILIZZARE IL CONTENUTO O RENDERSI RESPONSABILI PER QUALSIASI DANNI
 AUTORIZZAZIONE ESPLICITA. OGNI INFRAZIONE COMPORTA IL RISARCIMENTO DEI DANNI
 SUBITI. E' FATTA RISERVA DI TUTTI I DIRITTI DERIVANTI DA BREVETTI O MODELLI.

PROGETTO: 4713070_00.sch
 NOME FILE:
 TIPOCO: Elettrico





REV.	MODIFICA	DATA	DISEGNATO	VERIFICATO	DATA	22/09/2014	DISEGN.	Gianico Bovo	AERMEC S.P.A.	RIEPILOGO SIMBOLI	WRL101-161H 230VT	=	
					DATA	22/09/2014			BEVILACQUA (VERONA) ITALY	AERMEC		+	
					APPROV.	De Togni				Symbol summary	4713070	0	FOGL. LS-1 DI 15

1	2		3	4	5	6	7	8
A	SIMBOLO SYMBOL		NOME SIMBOLO SYMBOL NAME	DESCRIZIONE DESCRIPTION			SIGLA DESIGNATION	ESTENS. EXT.
			071501	Bobina relè Relay coil			KA...	/...
			071501T	Bobina contattore Contactor coil			KM...	
B			030311_3_P5	connettore mobile e fisso			M...	
C			040104-NTC	Resistore variabile NTC Variable resistance NTC			M	
			040104-TRASD	Trasduttore di pressione 3 fili Pressure trasducer 3 wires			M	
D			060801B	Motore Motor			M...	
E			0713104-FN	Interruttore bip. autom. con protezione termica e magnetica Two-pole Circuit break with magneto-thermal			MT...	
F								

NON E' PERMESSO CONSEGNARE A TERZI O RIPRODURRE QUESTO DOCUMENTO
 NE' UTILIZZARE IL CONTENUTO O RENDERSI COMUNIQUE NOTO A TERZI SENZA LA NOSTRA
 AUTORIZZAZIONE ESPLICITA. OGNI INFRAZIONE COMPORTA IL RISARCIMENTO DEI DANNI
 SUBITI E FATTA RISERVA DI TUTTI I DIRITTI DERIVANTI DA BREVETTI O MODELLI.
 PROGETTO: 4713070_00.sch
 NOME FILE:
 TIPOCO: Elettrico

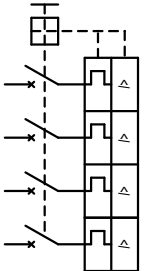
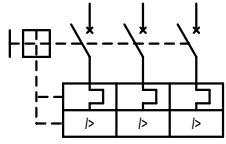
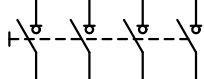
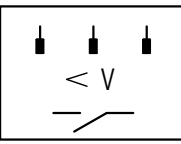
REV.	MODIFICA	DATA	DISEGNATO	VERIFICATO	DATA	22/09/2014	DISEGN.	Giannico Bovo	AERMEC S.P.A.	RIEPILOGO SIMBOLI	WRL101-161H 230VT	=	
					22/09/2014		APPROV.	De Togni	BEVILACQUA (VERONA) ITALY	Symbol summary	4713070	0	FOGL. LS-2
1	2	3	4	5	6	7	8						15



SIMBOLO SYMBOL	NOME SIMBOLO SYMBOL NAME	DESCRIZIONE DESCRIPTION	SIGLA DESIGNATION	ESTENS. EXT.
	071601G-4F	Interruttore quadr. autom. con protez. max corr. e termica Four-pole circuit breaker with magneto-thermal	QF...	
	071601G	Interruttore trip. autom. con protezione max corr. e termica Three-pole circuit break with magneto-thermal	QM...	
	071308-4F	Interruttore sezionatore quadripolare Four-pole switch disconnect	QS...	
	071708A	Relè sequenza fase Phase sequence relay	RCS	
	021403A	Contatto NA con comando da una portata di fluido NO contact command to fluid carried	S...	
	070702	Pulsante NA NO push-button	SB...	
	070701P	Contatto NA sensibile alla pressione NO contact actuated by pressure	SP...	
	070701PC	Contatto NC sensibile alla pressione NC contact actuated by pressure	SP...	

NON E' PERMESSO CONSEGNARE A TERZI O RIPRODURRE QUESTO DOCUMENTO
 NE' UTILIZZARE IL CONTENUTO O RENDERSI RESPONSABILI SENZA LA NOSTRA
 AUTORIZZAZIONE ESPLICITA. OGNI INFRAZIONE COMPORTA IL RISARCIMENTO DEI DANNI
 SUBITI. E' FATTA RISERVA DI TUTTI I DIRITTI DERIVANTI DA BREVETTI O MODELLI.

PROGETTO: 4713070_00.sch
 NOME FILE:
 TIPO: Elettrico

REV.	MODIFICA	DATA	DISEGNATO	VERIFICATO	DATA	APPROV.	FOGL. LS-3	DI 15
DATA 22/09/2014 DISEGN. Gianico Bovo DATA 22/09/2014 APPROV. De Togni					AERMEC S.P.A. BEVILACQUA (VERONA) ITALY	RIEPILOGO SIMBOLI Symbol summary	WRL101-161H 230VT 4713070	= +
DATA 22/09/2014 DISEGN. Gianico Bovo DATA 22/09/2014 APPROV. De Togni					AERMEC	RIEPILOGO SIMBOLI Symbol summary	WRL101-161H 230VT 4713070	= +

NON E' PERMESSO CONSEGNARE A TERZI O RIPRODURRE QUESTO DOCUMENTO
 NE' UTILIZZARE IL CONTENUTO O RENDERSI COMUNQUE NOTO A TERZI SENZA LA NOSTRA
 AUTORIZZAZIONE ESPLICITA. OGNI INFRAZIONE COMPORTA IL RISARCIMENTO DEI DANNI
 SUBITI E FATTA RISERVA DI TUTTI I DIRITTI DERIVANTI DA BREVETTI O MODELLI.
 PROGETTO: 4713070_00.sch
 NOME FILE:
 TIPOCO: Elettrico

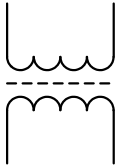
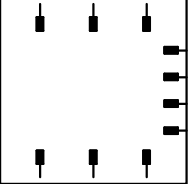
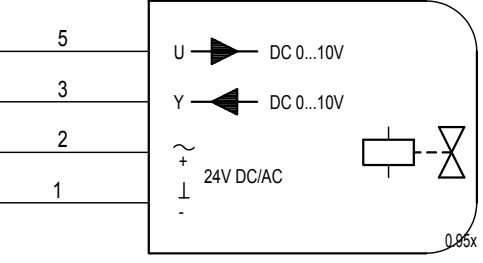
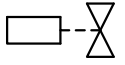
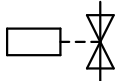
SIMBOLO SYMBOL	NOME SIMBOLO SYMBOL NAME	DESCRIZIONE DESCRIPTION	SIGLA DESIGNATION	ESTENS. EXT.
	061002	Trasformatore monofase a due avvolgimenti con schermo single-phase transformer with two windings and shield	TM...	
	071403C	Avviatore con regolazione Starter with regulator	U...	
	VAL_MODULANTE	Valvola elettronica Electronic valve	VE...	
	071502A	Elettrovalvola aperta Open solenoid valve	YV...	
	071502B	Elettrovalvola chiusa Closed solenoid valve	YV...	

REV.	MODIFICA	DATA	DISEGNATO	VERIFICATO	DATA 22/09/2014 DISEGN. Gianico Bovo DATA 22/09/2014 APPROV. De Togni	AERMEC S.P.A. BEVILACQUA (VERONA) ITALY	Riepilogo simboli Symbol summary	WRL101-161H 230VT = + FOGL. LS-4 DI 15
------	----------	------	-----------	------------	--	--	-------------------------------------	--

NON E' PERMESSO CONSEGNARE A TERZI O RIPRODURRE QUESTO DOCUMENTO
 NE' UTILIZZARE IL CONTENUTO O RENDERSI COMUNQUE NOTO A TERZI SENZA LA NOSTRA
 AUTORIZZAZIONE ESPLICITA. OGNI INFRAZIONE COMPORTA IL RISARCIMENTO DEI DANNI
 SUBITI E FATTA RISERVA DI TUTTI I DIRITTI DERIVANTI DA BREVETTI O MODELLI

PROGETTO: 4713070_00.sch
 NOME FILE:
 TIPO: Elettrico

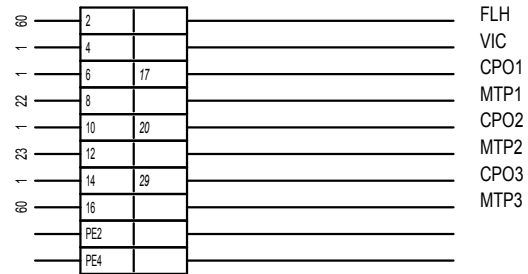
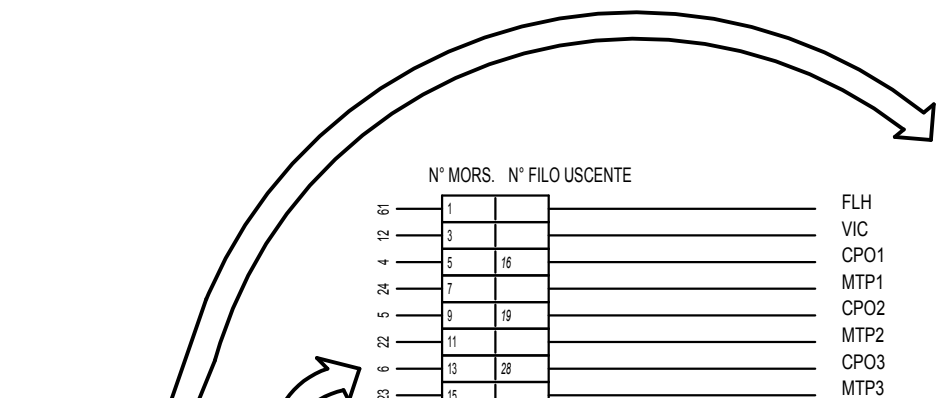
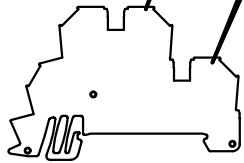

M2

REV.	MODIFICA	DATA	DISEGNATO	VERIFICATO	APPROV.	DATA	22/09/2014	AERMEC S.P.A. BEVILACQUA (VERONA) ITALY	AERMEC	Riepilogo morsetti doppi Summary dual terminal	WRL101-161H 230VT	4713070	0	FOGL. M2-001 DI 15
1		2		3		3	De Togni							

PROGETTO: 4713070_00.sch
 TYPICO: Elettrico
 NON E' PERMESSO CONSEGNARE A TERZI O RIPRODURRE QUESTO DOCUMENTO
 NE' UTILIZZARE IL CONTENUTO O RENDERSLO COMUNQUE NOTO A TERZI SENZA LA NOSTRA
 AUTORIZZAZIONE ESPLICITA. OGNI INFRAZIONE COMPORTA IL RISARCIMENTO DEI DANNI
 SUBITI. E' FATTA RISERVA DI TUTTI I DIRITTI DERIVANTI DA BREVETTI O MODELLI.

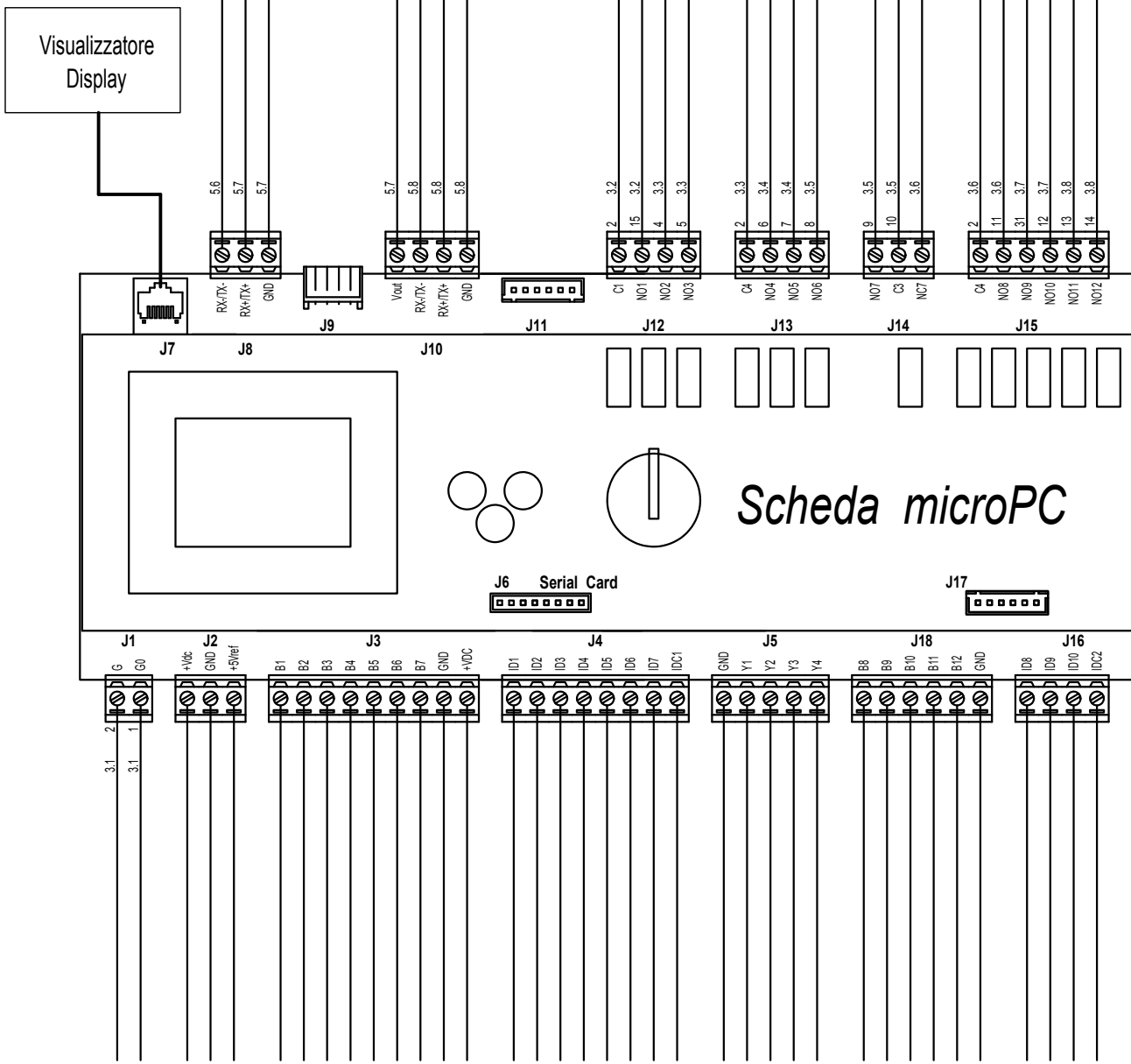

REV.	MODIFICA	DATA	DISEGNATO	VERIFICATO	DATA	22/09/2014	AERMEC S.P.A. BEVILACQUA (VERONA) ITALY	Scheda uPC uPC card	WRL101-161H 230VT	=	FOGL. MICROPC-001
				DI	22/09/2014	4713070					
					De Togni	15					

LEGENDA PER SERIE WRL 026 - 161

27/03/14

	ITALIANO	ENGLISH	FRANCAIS	DEUTSCH
0/1	INTERRUTTORE ACCESO / SPENTO	SWITCH ON / OFF	INTERRUPTEUR ON/OFF	SCHALTER EIN/AUS
AE	ALLARME ESTERNO	REMOTE ALARM	ALARME EXTERIEUR	FERNSTOERMELDUNG
ALDEO	ALLARME DEUMIDIFICATORE	ALARM DEHUMIDIFIER	ALARME DÉSHUMIDIFICATEUR	ALARM ENTFEUCHTER
ALIMP	ALLARME CALDAIA/RESISTENZA	BOILER/HEATER ALARM	ALARME CHAUDIERE/RESISTANCE	ALARM KESSEL/ELEKTR. WIDERSTAND
ALSAN	ALLARME SANITARIO	HEALTH ALERT	ALARME LA SANTÉ	HEALTH ALERT
AP	PRESSOSTATO DI ALTA	HIGH PRESSURE CONTROL	PRESSOSTAT HAUTE PRESSION	HOCHDRUCKPRESSOSTAT
BP	PRESSOSTATO DI BASSA	LOW PRESSURE CONTROL	PRESSOSTAT BASSE PRESSION	NIEDERDRUCKPRESSOSTAT
CC	CONTATORE COMPRESSORE	COMPRESSOR CONTACTOR	CONTACTEUR COMPRESSEUR	KOMPRESSORSCHUETZ
C/F	COMANDO CALDO FREDDO	COOLONG/HEATING SWITCH	COMANDE CHAUD FROID	KUEHLEN/HEIZEN UMSCHALTER
CM	CONDENSATORE DI MARCIA	RUNNING CAPACITOR	CONDENSATEUR DE RUN	BETRIEBSKONDENSATOR
CP	COMPRESSORE	COMPRESSOR	COMPRESSEUR	KOMPRESSOR
CPO1/RMP1	CONTATTORE/RELE' POMPA GEOTERMICO	GEOHERMAL PUMP CONTACTOR	CONTACTEUR POMPE GEOTHERMIQUE	GEOHERMAL - SCHÜTZ – PUMPE
CPO2/RMP2	CONTATTORE/RELE' POMPA IMPIANTO	SYSTEM PUMP CONTACTOR	CONTACTEUR POMPE DU SYSTEME	ANLAGE - SCHÜTZ – PUMPE
CPO3/RMOP3	CONTATTORE/RELE' POMPA SANITARIO	HEALTH PUMP CONTACTOR	CONTACTEUR POMPE DE SANTE'	GESUNDHEIT - SCHÜTZ – PUMPE
DRE	AVVIATORE GRADUALE	SOFTSTARTER	DEMARREUR	ANLASSER
EXV	VALVOLA ELETTRONICA	ELECTRONIC ELECTROVALVE	COMMANDE DE ELECTROVALVE ELECTRONIQUE	STARTSTEUERUNG VENTILELECTRONIC
FU	FUSIBILE	FUSE	FUSIBLE	SICHERUNGEN
FL	FLUSSOSTATO	FLOW	FLUXOSTAT	STROEMUNGSWAECHTER
FLH	FLUSSOSTATO CONDENSATORE	FLOW CONDENSER	DÉBIT DU CONDENSEUR	FLOW KONDENSATOR
IA	INTERRUTTORE AUSILIARIO	AUXILIARY SWITCH	INTERRUPTEUR AUXILIAIRE	HILFSSCHALTER
IG	INTERRUTTORE GENERALE	MAIN SWITCH	INTERRUPTEUR GENERAL	HAUPTSCHALTER
IL	INTERRUTTORE DI LINEA	LINE MAIN SWITCH	INTERRUPTEUR GENERAL LIGNE	HAUPTSCHALTER-NETZEINSPEISUNG
KSAE	SONDA ARIA ESTERNA	AMBIENT AIR PROBE	SONDE AIR EXTERIEUR	AUBENLUFTFUEHLER
MP	MODULO PROTEZIONE COMPRESSORE	COMPRESSOR PROTECTION MODULE	MODULE DE PROTECTION COMPRESSEUR	KOMPRESSORSCHUTZMODUL
MPOC	MOTOPOMPA CONDENSATORE	CONDENSER MOTOR-PUMP	MOTOPOMPE CONDENSEUR	VERFLUSSIGER - PUMPE
MPOE	MOTOPOMPA EVAPORATORE	EVAPORATOR MOTOR-PUMP	MOTOPOMPE EVAPORATEUR	VERDAMPFER - PUMPE
MTA	MAGNETOTERMICO AUSILIARIO	MAGNETHO-THERMAL SWITCH	INTERRUPTEUR MAGNETO-THERMIQUE	UEBERSTROMAUSLOESER STEUERSTROMKREIS
MTC	MAGNETOTERMICO CP	COMPRESSOR MAGNETHO-THERMAL	MAGNETHO-THERMIQUE COMPRESSEUR	MOTORSCHUTZSCHALTER-KOMPRESSOR
MTP1	MAGNETOTERMICO POMPA CONDENSATORE	CONDENSER PUMP SAFETY DEVICE	MAGNETOTHERMIQUE POMPE CONDENSEUR	VERFLUSSIGER – PUMPE - MOTORSCHUTZSCHALTER
MTP2	MAGNETOTERMICO POMPA EVAPORATORE	EVAPORATOR PUMP SAFETY DEVICE	MAGNETOTHERMIQUE POMPE EVAPORATEUR	VERDAMPFER – PUMPE - MOTORSCHUTZSCHALTER
MTP3	MAGNETOTERMICO POMPA SANITARIO	HEALTH PUMP SAFETY DEVICE	MAGNETOTHERMIQUE POMPE DE SANTE'	GESUNDHEIT – PUMPE - MOTORSCHUTZSCHALTER
MTPO	MAGNETOTERMICO POMPE	PUMPS SAFETY DEVICE	MAGNETOTHERMIQUE POMPES	PUMPEN - MOTORSCHUTZSCHALTER
PD	PRESSOSTATO DIFFERENZIALE	DIFFERENTIAL PRESSURE SWITCH	PRESSOSTAT DIFFERENTIEL	DRUCKDIFFERENZSCHALTER
PDH	PRESSOSTATO DIFFERENZIALE	DIFFERENTIAL PRESSURE SWITCH	PRESSOSTAT DIFFERENTIEL	DRUCKDIFFERENZSCHALTER
PR	PANNELLO REMOTO	REMOTE PANEL	COMMANDE A DISTANCE	REMOTE PANEL
RAP	RELE ALTA PRESSIONE	HIGH PRESSURE RELAY	RELAIS HAUTE PRESSION	HOCHDRUCKRELAIS
RC	RESISTENZA OLIO COMPRESSORE	COMPRESSOR OIL HEATER	RESISTANCE HUILE COMPRESSEUR	KUBELWANNENHEIZUNG
RCR	RELE COMANDO RESISTENZE	HEATER RELAY CONTROLLER	RELAIS COMANDE RESISTANCE	RELAIS E-HEIZUNG ANSTEUERUNG
RCRE	RELE' CALDAIA/RESISTENZA IMPIANTO	RELAY 'BOILER / HEATING SYSTEM	RELAIS CHAUDIERE / SYSTEME DE CHAUFFAGE	RELAIS KESSEL / HEIZUNG
RCRES	RELE' CALDAIA/RESISTENZA SANITARIO	RELAY 'BOILER / HEATING HEALTH	RELAIS CHAUDIERE DE CHAUFFAGE DE SANTÉ	RELAIS KESSEL / HEIZUNG UND GESUNDHEIT
RCS	RELE CONTROLLO SEQUENZA	PHASE –SEQUENCE RELAY	RELAIS SEQUENCIEL	RELAIS PHASENREIHENFOLGE
RPMIX1	RELE' POMPA ZONA 1	RELAY 'PUMP ZONE 1	RELAIS POMPE DE ZONE 1	RELAIS PUMP ZONE 1
RRC	RELE' RESISTENZA OLIO COMPRESSORE	RELAY COMPRESSOR OIL HEATER	RELAIS RESISTANCE HUILE COMPRESSEUR	RELAIS KUBELWANNENHEIZUNG
SAC	SONDA ASPIRAZIONE COMPRESSORE	AIR COMPRESSOR SUCTION PROBE	SONE D'ASPIRATION DE COMPRESSEUR	KOMPRESSOR SOUGSONDE
SGP	SONDA GAS PREMENTE	DISCHARGE PIPE SENSOR	SONDE SUR REFOULEMENT	FÜHLER- DRUCKLEITUNG
SIW	SONDA INGRESSO ACQUA	WATER INLET PROBE	SONDE ENTREE EAU	FUEHLER – WASSEREINTRITT
SIWH	SONDA INGRESSO ACQUA	WATER INLET PROBE	SONDE ENTREE EAU	FUEHLER - WASSEREINTRITT
SSAN	SONDA SANITARIO	PROBE HEALTH	SONDE DE SANTÉ	PROBE GESUNDHEIT

	ITALIANO	ENGLISH	FRANCAIS	DEUTSCH
SSM	SONDA VALVOLA MISCELATRICE	MIXING VALVE PROBE	SONDE ROBINET MÉLANGE	MISCHER PROBE
SUR	SONDA USCITA RECUPERO	RECOVERY OUTLET PROBE	SONDE SORTIE RECUPERATION	FUEHLER – WÄRMERÜCKGEWINNUNG
SUW	SONDA USCITA ACQUA	WATER OUTLET PROBE	SONDE SORTIE EAU	FUEHLER – WASSERAUSTRITT
SUWH	SONDA USCITA ACQUA	WATER OUTLET PROBE	SONDE SORTIE EAU	FUEHLER - WASSERAUSTRITT
TAP	TRASDUTTORE ALTA PRESSIONE	HIGH PRESSURE TRASDUCER	TRASDUCTEUR HAUTE PRESSION	HD-DRUCKTRANSMITTER
TBP	TRASDUTTORE BASSA PRESSIONE	LOW PRESSURE TRASDUCER	TRASDUCTEUR BASSE PRESSION	ND-DRUCKTRANSMITTER
TC	PROTEZIONE INTERNA COMPRESSORE	COMPRESSOR INTERNAL PROTECTION	PROTECTION INTERNE COMPRESSEUR	KOMPRESSOR - INNENSCHUTZ
TMP1/2/3	PROTEZIONE INTERNA POMPA	PUMP INTERNAL PROTECTION	PROTECTION INTERNE POMPE	PUMPE - INNENSCHUTZ
TR	TRASFORMATORE	TRASFORMER	TRANSFORMATEUR	TRANSFORMATOR
TRA	TERMOSTATO AMBIENTE	ROOM THERMOSTAT	THERMOSTAT DE REGULATION AMBIANCE	RAUMTHERMOSTAT
TWS	TERMOSTATO ACQUA SANITARIA	WATER SANITARY THERMOSTAT	THERMOSTAT EAU SANITAIRE	BRAUCHWASSER THERMOSTAT
V3VF	VALVOLA 3 VIE FREECOOLING	3-WAY VALVE FREECOOLING	3-VOIES FREECOOLING	3-WEGE VENTIL FREECOOLING
V3VS	VALVOLA 3 VIE SANITARIO	VALVE 3-WAY HEALTH	VANNE 3 VOIES DE SANTÉ	VENTIL 3-WEGE GESUNDHEIT
VIC	VALVOLA INVERSIONE CICLO	REVERSE CYCLE VALVE	VANNE INVERSION DE CYCLE	UMKEHRVENTIL
VSL	VALVOLA INTERCET. LIQUIDO	LIQUID GATE SOLENOID VALVE	VANNE SOLENOIDE CLAPET LIQUIDE	MAGNETVENTIL FLUESSIGKEITSLEITUNG
VMO	VALVOLA MODULANTE	MODULATING VALVE	MODULATION VALVE	MODULATIONSVENTIL
VMIX1	VALVOLA MISCELATRICE ZONA 1	MIXING VALVE ZONE 1	VANNE DE ZONE DE MELANGE 1	VENTIL MISCHER ZONE 1
VMS	VALVOLA MODULANTE SANITARIO	MODULATING VALVE HEALTH	MODULATION DE LA SANTÉ VALVE	REGELVENTIL GESUNDHEIT
	COMPONENTI NON FORNITI	COMPONENTS NOT SUPPLIED	COMPOSANTS NON FOURNIS	NICHT LIEFERBARE TEILE
	COMPONENTI FORNITI OPTIONAL	OPTIONAL COMPONENTS	COMPOSANTS FOURNIS EN OPTION	AUF ANFRAGE LIEFERBARE TEILE
	COLLEGAMENTI DA ESEGUIRE IN CANTIERE	CONNECTIONS TO BE WIRED ON JOB SITE	RACCORDEMENTS A EFFECTUER SUR CHANTIER	BAUSEITIG URCHZUFUEHRENDE VERDRAHTUNG