

AERMEC

AERMEC S.p.A.
 37040 BEVILACQUA (VR)
 Via Roma 44
 Tel 0442/633111
 Fax 0442/93511

URHE 25 CF

9920128

NON E' PERMESSO CONSEGNARE A TERZI O RIPRODURRE QUESTO DOCUMENTO
 NE UTILIZZARE IL CONTENUTO O RENDERSLO COMUNQUE NOTO A TERZI SENZA LA NOSTRA
 AUTORIZZAZIONE ESPLICTA. OGNI INFRAZIONE COMPORTA IL RISARCIMENTO DEI DANNI
 SUBITI E PATA RISERVA DI TUTTI I DIRITTI DERIVANTI DA BREVETTI O MODELLI

LINEA ALIMENTAZIONE:	POWER LINE:
PREDISPORRE A MONTE UNA ADEGUATA PROTEZINE CON INTERRUTTORE MAGNETOTERMICO DIFFERENZIALE	PROVIDE A PROPER SAFETY DEVICES EQUIPPED WITH DIFFERENTIAL MAGNETOTHERMAL SWITH

PROGETTAZIONE				TENSIONE ESERCIZIO	400Vac 50Hz 3- N PE	NORME	IEC	PROTEZIONE		
CODICE QUADRO				TENSIONE COMANDI	230Vac 50Hz 1- PE	+ UBICAZIONE = NOME LOGICO				
COMMESSA				9920128	TENSIONE SEGNALI				12-24Vac	
COMMITTENTE				PROGETTATO CON SISTEMA CAD/CAE		Sabik 8		POTENZA KW	6,3	
								CORRENTE A	17,5	
				DATA	FIRME	POTERE DI INTERRUZIONE DEI DISPOSITIVI MAX 100kA				
				DIS.	27/06/2012					
				VISTO	27/06/2012					
				APPROV.	27/06/2012					
01	Aggiunto RCS	21/10/2011	O.Meggiolaro						FOGLIO	0.
00	EMISSIONE	15/09/2011	O.Meggiolaro						T.F.	6
REV.	DESCRIZIONE REVISIONE	DATA	DISEGNATORE	SOST. DA:	SOST. IL:			ORIGINE		

NON È PERMESSO CONSEGNARE A TERZO O RIPRODURRE QUESTO DOCUMENTO
 NÈ UTILIZZARE IL CONTENUTO O RENDERSI COMUNIQUE NOTO A TERZI SENZA LA NOSTRA
 AUTORIZZAZIONE ESPLICITA. OGNI INFRAZIONE COMPORTA IL RISARCIMENTO DEI DANNI
 SUBITI E FATTA RISERVA DI TUTTI I DIRITTI DERIVANTI DA BREVETTI O MODELLI.
 PROGETTO: 9920128_01_NEW.scd
 NOME FILE:
 TIPOCO:

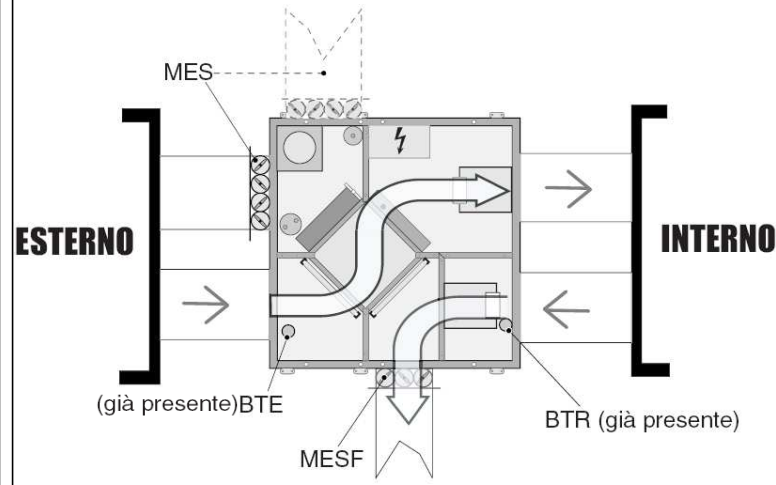
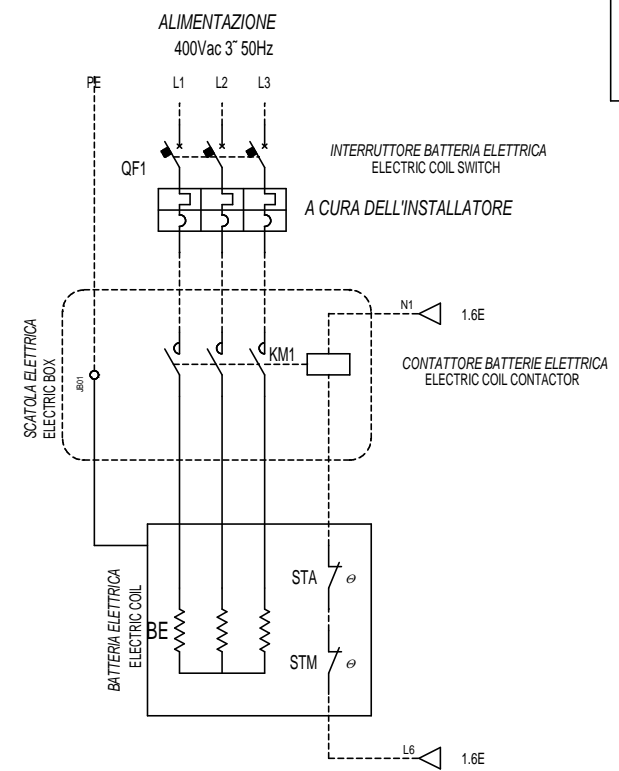
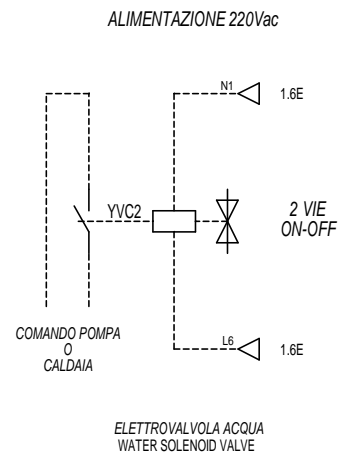
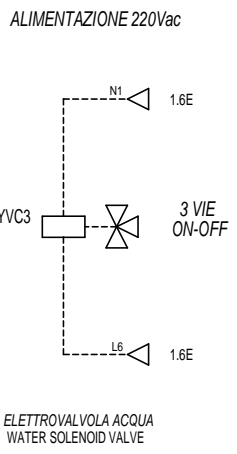

SERRANDE DAMPER		
	NORMALE NORMAL	FREE-COOLING
MES	APERTA OPEN	CHIUSA CLOSED
MESF	CHIUSA CLOSED	APERTA OPEN

FREECOOLING

N.B.: La serranda dotata di servomotore MES può essere posizionata come nella figura con linea continua oppure come nella figura con linea tratteggiata.

REVISIONI	00	DATA	14/06/2012	ACCESSORI	=
DATA ULTIMA REVISIONE	15/09/2011	DISEGN.	C.Faccioli		+
NUMERO MODIFICHE PAGINA	2	CONTR.			FOGL. 2
VERSIONE SABIK	Ver. 14.00	APPROV.	G.Cardin	SOST. IL:	3 F.S.

PROGETTO: 9920128_01_NEW.scd
 NOME FILE:
 TIPO: TIPO

NON È PERMESSO CONSEGNARE A TERZO O RIPRODURRE QUESTO DOCUMENTO
 NÈ UTILIZZARE IL CONTENUTO O RENDILO COMUNQUE NOTO A TERZI SENZA LA NOSTRA
 AUTORIZZAZIONE ESPLICITA. OGNI INFRAZIONE COMPORTA IL RISARCIMENTO DEI DANNI
 SUBITI E FATTA RISERVA DI TUTTI I DIRITTI DERIVANTI DA BREVETTI O MODELLI.

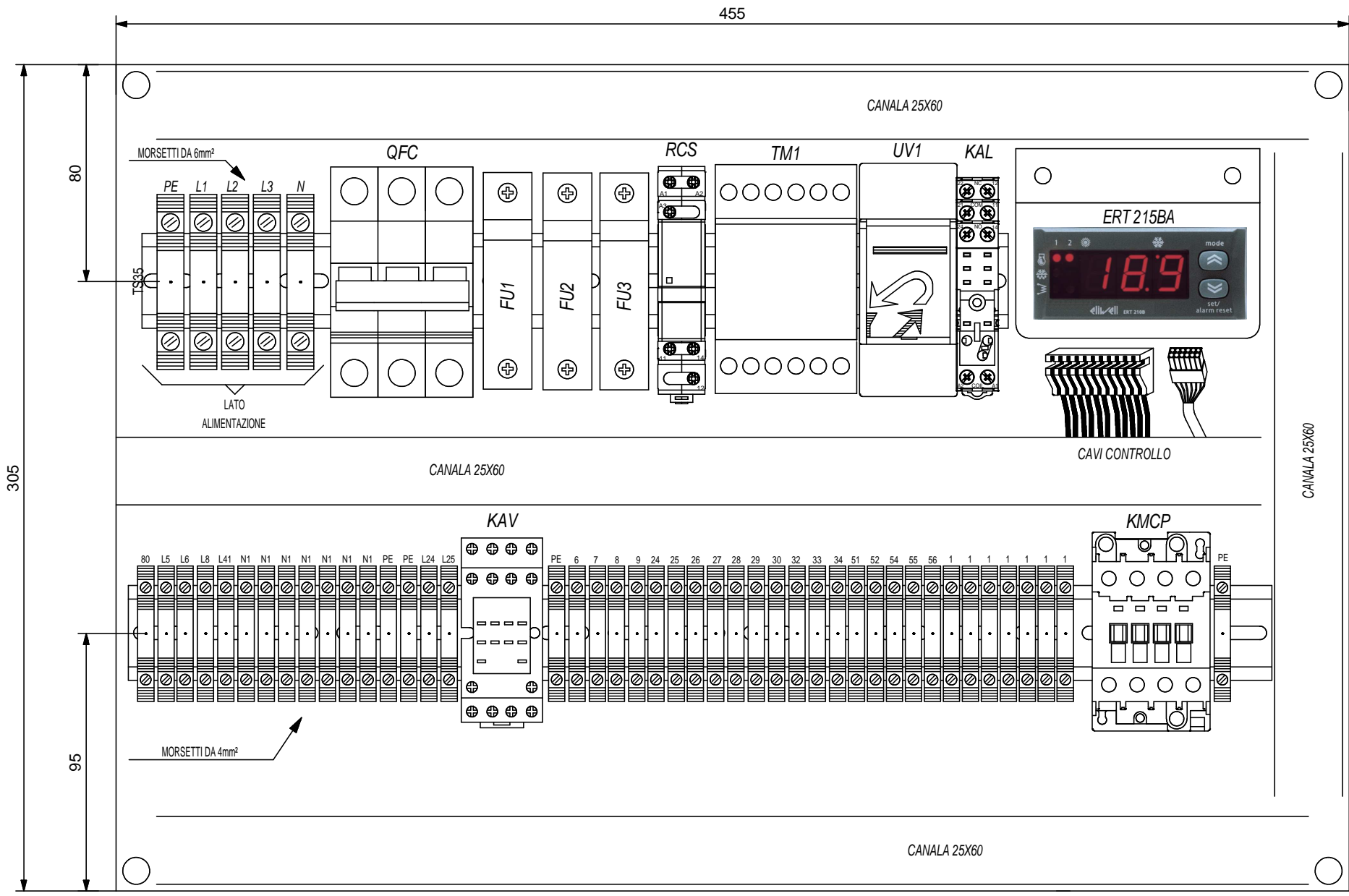

REVISIONI	00 01	DATA	14/06/2012	LAYOUT			
DATA ULTIMA REVISIONE	21/10/2011	DISEGN.	C.Faccioli				
NUMERO MODIFICHE PAGINA	2	CONTR.					
VERSIONE SABIK	Ver. 14.00	APPROV.	G.Cardin	SOST. IL:	SOST. DA:	ORIGINE:	9920128
						FOGL.	3
						DB-001	F.S.

