

Omnia ULSI

Montaje vertical en pared o en el suelo



- Dimensiones reducidas, espesor 130 mm
- Baja temperatura de ejercicio
- Enfriamiento, calefacción, deshumidificación



DESCRIPCIÓN

Los ventilosconvectores Omnia Slim se han diseñado para responder, en los ambientes sobre todo residenciales, a la necesidad de unir las características típicas del radiador, poca profundidad y funcionamiento silencioso, con la particularidad de que el ventilosconvector puede climatizar los ambientes todo el año.

Pueden montarse en cualquier tipo de instalación de 2 tubos y en combinación con cualquier generador de calor, incluso con temperaturas bajas; además, gracias a la disponibilidad de diferentes versiones y configuraciones, es fácil elegir la mejor solución para cualquier exigencia.

VERSIONES

ULSI Inverter sin mandos

ULSI_C Inverter con termostato instalado en la unidad

CARACTERÍSTICAS

Revestimiento

Estructura de chapa galvanizada de 12/10 y de 8/10 mm.

Revestimiento frontal de chapa galvanizada de 8/10 mm con pintura epoxi blanca RAL9003 y con aislante termoacústico de 13 mm de espesor.

Grupo de ventilación

La ventilación de estos ventilosconvectores es muy silenciosa gracias a la adopción de unos ventiladores tangenciales especiales que proporcionan un óptimo confort acústico.

Motor Brushless de variación continua de la velocidad.

Batería de intercambio térmico

Con tubos de cobre y aletas de aluminio, la batería principal tiene empalmes hidráulicas de gas hembra a la izquierda y los colectores están equipados con venteos de aire.

El intercambiador no es apto para usarlo en atmósferas con corrosión o en todos aquellos ambientes en los que el aluminio puede sufrir corrosión.

La batería tiene los acoplamientos hidráulicos a la izquierda y no es reversible.

Control

Con regulación termostática, conmutación manual o sin regulación, para combinar con cualquier panel de pared o con el sistema VMF AERMEC.

ACCESORIOS

AER503IR: Termostato de empotrar con pantalla retroiluminada, teclado capacitivo y receptor de infrarrojos para el control de fan coils con motores asíncronos y brushless. El termostato en las instalaciones de 2 tubos puede controlar fan coils estándar o equipados con resistencia eléctrica, con dispositivos de depuración (Cold Plasma y lámpara germicida), con placa radiante o con doble entrega FCZ-D (Dualjet). También puede controlar instalaciones con paneles radiantes o instalaciones mixtas de fan coil y suelo radiante. Como también está equipado con un receptor de infrarrojos, puede ser controlado por el mando a distancia VMF-IR.

PRO503: Caja de pared para termostatos AER503IR y VMF-E4.

SA5: kit sonda aire (L = 15 m) con pasacables bloquea-sonda.

SW3: Sonda agua (L = 2.5 m) para el control de mínima y máxima, permite el cambio de estación automático a los termostatos electrónicos dotados de change over lado agua.

SW5: kit sonda agua (L = 15m) con bloque porta sonda, clip de fijación y porta sonda de intercambiador.

T-TOUCH-IS: Control táctil de la instalación montado a bordo del ventilosconvector.

TX: Termostato de pared para el control de fan coils de 2/4 tubos con motores asíncronos y brushless. El termostato en las instalaciones de 2 tubos puede controlar fan coils estándar o equipados con resistencia eléctrica, con dispositivos de depuración (Cold Plasma y lámpara germicida), con placa radiante o con doble entrega FCZ-D (Dualjet).

TXBIS: Termostato instalación a bordo del fan coil.

KITSV: Kit para la instalación del VMF-E0X o VMF-E19/19I.

VMF-E19I: Termostato para unidad inverter que se fija en el lateral de la unidad de fan coil, equipado de serie con sonda de aire y sonda de agua.

VMF-E2S: Interfaz de usuario a bordo del fan coil con dos selectores, uno para la temperatura y el otro para el control de la velocidad. Uno de los

accesorios VMF-E0X, VMF-E19 y VMF-E19I debe ser instalado para el funcionamiento.

VMF-E3: Interfaz de usuario de pared, que se debe combinar con los accesorios VMF-E19, VMF-E19I, VMF-E0X y las rejillas GLF_N/M y GLL_N y se controlará mediante el mando VMF-IR.

VMF-E4DX: Interfaz usuario de pared. Parte frontal de color gris PANTONE 425C (METAL).

VMF-E4X: Interfaz usuario de pared. Parte frontal de color gris claro PANTONE COOL GRAY 1C.

VMF-IR: Interfaz de usuario compatible con el termostato AER503IR, VMF-E3 y todas las rejillas de cajas equipadas con el receptor de infrarrojos compatibles con VMF.

BCSV: Bandeja de recolección de condensación, para el kit de válvulas.

DSC7: Kit para la descarga de la condensación.

VCS2: Kit de válvula motorizada de 2 vías sin revestimiento aislante. El kit está compuesto por una válvula, por el actuador y por los correspondientes racores hidráulicos.

VCS3: Kit de válvula motorizada de 3 vías sin vaina aislante para la batería principal. El kit consiste en una válvula, el accionador y los accesorios hidráulicos relacionados.

ZXS: Par de patas estéticas y estructurales.

CARACTERÍSTICAS PRINCIPALES



- 1 Baterías de intercambio aire/agua con aletas de aluminio y tubos de cobre dispuestos en 2 rangos.
- 2 Revestimiento frontal de chapa galvanizada de 8/10 mm con pintura epoxi blanca RAL9003 y con aislante termoacústico de 13 mm de espesor.
- 3 Rejilla de recuperación de plástico y filtro de aire.
- 4 Ventilador tangencial impulsado por motor Brushless de variación continua de la velocidad.
- 5 Rejilla de toma de aluminio y rejilla en impulsión de chapa galvanizada con dibujos, para crear un flujo de aire homogéneo, tanto en el funcionamiento estival, como en el invernol.

Flujos

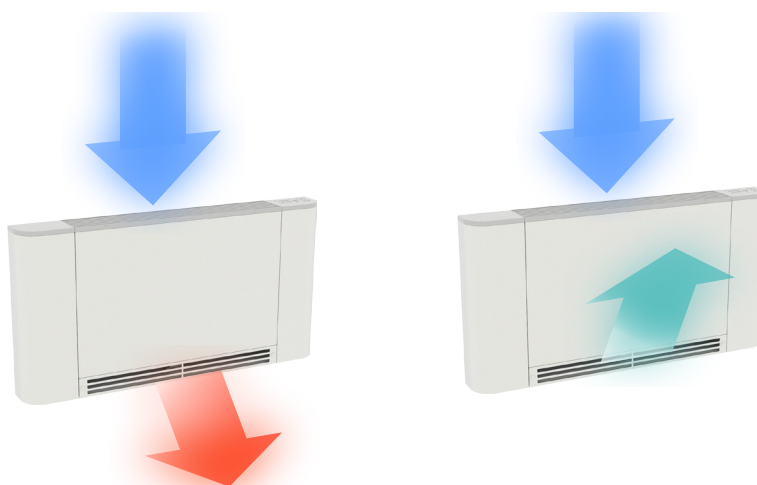

COMPATIBILIDAD ACCESORIOS

Modelo	Ver	10	20	30	40	50
AER503IR (1)	ULSI	*	*	*	*	*
PRO503	ULSI	*	*	*	*	*
SA5 (2)	ULSI	*	*	*	*	*
SW3 (2)	ULSI	*	*	*	*	*
SWS (2)	ULSI	*	*	*	*	*
T-TOUCH-IS	ULSI	*	*	*	*	*
TX (1)	ULSI	*	*	*	*	*
TXBIS	ULSI	*	*	*	*	*

(1) Instalación de pared. Si el consumo de la unidad es superior a 0,7 A o si se van a gestionar varias unidades con un solo termostato, se debe contar con la tarjeta SIT3 y/o SIT5.

(2) Sonda para los termostatos AER503IR-TX si la hay.

Sistema VMF

Modelo	Ver	10	20	30	40	50
KITSV (1)	ULSI	*	*	*	*	*
VMF-E19I	ULSI	*	*	*	*	*
VMF-E2S (2)	ULSI	*	*	*	*	*
VMF-E3	ULSI	*	*	*	*	*
VMF-E4DX	ULSI	*	*	*	*	*
VMF-E4X	ULSI	*	*	*	*	*
VMF-IR	ULSI	*	*	*	*	*

(1) Obligatorio cuando está previsto el termostato VMF-E19/19I o VMF-E0X.

(2) Instalación a bordo del fan coil.

Kit válvula de 3 vías

Modelo	Ver	10	20	30	40	50
VCS3 (1)	ULSI,ULSI_C	*	*	*	*	*

(1) Alimentación 230V - Conexiones hidráulicas Ø 1/2"

Kit válvula de 2 vías

Modelo	Ver	10	20	30	40	50
VCS2 (1)	ULSI,ULSI_C	*	*	*	*	*

(1) Alimentación 230V - Conexiones hidráulicas Ø 1/2"

Bandeja de recogida de la condensación

Modelo	Ver	10	20	30	40	50
BCSV	ULSI,ULSI_C	*	*	*	*	*

Descarga del agua de condensación

Modelo	Ver	10	20	30	40	50
DSC7	ULSI,ULSI_C	*	*	*	*	*

Pies estéticos y estructurales

Modelo	Ver	10	20	30	40	50
ZXS	ULSI,ULSI_C	*	*	*	*	*

DATOS DE LAS PRESTACIONES

2 tubos

	ULSI10			ULSI20			ULSI30			ULSI40			ULSI50		
	1	2	3	1	2	3	1	2	3	1	2	3	1	2	3
	L	M	H	L	M	H	L	M	H	L	M	H	L	M	H

Rendimientos en calefacción 70 °C / 60 °C (1)

Potencia térmica	kW	0,70	1,14	1,53	1,27	1,88	2,86	1,88	2,91	3,72	2,32	3,55	4,77	2,49	3,85	5,73
Caudal de agua lado instalación	l/h	61	100	134	111	165	251	165	254	326	203	311	418	218	337	501
Pérdidas de carga lado instalación	kPa	2	4	7	5	10	20	6	14	22	6	13	22	5	10	21

Rendimientos en calefacción 45 °C / 40 °C (2)

Potencia térmica	kW	0,35	0,57	0,76	0,63	0,94	1,43	0,94	1,45	1,85	1,15	1,77	2,38	1,24	1,92	2,85
Caudal de agua lado instalación	l/h	61	99	132	110	163	248	163	251	322	201	307	413	216	333	495
Pérdidas de carga lado instalación	kPa	2	4	7	5	9	20	6	14	22	6	13	22	5	10	21

Rendimientos en enfriamiento 7 °C / 12 °C (3)

Potencia frigorífica	kW	0,37	0,60	0,80	0,67	0,98	1,50	0,98	1,52	1,95	1,22	1,86	2,50	1,30	2,02	3,00
Potencia frigorífica sensible	kW	0,25	0,42	0,57	0,46	0,68	1,08	0,68	1,06	1,39	0,84	1,30	1,79	0,90	1,40	2,15
Caudal de agua lado instalación	l/h	63	103	137	114	169	257	169	261	335	209	319	429	224	346	515
Pérdidas de carga lado instalación	kPa	3	6	10	7	13	28	9	19	30	9	18	30	7	14	29

Ventilador

Tipo	tipo	Tangencial														
Motor del ventilador	tipo	Inverter														
número	n°	1			1			1			2			2		
Caudal de aire	m³/h	46	82	134	78	128	241	109	188	301	126	218	370	127	225	427
Potencia absorbida	W	5	8	10	6	9	15	7	12	17	7	14	20	7	13	21
Señal 0-10V	%	40	70	90	40	70	90	40	70	90	40	70	90	40	70	90

Datos de sonido ventilosectores (4)

Nivel de potencia sonora	dB(A)	39,0	47,0	51,0	39,0	47,0	51,0	40,0	48,0	53,0	41,0	49,0	54,0	42,0	52,0	56,0
Nivel de presión sonora	dB(A)	31,0	39,0	43,0	31,0	39,0	43,0	32,0	40,0	45,0	33,0	41,0	46,0	34,0	44,0	48,0

Batería por agua

Contenido de agua de la batería principal	l	0,5			0,9			1,2			1,5			1,8		
---	---	-----	--	--	-----	--	--	-----	--	--	-----	--	--	-----	--	--

Diámetro de los racores

Batería principal	Ø	1/2"														
-------------------	---	------	--	--	--	--	--	--	--	--	--	--	--	--	--	--

Alimentación

Alimentación	230V~50Hz															
--------------	-----------	--	--	--	--	--	--	--	--	--	--	--	--	--	--	--

(1) Aire ambiente 20 °C b.s.; Agua (in/out) 70 °C/60 °C

(2) Aire ambiente 20 °C b.s.; Agua (in/out) 45 °C/40 °C; EUROVENT

(3) Aire ambiente 27 °C b.s./19 °C b.u.; Agua (in/out) 7 °C/12 °C; EUROVENT

(4) Aermec determina el valor de la potencia sonora en función de las mediciones efectuadas según la normativa UNI EN ISO 16583:15, cumpliendo con lo requerido por la Certificación Eurovent.

DIMENSIONES

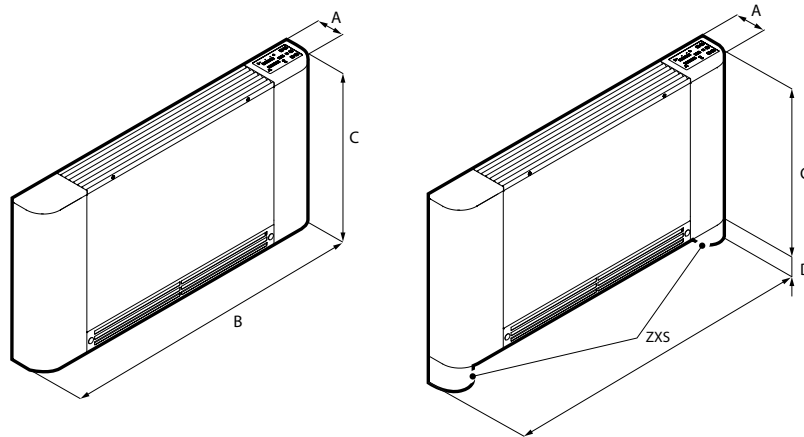

Tamaño			10	20	30	40	50
Dimensiones y pesos							
A	ULSI,ULSI_C	mm	130	130	130	130	130
B	ULSI,ULSI_C	mm	745	940	1134	1328	1524
C	ULSI,ULSI_C	mm	580	580	580	580	580
D	ULSI,ULSI_C	mm	80	80	80	80	80
Peso en vacío	ULSI,ULSI_C	kg	11	13	15	17	19

Aermec se reserva el derecho de efectuar, en cualquier momento, todas las modificaciones que considere necesarias para mejorar el producto, modificando eventualmente los datos técnicos correspondientes.

Aermec S.p.A.

Via Roma, 996 - 37040 Bevilacqua (VR) - Italia
Tel. 0442633111 - Telefax 044293577
www.aermec.com