

# FCZI

## Ventilo-convecteur pour installation universelle et en allège

Puissance frigorifique 0,65 ÷ 7,62 kW  
Puissance thermique 1,45 ÷ 17,02 kW



- **Fonctionnement extrêmement silencieux**
- **Contrôleur tactile rétroéclairé programmable via smart device**



### DESCRIPTION

Ventilo-convecteurs à intégrer sur toute installation à 2 / 4 tubes et en combinaison avec tout générateur de chaleur, y compris à basses températures ; la disponibilité de différentes versions et configurations permet de trouver la meilleure solution à toute exigence.

### CARACTÉRISTIQUES

#### Carrosserie

Meuble métallique de protection avec peinture polyester anticorrosion RAL 9003, tandis que la tête avec la grille de distribution de l'air est en matériau plastique RAL 7047.

**Selon la version, la grille de distribution peut être réglable.**

#### Groupe de ventilation

Ventilateurs centrifuges en plastique antistatique avec un profil de volute conçu pour obtenir des performances élevées de débit et de pression disponible, tout en garantissant un niveau sonore très faible.

Leurs caractéristiques leur permettent de réduire la consommation d'énergie par rapport aux ventilateurs communs.

Ils sont équilibrés statiquement et dynamiquement et sont directement couplés à l'arbre du moteur.

Le moteur électrique sans balai à variation de vitesse continue de 0 à 100 % permet une adaptation précise aux demandes réelles de l'environnement interne sans fluctuation de température.

Le débit de l'air peut être modifié de façon continue au moyen d'un signal 1-10 V engendré par des commandes de réglage et de contrôle Aermec ou par des systèmes de réglage indépendants.

Cette possibilité, en plus d'améliorer le confort acoustique, permet une réponse plus précise à la variation des charges thermiques et une plus grande stabilité de la température ambiante souhaitée.

Le haut rendement, même à un nombre réduit de tours, permet une réduction importante de la consommation électrique (plus de 50 % en moins par rapport aux ventilo-convecteurs avec un moteur traditionnel).

Les vis sans fin en plastique sont amovibles pour un nettoyage facile et efficace.

#### Échangeur de chaleur à monobloc à ailettes

Avec les tuyaux en cuivre et les ailettes en aluminium, l'échangeur principal standard ou surdimensionnée et l'éventuelle batterie secondaire ont des fixation hydraulique gaz femelles à gauche et les collecteurs sont équipés de bouches d'aération.

L'échangeur n'est pas approprié à être utilisé dans des atmosphères corrosives ou dans tous les environnements pouvant générer des corrosions envers l'aluminium.

**Réversibilité des fixations hydrauliques lors de l'installation uniquement pour les unités avec l'échangeur principal standard, surdimensionnée ou standard avec accessoire BV. Non réversible dans toutes les autres configurations. Les unités à fixations hydrauliques de la batterie à droite sont quoi qu'il en soit disponibles au moment de la commande.**

#### Bac à condensats

De série en matériau plastique et fixée à la structure interne ; avec évacuation des condensats externe.

#### Filtre d'air

Filtre à air de classe Coarse 25% pour toutes les versions, pouvant être facilement extrait et nettoyé.

#### Versions

**ACT** Haut avec grille de distribution de l'air et thermostat électronique

**AF** Haut sans commande embarquée et avec aspiration avant

**AS** Haut sans commande embarquée

**U** Universel avec grille de distribution de l'air réglable sans thermostat embarqué

**UF** Universel avec grille de distribution de l'air réglable sans thermostat embarqué et avec grille d'aspiration avant

#### Versions à grille fixe (meuble haut)

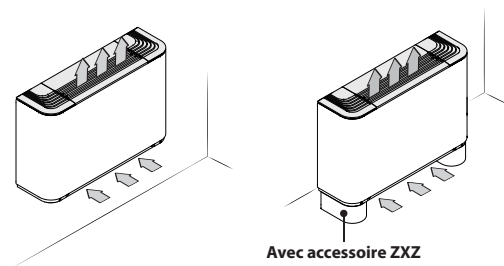

#### FCZI\_AS

- Compatible avec le système VMF.
- Sans commande embarquée.

### FCZI\_ACT

- Avec thermostat électronique uniquement pour installations à 2 tubes.

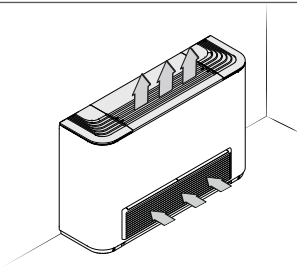

- Installation verticale et horizontale pour installations à 2 et 4 tubes.

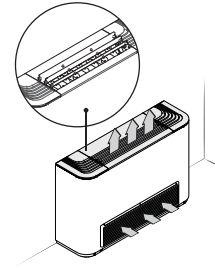

### FCZI\_AF

- Sans commande embarquée.
- Compatible avec le système VMF.
- Grille d'aspiration avant.

### FCZI\_UF

- Compatible avec le système VMF.
- Sans commande embarquée.
- Grille de refoulement de l'air à ailettes orientables.
- Installation verticale et horizontale.

### Versions à grille orientable et fixe (universel)

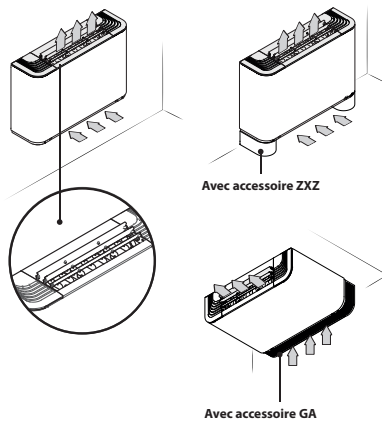

### GUIDE DE SÉLECTION DES CONFIGURATIONS POSSIBLES

Champ	Description
1,2,3,4	FCZI
5	Taille 2, 3, 4, 5, 7, 9
6	Échangeur de chaleur principal
0	Standard
5	Majorée
7	Échangeur de chaleur secondaire
0	Sans batterie
1	Standard
2	Majorée
8,9,10	Version
	<b>Installation verticale uniquement.</b>
ACT	Haut avec grille de distribution de l'air et thermostat électronique
AF	Haut sans commande embarquée et avec aspiration avant
AS	Haut sans commande embarquée
	<b>Installation verticale et horizontale.</b>
U	Universel avec grille de distribution de l'air réglable sans thermostat embarqué
	<b>Universel avec grille de distribution de l'air réglable sans thermostat embarqué et avec grille d'aspiration avant</b>
UF	Universel avec grille de distribution de l'air réglable sans thermostat embarqué et avec grille d'aspiration avant

### FCZI\_U

- Compatible avec le système VMF.
- Sans commande embarquée.
- Grille de distribution à ailettes réglables. Il n'existe qu'une seule grille dans les tailles 2 et 3, alors que dans les tailles 4, 5, 7 et 9, on en compte trois entièrement indépendantes les unes des autres. Une fois fermée toutes les ailettes, l'unité est éteinte.

### TAILLES DISPONIBLES PAR VERSION

Taille	200	201	202	250	300	301	302	350	400	401	402	450
<b>Versions produites par taille</b>												
<b>Versions disponibles par taille</b>												
AS,ACT,U	.	.	.	.	.	.	.	.	.	.	.	.
AF,UF	.	-	-	.	.	-	-	.	.	-	-	.
	500	501	502	550	700	701	702	750	900	901	950	
<b>Versions produites par taille</b>												
<b>Versions disponibles par taille</b>												
A,AS,U,UA	.	.	.	.	.	.	.	.	.	.	.	.
AF,UF	.	-	-	.	-	-	-	-	.	-	.	.

## ACCESSOIRES

### Panneaux de commande

**AER503IR:** Thermostat à encastrer avec écran rétroéclairé, clavier capacitif et récepteur infrarouge, pour le contrôle des ventilo-convecteurs avec moteurs asynchrones et brushless. Le thermostat dans les installations à 2 tubes peut contrôler les ventilo-convecteurs standard ou ceux équipés d'une résistance électrique, avec des dispositifs de purification (plasma froid et lampe germicide), avec la plaque rayonnante ou avec un double refoulement FCZ-D (Dualjet). Il peut également contrôler des systèmes à panneaux rayonnants ou des installations mixtes de ventilo-convecteurs et planchers rayonnants. Étant également doté d'un récepteur infrarouge, il peut à son tour être contrôlé par la télécommande VMF-IR.

**PRO503:** Boîte murale pour thermostats AER503IR et VMF-E4.

**SA5:** kit sonde d'air (L = 15 m) avec passe-fil bloque sonde.

**SW3:** Sonde d'eau (L = 2,5 m) pour le contrôle de minimum, maximum et permettant le changement de saison automatique sur les thermostats électroniques dotés de bascule côté eau.

**SW5:** kit sonde d'eau (L = 15 m) avec tronçon porte-sonde, pince de fixation et porte-sonde de l'échangeur.

**T-TOUCH-I:** Commande Touch embarquée sur la machine pour le contrôle des ventilo-convecteurs avec moteurs brushless. Dans les installations à 2 tubes, il peut contrôler les ventilo-convecteurs standard ou ceux équipés d'une résistance électrique, avec des dispositifs de purification d'air ou avec le double refoulement FCZI-D (Dualjet). Dans les installations à 4 tubes, uniquement les ventilo-convecteurs standard.

**TX:** Thermostat mural pour le contrôle des ventilo-convecteurs 2/4 tuyaux avec moteurs asynchrones et brushless. Le thermostat dans les installations à 2 tubes peut contrôler les ventilo-convecteurs standard ou ceux équipés d'une résistance électrique, avec des dispositifs de purification (Cold Plasma et lampe germicide), avec la plaque rayonnante ou avec un double refoulement FCZ-D (Dualjet).

**TXBI:** Thermostat de bord machine pour ventilo-convecteurs 2/4 tuyaux de la série FCZI avec moteur brushless, équipé de sonde à eau et de sonde à air à placer dans les logements appropriés. Dans les installations à 2 tuyaux, le thermostat peut contrôler les ventilo-convecteurs standards ou ceux équipés d'une résistance électrique, avec des dispositifs d'épuration (Cold Plasma et lampe germicide), avec la plaque radiante ou avec double refoulement FCZI-D (Dualjet).

### AerSuite

L'application AerSuite permet le contrôle à distance de l'interface utilisateur DI24, avec les thermostats VMF-E19/VMF-E19I, via Smart Device avec système d'exploitation iOS et Android.

Il s'agit d'une application pour smartphones et tablettes qui permet à l'utilisateur d'accéder et de gérer le fonctionnement de son installation à distance.

Pour de plus amples informations sur l'utilisation de l'application et des fonctions disponibles, se référer à la documentation correspondante sur le site.



### Système VMF

**DI24:** Interfaccia da incasso (scatola 503) con display touch screen da 2,4" da abbinare agli accessori VMF-E19, VMF-E19I. Permette di regolare e monitorare la temperatura all'interno degli ambienti in modo preciso e puntuale; oltre ad accedere ed interagire con le informazioni di funzionamento del proprio impianto, parametri e allarmi, permette di impostare delle fasce orarie. Grazie alla connessione Wi-Fi di cui è dotato, DI24 in abbinamento con la APP AerSuite (disponibile per Android e iOS) può essere comandato anche da remoto. Tutta la programmazione e gran parte delle funzioni vengono effettuate in maniera semplice e intuitiva utilizzando l'APP. Viene fornita con una placca di colore grigio grafite; ma per permettere di personalizzare l'interfaccia in modo che sia perfettamente integrata con lo stile di ogni casa, DI24 è compatibile con le placche delle maggiori marche disponibili in commercio, per saperne di più vi rimandiamo alla nostra documentazione.

**VMF-E19I:** Thermostat pour unité inverser, à poser sur le panneau latéral du ventilo-convecteur, équipé en série d'une sonde d'air et d'une sonde d'eau, en mesure de gérer des installations à 2 tuyaux, 4 tuyaux, 2 tuyaux + Cold Plasma, 2 tuyaux + lampes UV, 2 tuyaux + résistance électrique. Dispose aussi d'un contact externe

pour l'ON-OFF à distance à faible voltage. Via la communication série à 2 fils, il permet de réaliser une zone unique de ventilo-convecteurs (1 master + 5 slaves maximum). Par rapport au modèle précédent, grâce à une configuration différente des commutateurs DIP, il permet de mettre en œuvre de nouvelles fonctions : 1. Dans les installations à deux tubes plus une résistance électrique, celle-ci peut être activée comme remplacement, en permettant de chauffer la pièce exclusivement avec cet accessoire. 2. Les fonctions Dualjet sont présentes dans le logiciel standard et réglables à l'aide de commutateur DIP. 3. Contact economy/capteur de présence. 4. Sonde d'eau auxiliaire pour la commande de valeur maximale dans des installations à 4 tubes (avec accessoire VMF-SW1). 5. Liaison série RS485, protocole ModBus RTU, pour contrôle centralisé. 6. Possibilité d'insertion de cartes d'extension pour développements futurs. L'accessoire VMF-E19 est donc utilisé dans les masters en présence de plusieurs zones, ou pour communication avec le groupe d'eau glacée/pompe à chaleur. 7. Compatibilité avec l'accessoire VMF-IO. Compatibilité avec extension VMF-LON. Le thermostat est protégé par fusible.

**VMF-E2Z:** Interface utilisateur embarquée sur le ventilo-convecteur à deux sélecteurs, l'un pour la température et l'autre pour le contrôle de la vitesse; à associer aux accessoires VMF-E19 et VMF-E19I.

**VMF-E3:** Interface utilisateur murale, à associer avec les accessoires VMF-E19, VMF-E19I, les grilles GLF\_N/M et GLL\_N et pouvant être contrôlée avec la commande VMF-IR.

**VMF-E4X:** Interface utilisateur murale, à associer aux accessoires VMF-E19, VMF-E19I, VMF-E24 et VMF-E24I. Un nouveau design, extrêmement fin et à faible coût, permet le contrôle des fonctionnalités grâce à un clavier tactile capacitif, avec un affichage sur affichage à cristaux liquides. On peut choisir de régler la température ambiante avec la sonde sur le panneau (de série) ou avec la sonde thermostat VMF-E19/ E19I ou encore par la lecture indirecte. Il permet aussi l'activation de l'accessoire épurateur d'air (Cold Plasma / Lampe UV) et de la résistance électrique. Panneau frontal gris clair PANTONE COOL GRAY 1C.

**VMF-IO:** Gérez l'appareil exclusivement à partir d'un panneau de commande VMF centralisé sans panneau de contrôle de zone.

**VMF-IR:** Interface utilisateur compatible avec le thermostat AER503IR, VMF-E3 et avec toutes les grilles des cassettes dotées du récepteur infrarouge compatibles avec le système VMF.

**VMF-LON:** Extension qui permet d'interfacer le thermostat avec des systèmes BMS qui utilisent le protocole LON.

**VMF-SW:** Sonde à eau (L = 2.5m) remplaçant éventuellement la sonde de série livrée avec les thermostats VMF-E19 et VMF-E19I, pour être posée en amont de la vanne.

**VMF-SW1:** Sonde à eau (L = 2.5m) additionnelle pour des installations à 4 tuyaux, à poser éventuellement avec les thermostats VMF-E19 et VMF-E19I pour le contrôle en mode froid

**VMHI:** Le panneau VMHI peut être utilisé comme interface utilisateur pour les thermostats VMF-E19/E19I, les grilles GLFxN/M ou GLLxN, ou comme interface pour le système MZC. Ce qui détermine quel type de fonction doit effectuer l'interface utilisateur est déterminé par le paramétrage correct de ce dernier et par le respect des connexions électriques entre l'interface et le thermostat ou l'interface et le plénum.

### Vannes à eau

**VCZ\_X:** Kit de vanne 3 voies pour ventilo-convecteur avec batterie simple, raccords à droite (VCZ\_X4R) ou à gauche (VCZ\_X4L) en installation à 4 tuyaux, avec le circuit « chaud » et « froid » totalement séparés. Le kit est composé de 2 vannes isolées à 3 voies et 4 raccords dotés d'actionneurs électrothermiques, coques isolantes pour les vannes et raccords hydrauliques correspondants. Version X4L pour ventilo-convecteurs à raccords à gauche et X4R pour ventilo-convecteurs à raccords à droite. Alimentation 230 V ~ 50 Hz.

**VCZ:** Kit vanne motorisée à 3 voies pour batterie principale. Le kit est composé d'une vanne avec sa coque isolante, de l'actionneur et des raccords hydrauliques correspondants, et convient pour une installation sur des ventilo-convecteurs avec des fixations à droite ou à gauche. Si la vanne est combinée au bac de collecte de condensation BCZ5 ou BCZ6 pour en garantir un meilleur logement, il est possible d'enlever la coque isolante.

**VCF44 - 45 - pour échangeur secondaire:** Kit vanne motorisées à 3 voies pour batterie secondaire chaude uniquement. Le kit est composé d'une vanne avec sa coque isolante, de l'actionneur et des raccords hydrauliques correspondants, et convient pour une installation sur des ventilo-convecteurs avec des fixations hydrauliques à droite ou à gauche.

**VCZD:** Kit de vanne motorisée à 2 voies. Le kit est composé d'une vanne, de l'actionneur et des raccords hydrauliques correspondants, et convient pour une installation sur des ventilo-convecteurs avec des fixations à droite ou à gauche.

**VJP:** Vanne combinée de régulation et d'équilibrage, pour installations à 2 et 4 tuyaux à poser à l'extérieur de l'unité, livrée sans raccords ni composants hydrauliques. La vanne parvient à garantir un débit d'eau constant dans le terminal, dans sa plage de fonctionnement.

### Batterie supplémentaire

**BV:** Échangeur de chaleur à eau chaude à 1 rang.

### Accessoires pour l'installation

**PCZ:** Panneau en tôle pour la fermeture de la partie arrière de l'unité. Pour fixer le ventilateur-convecteur au sol, prévoir l'accessoire support SPCZ.

**GA:** Grille d'aspiration inférieure pour ventilateur-convecteurs à enveloppe. Elle peut également être utilisée dans les installations suspendues et en allège, l'accessoire FIKIT doit également être inclus dans l'installation en allège uniquement.

**FIKIT:** Patte structurelle à associer à la grille GA dans l'installation en allège.

**DSCZ4:** Pompe de relevage des condensats.

**BCZ:** Bac à condensats. Si la vanne est associée au bac de récupération de la condensation BCZ5 ou BCZ6, il est possible d'enlever l'enveloppe isolante pour garantir un meilleur logement.

**AMP:** Kit pour l'installation suspendue

**ZXZ:** Paire de pieds esthétiques et structuraux.

## COMPATIBILITÉ DES ACCESSOIRES

### Panneaux de commande

Modèle	Ver	200	201	202	250	300	301	302	350	400	401	402	450
AER503IR (1)	AF,UF	*			*	*			*	*			*
	AS,U	*	*	*	*	*	*	*	*	*	*	*	*
PRO503	AF,UF	*			*	*			*	*			*
	AS,U	*	*	*	*	*	*	*	*	*	*	*	*
SA5 (2)	AF,UF	*			*	*			*	*			*
	AS,U	*	*	*	*	*	*	*	*	*	*	*	*
SW3 (2)	AF,UF	*			*	*			*	*			*
	AS,U	*	*	*	*	*	*	*	*	*	*	*	*
SW5 (2)	AF,UF	*			*	*			*	*			*
	AS,U	*	*	*	*	*	*	*	*	*	*	*	*
T-TOUCH-1	AF,UF	*			*	*			*	*			*
	AS,U	*	*	*	*	*	*	*	*	*	*	*	*
TX (3)	AF,UF	*			*	*			*	*			*
	AS,U	*	*	*	*	*	*	*	*	*	*	*	*
TXBI (4)	AF,UF	*			*	*			*	*			*
	AS,U	*	*	*	*	*	*	*	*	*	*	*	*

Modèle	Ver	500	501	502	550	700	701	702	750	900	901	950
AER503IR (1)	AF,UF	*			*	*			*	*		*
	AS,U	*	*	*	*	*	*	*	*	*	*	*
PRO503	AF,UF	*			*	*			*	*		*
	AS,U	*	*	*	*	*	*	*	*	*	*	*
SA5 (2)	AF,UF	*			*	*			*	*		*
	AS,U	*	*	*	*	*	*	*	*	*	*	*
SW3 (2)	AF,UF	*			*	*			*	*		*
	AS,U	*	*	*	*	*	*	*	*	*	*	*
SW5 (2)	AF,UF	*			*	*			*	*		*
	AS,U	*	*	*	*	*	*	*	*	*	*	*
T-TOUCH-1	AF,UF	*			*	*			*	*		*
	AS,U	*	*	*	*	*	*	*	*	*	*	*
TX (3)	AF,UF	*			*	*			*	*		*
	AS,U	*	*	*	*	*	*	*	*	*	*	*
TXBI (4)	AF,UF	*			*	*			*	*		*
	AS,U	*	*	*	*	*	*	*	*	*	*	*

(1) Installation murale.

(2) Sonde pour les thermostats AER503IR-TX, le cas échéant.

(3) Installation murale. Si l'absorption de l'unité dépasse 0,7 A ou si l'on souhaite gérer plusieurs unités avec un seul thermostat, il est obligatoire de prévoir la carte SIT3 et/ou SIT5.

(4) Installation embarquée sur le ventilateur-convecteur.

### Système VMF

Pour de plus amples informations concernant le système VMF, consulter la documentation correspondante.

Modèle	Ver	200	201	202	250	300	301	302	350	400	401	402	450
DI24	AF,UF	*			*	*			*	*			*
	AS,U	*	*	*	*	*	*	*	*	*	*	*	*
VMF-E19I (1)	AF,UF	*			*	*			*	*			*
	AS,U	*	*	*	*	*	*	*	*	*	*	*	*
VMF-E2Z	AF,UF	*			*	*			*	*			*
	AS,U	*	*	*	*	*	*	*	*	*	*	*	*
VMF-E3	AF,UF	*			*	*			*	*			*
	AS,U	*	*	*	*	*	*	*	*	*	*	*	*
VMF-E4X	AF,UF	*			*	*			*	*			*
	AS,U	*	*	*	*	*	*	*	*	*	*	*	*
VMF-I0	AF,UF	*			*	*			*	*			*
	AS,U	*	*	*	*	*	*	*	*	*	*	*	*
VMF-IR	AF,UF	*			*	*			*	*			*
	AS,U	*	*	*	*	*	*	*	*	*	*	*	*
VMF-LON	AF,UF	*			*	*			*	*			*
	AS,U	*	*	*	*	*	*	*	*	*	*	*	*
VMF-SW	AF,UF	*			*	*			*	*			*
	AS,U	*	*	*	*	*	*	*	*	*	*	*	*

Modèle	Ver	200	201	202	250	300	301	302	350	400	401	402	450
VMF-SW1	AF,UF	*			*	*			*	*			*
	AS,U	*	*	*	*	*	*	*	*	*	*	*	*
VMHI	AF,UF	*			*	*			*	*			*
	AS,U	*	*	*	*	*	*	*	*	*	*	*	*

Modèle	Ver	500	501	502	550	700	701	702	750	900	901	950
DI24	AF,UF	*			*	*			*	*		*
	AS,U	*	*	*	*	*	*	*	*	*	*	*
VMF-E19I (1)	AF,UF	*			*	*			*	*		*
	AS,U	*	*	*	*	*	*	*	*	*	*	*
VMF-E2Z	AF,UF	*			*	*			*	*		*
	AS,U	*	*	*	*	*	*	*	*	*	*	*
VMF-E3	AF,UF	*			*	*			*	*		*
	AS,U	*	*	*	*	*	*	*	*	*	*	*
VMF-E4X	AF,UF	*			*	*			*	*		*
	AS,U	*	*	*	*	*	*	*	*	*	*	*
VMF-IO	AF,UF	*			*	*			*	*		*
	AS,U	*	*	*	*	*	*	*	*	*	*	*
VMF-IR	AF,UF	*			*	*			*	*		*
	AS,U	*	*	*	*	*	*	*	*	*	*	*
VMF-LON	AF,UF	*			*	*			*	*		*
	AS,U	*	*	*	*	*	*	*	*	*	*	*
VMF-SW	AF,UF	*			*	*			*	*		*
	AS,U	*	*	*	*	*	*	*	*	*	*	*
VMF-SW1	AF,UF	*			*	*			*	*		*
	AS,U	*	*	*	*	*	*	*	*	*	*	*
VMHI	AF,UF	*			*	*			*	*		*
	AS,U	*	*	*	*	*	*	*	*	*	*	*

(1) Accessoire obligatoire.

## Vannes à eau

### Kit vanne à 3 voies

	200	201	202	250	300	301	302	350	400	401	402	450
<b>Batterie principale</b>	VCZ41	VCZ41	VCZ41	VCZ41	VCZ42	VCZ42	VCZ42	VCZ42	VCZ42	VCZ42	VCZ42	VCZ42
	VCZ4124	VCZ4124	VCZ4124	VCZ4124	VCZ4224	VCZ4224	VCZ4224	VCZ4224	VCZ4224	VCZ4224	VCZ4224	VCZ4224
<b>Batterie secondaire</b>	-	VCF44	VCF44	-	-	VCF44	VCF44	-	-	VCF44	VCF44	-
	-	VCF4424	VCF4424	-	-	VCF4424	VCF4424	-	-	VCF4424	VCF4424	-
<b>Batterie supplémentaire "BV"</b>	VCF44	-	-	-	VCF44	-	-	-	VCF44	-	-	-
	VCF4424	-	-	-	VCF4424	-	-	-	VCF4424	-	-	-

	500	501	502	550	700	701	702	750	900	901	950
<b>Batterie principale</b>	VCZ42	VCZ42	VCZ42	VCZ42	VCZ42	VCZ42	VCZ42	VCZ42	VCZ43	VCZ43	VCZ43
	VCZ4224	VCZ4224	VCZ4224	VCZ4224	VCZ4224	VCZ4224	VCZ4224	VCZ4224	VCZ4324	VCZ4324	VCZ4324
<b>Batterie secondaire</b>	-	VCF44	VCF44	-	-	VCF44	VCF44	-	-	VCF45	-
	-	VCF4424	VCF4424	-	-	VCF4424	VCF4424	-	-	VCF4524	-
<b>Batterie supplémentaire "BV"</b>	VCF44	-	-	-	VCF44	-	-	-	VCF45	-	-
	VCF4424	-	-	-	VCF4424	-	-	-	VCF4524	-	-

VCZ41 - 42 - 43; VCF44 - 45 (230V~50Hz)  
VCZ4124 - 4224 - 4324; VCF4424 - 4524 (24V)

### Kit vanne à 2 voies

	200	201	202	250	300	301	302	350	400	401	402	450
<b>Batterie principale</b>	VCZD1	VCZD1	VCZD1	VCZD1	VCZD2	VCZD2	VCZD2	VCZD2	VCZD2	VCZD2	VCZD2	VCZD2
	VCZD124	VCZD124	VCZD124	VCZD124	VCZD224	VCZD224	VCZD224	VCZD224	VCZD224	VCZD224	VCZD224	VCZD224
<b>Batterie secondaire</b>	-	VCFD4	VCFD4	-	-	VCFD4	VCFD4	-	-	VCFD4	VCFD4	-
	-	VCFD424	VCFD424	-	-	VCFD424	VCFD424	-	-	VCFD424	VCFD424	-
<b>Batterie supplémentaire "BV"</b>	VCFD4	-	-	-	VCFD4	-	-	-	VCFD4	-	-	-
	VCFD424	-	-	-	VCFD424	-	-	-	VCFD424	-	-	-

	500	501	502	550	700	701	702	750	900	901	950
<b>Batterie principale</b>	VCZD2	VCZD2	VCZD2	VCZD2	VCZD2	VCZD2	VCZD2	VCZD2	VCZD3	VCZD3	VCZD3
	VCZD224	VCZD224	VCZD224	VCZD224	VCZD224	VCZD224	VCZD224	VCZD224	VCZD324	VCZD324	VCZD324
<b>Batterie secondaire</b>	-	VCFD4	VCFD4	-	-	VCFD4	VCFD4	-	-	VCFD4	-
	-	VCFD424	VCFD424	-	-	VCFD424	VCFD424	-	-	VCFD424	-
<b>Batterie supplémentaire "BV"</b>	VCFD4	-	-	-	VCFD4	-	-	-	VCFD4	-	-
	VCFD424	-	-	-	VCFD424	-	-	-	VCFD424	-	-

VCZD1 - 2 - 3; VCFD4 (230V~50Hz)  
VCZD124 - 224 - 324; VCFD424 (24V)

### Kit vanne pour installations 4 tubes

Modèle	Ver	200	201	202	250	300	301	302	350	400	401	402	450
VCZ1X4L (1)	AF,AS,U,UF	*			*								*
VCZ1X4R (1)	AF,AS,U,UF	*			*								*

Modèle	Ver	200	201	202	250	300	301	302	350	400	401	402	450
VCZ2X4L (1)	AF,AS,U,UF					*			*	*			*
VCZ2X4R (1)	AF,AS,U,UF					*			*	*			*

Modèle	Ver	500	501	502	550	700	701	702	750	900	901	950
VCZ2X4L (1)	AF,UF	*			*							
	AS,U	*			*	*						
VCZ2X4R (1)	AF,UF	*			*				*			
	AS,U	*			*	*			*			
VCZ3X4L (1)	AF,AS,U,UF									*		*
VCZ3X4R (1)	AF,AS,U,UF									*		*

(1) Les vannes peuvent être associées aux unités si un tableau de commande pour les gérer est prévu.

#### Kit de vanne combinée de régulation et d'équilibrage

Modèle	Ver	200	201	202	250	300	301	302	350	400	401	402	450
VJP060 (1)	ACT,AS,U	*	*	*	*	*	*	*	*				
	AF,UF	*			*	*	*	*	*				
VJP060M (2)	ACT,AS,U	*	*	*	*	*	*	*	*				
	AF,UF	*			*	*	*	*	*				
VJP090 (1)	ACT,AS,U									*	*	*	*
	AF,UF									*	*	*	*
VJP090M (2)	ACT,AS,U									*	*	*	*
	AF,UF									*	*	*	*

Modèle	Ver	500	501	502	550	700	701	702	750	900	901	950
VJP090 (1)	ACT,AS,U	*	*	*	*							
	AF,UF	*			*							
VJP090M (2)	ACT,AS,U	*	*	*	*							
	AF,UF	*			*							
VJP150 (1)	ACT,AS,U					*	*	*	*	*	*	*
	AF,UF					*	*	*	*	*	*	*
VJP150M (2)	ACT,AS,U					*	*	*	*	*	*	*
	AF,UF					*	*	*	*	*	*	*

(1) 230V~50Hz

(2) 24V

#### Batterie supplémentaire (chaud uniquement)

Modèle	Ver	200	201	202	250	300	301	302	350	400	401	402	450
BV122 (1)	ACT,AF,AS,U,UF	*											
BV132 (1)	ACT,AF,AS,U,UF					*							
BV142 (1)	ACT,AF,AS,U,UF								*				

Modèle	Ver	500	501	502	550	700	701	702	750	900	901	950
BV142 (1)	ACT,AF,AS,U,UF	*										
BV162 (1)	ACT,AF,AS,U,UF									*		
BVZ800 (1)	ACT,AS,U					*						

(1) Non disponible pour les tailles avec batterie principale surdimensionnée.

#### Accessoires pour l'installation

Modèle	Ver	200	201	202	250	300	301	302	350	400	401	402	450
AMP20	U	*	*	*	*	*	*	*	*	*	*	*	*
AMPZ	U	*	*	*	*	*	*	*	*	*	*	*	*

Modèle	Ver	500	501	502	550	700	701	702	750	900	901	950
AMP20	U	*	*	*	*	*	*	*	*	*	*	*
AMPZ	U	*	*	*	*	*	*	*	*	*	*	*

Modèle	Ver	200	201	202	250	300	301	302	350	400	401	402	450
DSCZ4 (1)	ACT,AS,U	*	*	*	*	*	*	*	*	*	*	*	*
	AF,UF	*			*	*	*	*	*	*	*	*	*

Modèle	Ver	500	501	502	550	700	701	702	750	900	901	950
DSCZ4 (1)	ACT,AS,U	*	*	*	*	*	*	*	*	*	*	*
	AF,UF	*			*	*	*	*	*	*	*	*

(1) Pour des problèmes d'espace à l'intérieur de l'unité, il n'est pas possible de monter DSCZ4 avec les accessoires AMP/AMPZ, les vannes VCZ1-2-3-4 X4L/R, avec tous les bacs de collecte de la condensation. Avec les thermostats VMF-E19/E19I, nous vous demandons de bien vouloir contacter le siège.

Modèle	Ver	200	201	202	250	300	301	302	350	400	401	402	450
BCZ4 (1)	ACT,AS,U	*	*	*	*	*	*	*	*	*	*	*	*
	AF,UF	*			*	*	*	*	*	*	*	*	*
BCZ5 (2)	ACT,AS,U	*	*	*	*	*	*	*	*	*	*	*	*
	AF,UF	*			*	*	*	*	*	*	*	*	*

Modèle	Ver	500	501	502	550	700	701	702	750	900	901	950
BCZ4 (1)	ACT,AS,U	*	*	*	*	*	*	*	*	*	*	*
	AF,UF	*			*					*		*
BCZ5 (2)	ACT,AS,U	*	*	*	*	*	*	*	*			
	AF,UF	*			*							
BCZ6 (2)	ACT,AS,U									*	*	*
	AF,UF									*		*

(1) Pour installation verticale.

(2) Pour installation horizontale.

Modèle	Ver	200	201	202	250	300	301	302	350	400	401	402	450
PCZ200	ACT,AS,U	*	*	*	*								
	AF,UF	*			*								
PCZ300	ACT,AS,U					*	*	*	*				
	AF,UF					*			*				
PCZ500	ACT,AS,U									*	*	*	*
	AF,UF									*		*	*

Modèle	Ver	500	501	502	550	700	701	702	750	900	901	950
PCZ1000	ACT,AS,U									*	*	*
	AF,UF									*		*
PCZ500	ACT,AS,U	*	*	*	*							
	AF,UF	*			*							
PCZ800	ACT,AS,U					*	*	*	*			

Modèle	Ver	200	201	202	250	300	301	302	350	400	401	402	450
GA200	AF,UF	*			*								
	AS,U	*	*	*	*								
GA300	AF,UF					*			*				
	AS,U					*	*	*	*				
GA500	AF,UF									*			*
	AS,U									*	*	*	*

Modèle	Ver	500	501	502	550	700	701	702	750	900	901	950
GA500	AF,UF	*			*							
	AS,U	*	*	*	*							
GA800	AF,UF									*		*
	AS,U					*	*	*	*	*	*	*

Modèle	Ver	200	201	202	250	300	301	302	350	400	401	402	450
FIKIT200	AF,UF	*			*								
	AS,U	*	*	*	*								
FIKIT300	AF,UF					*			*				
	AS,U					*	*	*	*				
FIKIT500	AF,UF									*			*
	AS,U									*	*	*	*

Modèle	Ver	500	501	502	550	700	701	702	750	900	901	950
FIKIT500	AF,UF	*			*							
	AS,U	*	*	*	*							
FIKIT800	AF,UF									*		*
	AS,U					*	*	*	*	*	*	*

Modèle	Ver	200	201	202	250	300	301	302	350	400	401	402	450
ZXZ	ACT,AS,U	*	*	*	*	*	*	*	*	*	*	*	*
	AF,UF	*			*	*			*	*			*

Modèle	Ver	500	501	502	550	700	701	702	750	900	901	950
ZXZ	ACT,AS,U	*	*	*	*	*	*	*	*	*	*	*
	AF,UF	*			*					*		*

## DONNÉES TECHNIQUES

### Données techniques - Installations 2 tubes (batterie principale)

#### 2 tuyaux

	FCZI200			FCZI250			FCZI300			FCZI350			FCZI400			FCZI450			FCZI500			FCZI550		
	1	2	3	1	2	3	1	2	3	1	2	3	1	2	3	1	2	3	1	2	3	1	2	3
	L	M	H	L	M	H	L	M	H	L	M	H	L	M	H	L	M	H	L	M	H	L	M	H

#### Performances en chauffage 70 °C / 60 °C (1)

Puissance thermique	kW	2,02	2,95	3,70	2,20	3,18	4,05	3,47	4,46	5,50	3,77	4,92	6,15	4,32	5,74	7,15	4,57	6,29	7,82	5,27	7,31	8,50	5,82	8,34	9,75
Débit eau côté installation	l/h	177	258	324	193	278	355	304	391	482	330	431	539	379	503	627	400	551	685	462	641	745	510	731	855
Pertes de charge côté installation	kPa	6	12	18	7	15	23	7	12	18	8	14	20	9	16	24	6	11	16	12	21	28	10	20	26

#### Performances en chauffage 45 °C / 40 °C (2)

Puissance thermique	kW	1,00	1,46	1,84	1,09	1,58	2,01	1,72	2,21	2,73	1,87	2,44	3,06	2,14	2,85	3,55	2,27	3,12	3,88	2,62	3,63	4,22	2,89	4,14	4,85
Débit eau côté installation	l/h	174	254	319	190	274	350	299	385	475	325	425	531	373	495	617	394	543	675	455	631	734	502	720	842
Pertes de charge côté installation	kPa	6	12	18	8	15	22	8	12	18	9	14	21	10	16	24	6	11	16	12	21	28	10	20	26

#### Performances en mode refroidissement 7 °C / 12 °C

Puissance frigorifique	kW	0,89	1,28	1,60	1,06	1,55	1,94	1,68	2,17	2,65	1,89	2,46	3,02	2,20	2,92	3,60	2,41	3,21	4,03	2,68	3,69	4,25	2,91	4,13	4,79
Puissance frigorifique sensible	kW	0,71	1,05	1,33	0,79	1,20	1,52	1,26	1,65	2,04	1,33	1,76	2,18	1,59	2,14	2,67	1,69	2,30	2,90	1,94	2,73	3,18	2,07	2,98	3,49
Débit eau côté installation	l/h	153	221	275	182	267	334	288	374	456	350	460	560	379	503	619	414	552	694	460	634	731	501	711	824
Pertes de charge côté installation	kPa	6	12	18	8	17	25	8	13	18	11	18	25	10	17	24	9	15	22	13	23	29	12	22	28

#### Ventilateur

Type	Type	Centrifuge																							
Moteur ventilateur	Type	Inverter																							
Nombre	n°	1			1			2			2			2			2			2			2		
Débit d'air	m³/h	140	220	290	140	220	290	260	350	450	260	350	450	330	460	600	330	460	600	400	600	720	400	600	720
Puissance absorbée	W	5	8	14	5	8	14	5	7	13	5	7	13	5	10	18	5	10	18	7	18	34	7	18	38
Signal 0-10V	%	44	68	90	44	68	90	52	70	90	52	70	90	49	68	90	49	68	90	50	74	90	50	74	90

#### Données sonores ventilo-convecteurs (3)

Niveau de puissance sonore	dB(A)	35,0	46,0	51,0	35,0	46,0	51,0	34,0	41,0	48,0	34,0	41,0	48,0	37,0	44,0	51,0	37,0	44,0	51,0	42,0	51,0	56,0	42,0	51,0	56,0
Niveau de pression sonore	dB(A)	27,0	38,0	43,0	27,0	38,0	43,0	26,0	33,0	40,0	26,0	33,0	40,0	29,0	36,0	43,0	29,0	36,0	43,0	34,0	43,0	48,0	34,0	43,0	48,0

#### Diamètres des raccords

Échangeur principal	Ø	1/2"			1/2"			3/4"			3/4"			3/4"			3/4"			3/4"			3/4"		
---------------------	---	------	--	--	------	--	--	------	--	--	------	--	--	------	--	--	------	--	--	------	--	--	------	--	--

#### Alimentation

Alimentation	230V~50Hz																							
--------------	-----------	--	--	--	--	--	--	--	--	--	--	--	--	--	--	--	--	--	--	--	--	--	--	--

	FCZI700			FCZI750			FCZI900			FCZI950		
	1	2	3	1	2	3	1	2	3	1	2	3
	L	M	H	L	M	H	L	M	H	L	M	H

#### Performances en chauffage 70 °C / 60 °C (1)

Puissance thermique	kW	8,10	9,80	11,00	9,10	11,30	12,50	10,77	13,35	15,14	11,20	14,42	17,10
Débit eau côté installation	l/h	710	860	964	798	991	1096	945	1171	1328	982	1264	1500
Pertes de charge côté installation	kPa	17	23	29	10	15	18	12	17	22	16	25	33

#### Performances en chauffage 45 °C / 40 °C (2)

Puissance thermique	kW	4,03	4,87	5,47	4,50	5,60	6,20	5,35	6,64	7,53	5,57	7,17	8,50
Débit eau côté installation	l/h	699	846	950	786	975	1079	930	1152	1307	967	1245	1476
Pertes de charge côté installation	kPa	17	24	29	10	15	18	12	17	22	15	24	33

#### Performances en mode refroidissement 7 °C / 12 °C

Puissance frigorifique	kW	3,92	4,89	5,50	4,27	5,34	6,14	4,29	5,00	6,91	5,77	7,32	8,60
Puissance frigorifique sensible	kW	2,99	3,76	4,30	3,20	4,05	4,72	2,97	3,78	5,68	3,80	4,87	5,78
Débit eau côté installation	l/h	675	841	946	734	918	1056	738	860	1189	992	1259	1479
Pertes de charge côté installation	kPa	17	25	30	10	15	19	10	13	22	15	23	30

#### Ventilateur

Type	Type	Centrifuge																							
Moteur ventilateur	Type	Inverter																							
Nombre	n°	3			3			3			3			3			3			3					
Débit d'air	m³/h	700	930	1140	700	930	1140	700	930	1140	700	930	1140	700	930	1140	700	930	1140	700	930	1140	700	930	1140
Puissance absorbée	W	30	40	80	30	40	80	30	40	80	30	40	80	30	40	80	30	40	80	30	40	80	30	40	80
Signal 0-10V	%	56	72	90	56	72	90	56	72	90	56	72	90	56	72	90	56	72	90	56	72	90	56	72	90

#### Données sonores ventilo-convecteurs (3)

Niveau de puissance sonore	dB(A)	50,0	57,0	62,0	50,0	57,0	62,0	51,0	57,0	62,0	51,0	57,0	62,0
Niveau de pression sonore	dB(A)	42,0	49,0	54,0	42,0	49,0	54,0	43,0	49,0	54,0	43,0	49,0	54,0

#### Diamètres des raccords

Échangeur principal	Ø	3/4"																							
---------------------	---	------	--	--	--	--	--	--	--	--	--	--	--	--	--	--	--	--	--	--	--	--	--	--	--

#### Alimentation

Alimentation	230V~50Hz																							
--------------	-----------	--	--	--	--	--	--	--	--	--	--	--	--	--	--	--	--	--	--	--	--	--	--	--

(1) Air ambiant 20 °C b.s. ; Eau (in/out) 70 °C/60 °C

(2) Air ambiant 20 ° b.s. ; Eau (in/out) 45 °C/40 °C ; EUROVENT

(3) Aermec détermine la valeur de la puissance sonore sur la base de mesures effectuées conformément à la norme UNI EN 16583:15, dans le respect de la certification Eurovent.



## Données techniques - Installations 4 tubes (batterie principale + batterie secondaire)

### 4 tuyaux

	FCZI201			FCZI301			FCZI401			FCZI501			FCZI701			FCZI901		
	1	2	3	1	2	3	1	2	3	1	2	3	1	2	3	1	2	3
	L	M	H	L	M	H	L	M	H	L	M	H	L	M	H	L	M	H

#### Performances en chauffage 65 °C / 55 °C (1)

Puissance thermique	kW	1,02	1,35	1,60	1,80	2,18	2,56	2,21	2,65	3,12	2,59	3,34	3,73	3,66	4,29	4,94	4,73	5,63	5,72
Débit eau côté installation	l/h	89	118	140	158	191	224	186	232	273	227	293	327	320	375	437	414	492	501
Pertes de charge côté installation	kPa	5	8	11	17	23	31	5	7	9	6	9	11	11	15	19	9	12	12

#### Performances en mode refroidissement 7 °C / 12 °C

Puissance frigorifique	kW	0,89	1,28	1,60	1,68	2,17	2,65	2,20	2,92	3,60	2,68	3,69	4,25	3,92	4,89	5,50	4,29	5,00	6,91
Puissance frigorifique sensible	kW	0,71	1,05	1,33	1,26	1,65	2,04	1,59	2,14	2,67	1,94	2,73	3,18	2,99	3,76	4,30	2,97	3,78	5,68
Débit eau côté installation	l/h	153	221	275	289	374	456	379	503	619	461	635	731	675	841	946	738	860	1188
Pertes de charge côté installation	kPa	7	13	18	8	13	18	14	24	34	13	23	29	17	25	30	10	12	22

#### Ventilateur

Type	Type	Centrifuge																	
Moteur ventilateur	Type	Inverter																	
Nombre	n°	1			2			2			2			3			3		
Débit d'air	m³/h	140	220	290	260	350	450	330	460	600	400	600	720	700	930	1140	700	930	1140
Niveau de pression sonore (10 m)	dB(A)	27,0	38,0	43,0	26,0	33,0	40,0	29,0	36,0	43,0	34,0	43,0	48,0	42,0	49,0	54,0	43,0	49,0	54,0
Niveau de puissance sonore (2)	dB(A)	35,0	46,0	51,0	34,0	41,0	48,0	37,0	44,0	51,0	42,0	51,0	56,0	50,0	57,0	62,0	51,0	57,0	62,0

#### Diamètres des raccords

Type	Type																		
Échangeur principal	Ø	1/2"			3/4"			3/4"			3/4"			3/4"			3/4"		

#### Ventilateur

Puissance absorbée	W	7	8	14	5	7	13	5	10	18	7	16	31	30	40	80	30	40	80
Signal 0-10V	%	44	68	90	52	70	90	49	68	90	50	74	90	56	72	90	56	72	90

#### Alimentation

Alimentation	230V~50Hz																	
--------------	-----------	--	--	--	--	--	--	--	--	--	--	--	--	--	--	--	--	--

(1) Air ambiant 20 ° b.s. ; Eau (in/out) 65 °C/55 °C ; EUROVENT

(2) Aermec détermine la valeur de la puissance sonore sur la base de mesures effectuées conformément à la norme UNI EN 16583:15, dans le respect de la certification Eurovent.

## DIMENSIONS

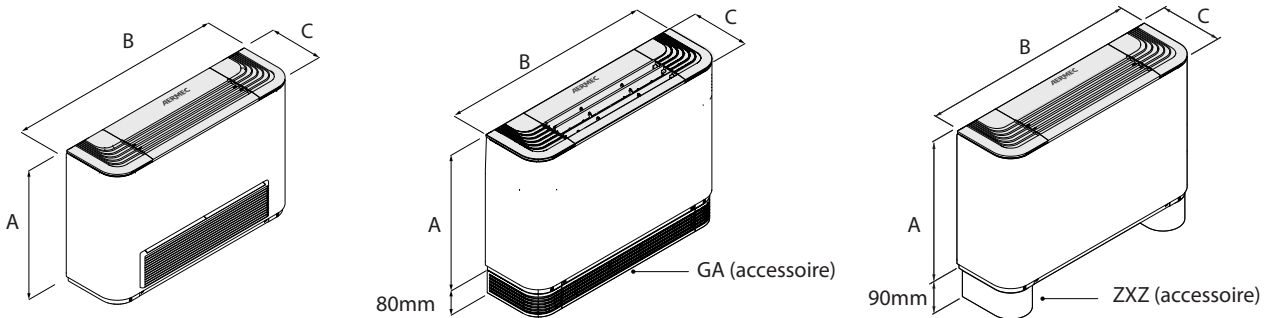

### 2 tuyaux

	FCZI200		FCZI250		FCZI300		FCZI350		FCZI400		FCZI450		FCZI500		FCZI550		FCZI700		FCZI750		FCZI900		FCZI950						
	1	2	3	1	2	3	1	2	3	1	2	3	1	2	3	1	2	3	1	2	3	1	2	3	1	2	3		
	L	M	H	L	M	H	L	M	H	L	M	H	L	M	H	L	M	H	L	M	H	L	M	H	L	M	H	L	M

#### Dimensions et poids

A	mm	486	486	486	486	486	486	486	486	486	486	486	486	486	486	486	486	486	486	591	591	591	591	591	591
B	mm	750	750	980	980	1200	1200	1200	1200	1200	1200	1200	1200	1320	1320	1320	1320	1320	1320	1320	1320	1320	1320	1320	1320
C	mm	220	220	220	220	220	220	220	220	220	220	220	220	220	220	220	220	220	220	220	220	220	220	220	220
Poids à vide	kg	15	16	17	18	22	24	22	24	22	24	29	31	34	34	34	34	34	34	34	34	34	34	34	34

### 4 tuyaux

	FCZI201			FCZI301			FCZI401			FCZI501			FCZI701			FCZI901		
	1	2	3	1	2	3	1	2	3	1	2	3	1	2	3	1	2	3
	L	M	H	L	M	H	L	M	H	L	M	H	L	M	H	L	M	H

#### Dimensions et poids

A	mm	486	486	486	486	486	486	486	486	486	486	486	486	486	486	486	591	591	591
B	mm	750	980	1200	1200	1200	1200	1200	1200	1200	1320	1320	1320	1320	1320	1320	1320	1320	1320
C	mm	220	220	220	220	220	220	220	220	220	220	220	220	220	220	220	220	220	220
Poids à vide	kg	15	17	23	23	23	23	23	23	23	30	30	30	34	34	34	34	34	34

Aermec se réserve la faculté d'apporter, à tout instant, toute modification retenue nécessaire à l'amélioration du produit, avec variation éventuelle des données techniques correspondantes.

**Aermec S.p.A.**

Via Roma, 996 - 37040 Bevilacqua (VR) - Italia  
Tel. 0442633111 - Telefax 044293577  
www.aermec.com