

FCZ

Gebläsekonvektor für universelle und Fußbodeninstallation

Kühlleistung 0,65 ÷ 7,62 kW
Heizleistung 1,45 ÷ 17,02 kW



- Maximal geräuscharmer Betrieb
- Touchscreen-Regler mit Hintergrundbeleuchtung, programmierbar über Smart Device



BESCHREIBUNG

Gebläsekonvektoren können in jeder 2- / 4-Rohranlage installiert werden und lassen sich mit jedem Wärmeerzeuger auch für niedrige Temperaturen kombinieren. Die Verfügbarkeit verschiedenster Ausführungen und Konfigurationen macht die Wahl der optimalen Lösung für jeden Bedarf einfach.

EIGENSCHAFTEN

Gehäusemantel

Schutzschrank aus Metall mit Polyester-Korrosionsschutzlackierung RAL 9003, Kopfteil mit Luftgitter aus Kunststoff RAL 7047.

Je nach Ausführung kann das Luftgitter verstellbar sein.

Lüftungseinheit

Bestehend aus geräuscharmen Radialventilatoren mit doppelter Ansaugung, die statisch und dynamisch ausgewuchtet und direkt mit der Motorwelle verbunden sind. Beim Elektromotor handelt es sich um ein Wechselstrommotor mit drei Drehzahlen, der auf Vibrationsdämpfern montiert und mit einem Dauerkondensator ausgestattet ist. Die Schutzschnecken der Ventilatoren sind für eine einfache und gründliche Reinigung abnehmbar und inspizierbar.

Lamellenpaket-Wärmetauscher

Der vergrößerte bzw. Standard-Hauptwärmetauscher mit Kupferrohren und Aluminiumlamellen und ggf. der Nebenwärmetauscher verfügen über Hydraulikanschlüsse für Gas mit Innengewinde; die Kollektoren sind mit Luftauslässen ausgestattet.

Der Wärmetauscher ist nicht für den Einsatz in korrosiven Atmosphären oder in Umgebungen geeignet, in denen Korrosion an Aluminium auftreten kann.

Umkehrbarkeit der Hydraulikanschlüsse bei der Installation nur bei Geräten mit Hauptwärmetauscher in Standardgröße, vergrößert oder in Standardgröße mit Zubehör BV. Bei allen anderen Varianten sind sie nicht umkehrbar. In jedem Fall sind bei der Bestellung Geräte mit rechtsseitigen Hydraulikanschlüssen des Wärmetauschers erhältlich.

Kondensatsammelwanne

Standardmäßig aus Kunststoff und an der inneren Struktur befestigt; mit externem Kondensatablauf.

Luftfilter

Ausbau- und reinigungsfreundlicher Luftfilter der Klasse Coarse 25% für alle Ausführungen.

Bei der Ausführung APC wird die Luftreinigung durch den Luftreiniger Cold Plasma gewährleistet.

Der Luftreiniger zersetzt Schadstoffmoleküle durch elektrische Entladungen und reduziert somit den Schadstoffgehalt. Dies geschieht durch Abspaltung der Wassermoleküle in positive und negative Ionen. Diese Ionen neutralisieren die Moleküle der verschmutzenden Gaspartikel, wodurch Produkte erzeugt werden, die in der sauberen Luft normalerweise vorhanden sind. Die Vorrichtung kann 90% der Bakterien eliminieren. Das Ergebnis ist saubere, ionisierte Luft, ohne schlechte Gerüche.

AUSFÜHRUNGEN

A Hoch mit starrem Luftgitter und eingebauter Steuerung

ACT Hoch mit Luftgitter und elektronischem Thermostat

AF Hoch ohne eingebaute Steuerung und mit frontseitiger Ansaugung

APC Hoch mit Luftgitter, elektronischem Thermostat und Luftreiniger Cold Plasma

AS Hoch mit Luftgitter ohne eingebauter Steuerung

U Universell mit verstellbarem Luftgitter ohne eingebautes Thermostat

UA Universell mit starrem Luftgitter ohne eingebautes Thermostat

UF Universell mit verstellbarem Luftgitter ohne eingebautes Thermostat und mit frontseitigem Ansauggitter

Ausführungen mit starrem Gitter (Hohes Gehäuse)

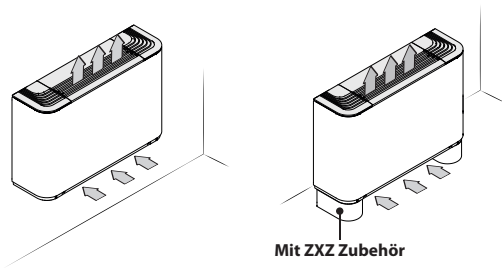

FCZ_A

- Mit eingebautem Umschalter.

FCZ_AS

- Kompatibel mit dem System VMF.
- Ohne eingebaute Steuerung.

FCZ_ACT

- Mit elektronischem Thermostat nur für 2-Rohranlagen.

FCZ_APC

- Mit elektronischem Thermostat nur für 2-Rohranlagen.
- Luftreiniger Cold Plasma

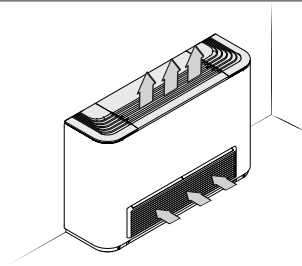

FCZ_AF

- Ohne eingebaute Steuerung.
- Kompatibel mit dem System VMF.
- Frontseitiges Ansauggitter.

Ausführungen mit verstellbarem und starrem Gitter (universell)

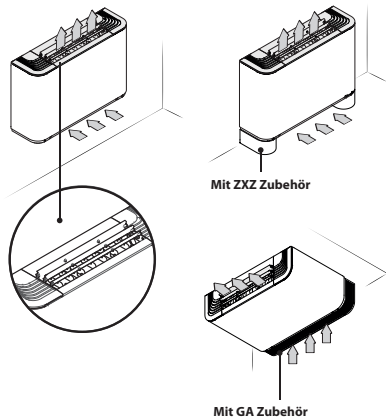

FCZ_U

- Kompatibel mit dem System VMF.
- Ohne eingebaute Steuerung.
- Luftgitter mit verstellbaren Lamellen. Die Baugrößen 1, 2 und 3 haben ein einziges Gitter, während die Baugrößen 4, 5, 6, 7, 8, 9 und 10 drei vollkommen voneinander unabhängige Gitter haben. Wenn alle Lamellen geschlossen sind, ist das Gerät abgeschaltet.
- Vertikale und horizontale Installation für 2- und 4-Rohranlagen.

FCZ_UA

- Kompatibel mit dem System VMF.
- Ohne eingebaute Steuerung.
- Luftgitter mit verstellbaren Lamellen.
- Vertikale und horizontale Installation für 2- und 4-Rohranlagen.

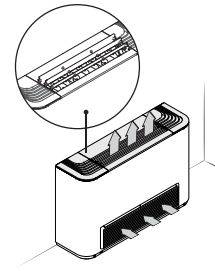

FCZ_UF

- Kompatibel mit dem System VMF.
- Ohne eingebaute Steuerung.
- Luftauslassgitter mit verstellbaren Lamellen.
- Frontseitiges Ansauggitter.

LEITFADEN FÜR DIE AUSWAHL DER MÖGLICHEN KONFIGURATIONEN

Feld	Beschreibung
1,2,3	FCZ
4	Größe 1, 2, 3, 4, 5, 6, 7, 8, 9, 10
5	Haupt-Lamellenpaket-Wärmetauscher
0	Standard
5	Verstärkter
6	Sekundärer Lamellenpaket-Wärmetauscher
0	Ohne Wärmetauscher
1	Standard
2	Verstärkter
7	Ausführung
	Nur senkrechte Installation.
A	Hoch mit starrem Luftgitter und eingebauter Steuerung
ACT	Hoch mit Luftgitter und elektronischem Thermostat
AF	Hoch ohne eingebaute Steuerung und mit frontseitiger Ansaugung
APC	Hoch mit Luftgitter, elektronischem Thermostat und Luftreiniger Cold Plasma
AS	Hoch ohne eingebaute Steuerung
	Senkrechte und waagrechte Installation.
U	Universell mit verstellbarem Luftgitter ohne eingebautes Thermostat
UA	Universell mit starrem Luftgitter ohne eingebautes Thermostat
UF	Universell mit verstellbarem Luftgitter ohne eingebautes Thermostat und mit frontseitigem Ansauggitter

ERHÄLTICHE GRÖSSEN PRO AUSFÜHRUNG

Größe	100	101	102	150	200	201	202	250	300	301	302	350	400	401	402	450	500	501	502	550
Nach Größen erzeugte Ausführungen																				
Nach Größen	A,AS,U,UA	*	*	*	*	*	*	*	*	*	*	*	*	*	*	*	*	*	*	*
erhältliche	ACT,APC	*	-	-	*	*	-	-	*	-	-	*	*	-	-	*	*	-	-	*
Ausführungen	AF,UF	*	-	-	*	-	-	*	*	-	-	*	*	-	-	*	*	-	-	*

Größe	600	601	602	650	700	701	702	750	800	801	802	850	900	901	950	1000	1001
Nach Größen erzeugte Ausführungen																	
Nach Größen	A,AS,U,UA	*	*	*	*	*	*	*	*	*	*	*	*	*	*	*	*
erhältliche	ACT,APC	*	-	-	*	*	-	-	*	-	-	*	*	-	*	*	-
Ausführungen	AF,UF	-	-	-	-	-	-	-	-	-	-	-	*	*	*	*	-

ZUBEHÖR

Spezifische Bedientafeln

AER503IR: Thermostat für die Unterputzmontage mit hintergrundbeleuchtetem Display, kapazitiver Tastatur und IR-Empfänger, für die Steuerung von Gebläsekonvektoren mit Asynchron- oder bürstenlosen Motoren. In 2-Rohranlagen kann das Thermostat Standard-Gebläsekonvektoren oder mit elektrischem Widerstand ausgestattete Gebläsekonvektoren, Gebläsekonvektoren mit Luftreinigungsverfahren (Cold Plasma und Entkeimungslampe), mit Heizwand oder mit zwei Luftauslässen FCZ-D (Dualjet) steuern. Außerdem kann es Anlagen mit Heizwänden oder gemischte Anlagen mit Gebläsekonvektoren und Fußbodenheizung steuern. Da es auch über einen IR-Empfänger verfügt, kann es selbst wiederum über die VMF-IR-Fernbedienung gesteuert werden.

PX22: Elektromechanischer Schalter am Gerät installiert.

SAS: Kit Lufttemperaturfühler (L = 15 m) mit Kabeldurchführung f. Fühlerhalter.

SIT3: Schnittstellenkarte des Thermostats. Ermöglicht die Erstellung eines Netzes von Gebläsekonvektoren (max. 10), die über eine zentrale Bedientafel gesteuert werden (Umschalter oder Thermostat), steuert die 3 Geschwindigkeiten des Gebläses und muss an jedem Gebläsekonvektor des Netzes installiert werden; empfängt die Befehle vom Umschalter oder von der Karte SIT5. Beim Einbau der Aermec Thermostate ist das Zubehör SIT3 verbindlich, wenn das Sorptionszyklus des Geräts höher als 0,7 A ist.

SIT5: Schnittstellenkarte des Thermostats. Ermöglicht die Erstellung eines Netzes von Gebläsekonvektoren (max. 10), die über eine zentrale Bedientafel gesteuert werden. Steuert die 3 Geschwindigkeiten des Gebläses und bis zu 2 Ventile (4-Leiter-Anlagen); überträgt die Befehle des Thermostats an das Netz der Gebläsekonvektoren.

SW3: Wassertemperaturfühler (L = 2.5 m) für die Kontrolle der Mindest- und Höchsttemperatur, gestattet einen automatischen Saisonwechsel für elektronische Thermostate, die mit wasserseitiger Umschaltung ausgestattet sind.

SW5: Kit Wassertemperaturfühler (L = 15m) mit Fühlerröhrchen, Befestigungsclip und Fühlerhalter für Wärmetauscher.

T-TOUCH: Touchscreen-Bedienenelement am Gerät für die Steuerung von Gebläsekonvektoren mit Asynchronmotoren. In 2-Rohranlagen kann es Standard-Gebläsekonvektoren oder mit elektrischem Widerstand ausgestattete Gebläsekonvektoren, Gebläsekonvektoren mit Luftreinigungsverfahren oder mit zwei Luftauslässen FCZ-D (Dualjet) steuern. In 4-Rohranlagen kann es nur Standard-Gebläsekonvektoren steuern.

TX: Wandthermostat für die Steuerung der Gebläsekonvektoren mit 2/4 Rohren, sowohl bei Asynchron- als auch bei bürstenlosen Motoren. Der Thermostat von 2-Rohr-Anlagen kann Standard-Gebläsekonvektoren oder Gebläsekonvektoren mit Heizwiderstand, mit Luftreinigungsverfahren, mit Heizplatte oder mit doppelter Zuluft FCZ-D (Dualjet) steuern.

TXB: In das Gerät integrierter Thermostat für Gebläsekonvektoren mit 2/4 Rohren der Baureihe FCZ mit Asynchronmotor, Wasser- und Luftfühler, die in den jeweiligen Sitz eingesetzt werden müssen. Der Thermostat von 2-Rohr-Anlagen kann Standard-Gebläsekonvektoren oder Gebläsekonvektoren mit Heizwiderstand, mit Luftreinigungsverfahren, mit Heizplatte oder mit doppelter Zuluft FCZ-D (Dualjet) steuern.

WMT10: Elektronischer Thermostat, weiß, mit Dauerbelüftung oder thermostatgesteuerter Belüftung.

WMT16: Elektromechanischer Thermostat mit thermostatgesteuerter Belüftung.

WMT16CV: Elektromechanischer Thermostat mit Dauerbelüftung.

AerSuite

Die AerSuite-Anwendung ermöglicht die Fernsteuerung der Benutzerschnittstelle DI24 mit Thermostaten VMF-E19/VMF-E19I über Smart Devices mit iOS- und Android-Betriebssystem.

Es handelt sich um eine Anwendung für Smartphones und Tablets, mit der der Benutzer aus der Ferne auf den Betrieb seiner Anlage zugreifen und ihn steuern kann.

Für weitere Informationen zur Verwendung der Anwendung und der verfügbaren Funktionen wird auf die entsprechende Dokumentation auf der Website verwiesen.



VMF-System

DI24: Einbau-Schnittstelle (Box 503) mit 2,4-Zoll-Touchscreen-Display, kompatibel mit den Zubehörteilen VMF-E19, VMF-E19I. Ermöglicht eine präzise und genaue Regulierung und Überwachung der Raumtemperatur; neben dem Zugriff auf und der Interaktion mit den Betriebsinformationen Ihrer Anlage, Parametern und Alarmen können Zeitbereiche festgelegt werden. Dank der integrierten Wi-Fi-Verbindung kann der DI24 in Verbindung mit der AerSuite-App (verfügbar für Android und iOS) auch ferngesteuert werden. Die gesamte Programmierung und ein Großteil der Funktionen werden einfach und intuitiv über die App durchgeführt. Um die Benutzeroberfläche so anzupassen, dass sie perfekt zum Stil jedes Hauses passt, ist der DI24 mit den Schaltplatten der führenden Marken auf dem Markt kompatibel. Für weitere Informationen verweisen wir auf unsere Dokumentation; dennoch ist eine separate Platte mit ihrer grafitgrauen Unterstützung (DI24CP) ebenfalls im Katalog erhältlich.

VMF-E19: Thermostat, an der Seite des Gebläsekonvektors zu befestigen, serienmäßig mit Luft- und Wassertemperaturfühler ausgestattet.

VMF-E22: Benutzerschnittstelle an der Maschine, zu kombinieren mit Zubehör VMF-E19 und VMF-E19I.

VMF-E3: Benutzerschnittstelle für Wandinstallation, zu kombinieren mit dem Zubehör VMF-E19, VMF-E19I, den Gittern GLF_N/M und GLL_N und steuerbar über VMF-IR-Bedienenelement.

VMF-E4DX: Schnittstelle für Wandmontage. Frontblende in Grau PANTONE 425C (METAL).

VMF-E4X: Schnittstelle für Wandmontage. Frontblende in Hellgrau PANTONE COOL GRAY 1C.

VMF-IR: Benutzerschnittstelle kompatibel mit dem Thermostat AER503IR, VMF-E3 und allen Gittern von mit dem VMF-System kompatiblen Kassettenklimageräten mit IR-Empfänger.

VMF-SW: Wasserfühler (L = 2.5m) als eventueller Ersatz für den Fühler, der serienmäßig den Thermostaten VMF-E19 und VMF-E19I beige packt ist, für die Installation vor dem Ventil.

VMF-SW1: Zusätzlicher Wasserfühler (L = 2.5m) zur eventuellen Verwendung bei 4-Rohranlagen mit den Thermostaten VMF-E19 und VMF-E19I für die Kontrolle der Höchsttemperatur im Kühlbereich

VMHI: Das VMHI-Panel kann als Benutzerschnittstelle für VMF-E19/E19I-Thermostate, GLFxN/M- oder GLLxN-Netze oder als Schnittstelle für das MZC-System verwendet werden. Die Funktionsweise, die von der Benutzerschnittstelle ausgeübt werden soll, wird durch die korrekte Parametrierung derselben und durch die Einhaltung der elektrischen Verbindungen zwischen der Schnittstelle und dem Thermostat oder zwischen der Schnittstelle und dem Plenum festgelegt.

Wasserventile

VCZ_X: 3-Wege-Ventil-Bausatz für Gebläsekonvektoren mit individuellem Register und rechten (VCZ_X4R) oder linken (VCZ_X4L) Anschlüssen für 4-Rohr-Anlagen mit vollständig getrennten „heißen“ und „kalten“ Kreisläufen. Der Satz besteht aus 2 isolierten 3-Wege-Ventilen mit 4 Anschlüssen und elektrothermischen Stellgliedern, isolierenden Hüllen für die Ventile und den entsprechenden Wasseranschlüssen. Version X4L für Gebläsekonvek-

toren mit linken Anschlüssen und X4R für Gebläsekonvektoren mit rechten Anschlüssen. Stromversorgung 230 V ~ 50 Hz.

VCZ: Satz 3-Wege-Motorventil für Hauptregister. Der Bausatz, der aus einem Ventil Isoliermantel, einem Stellantrieb und den entsprechenden Wasseranschlüssen besteht, eignet sich für die Installation an Gebläsekonvektoren mit Anschlüssen an der rechten oder linken Seite. Wenn das Ventil mit der Kondensatwanne BCZ5 oder BCZ6 kombiniert wird, kann der Isoliermantel abgenommen werden, um einen besseren Sitz zu ermöglichen.

VCF44 - 45 - für sekundärer Wärmetauscher: Kit motorbetriebenes 3-Wege-Ventil für Sekundärwärmetauscher. Der Kit besteht aus einem Ventil mit Isoliermantel, dem Antrieb und dem Zubehör für den Hydraulikanschluss. Geeignet für die Installation an Gebläsekonvektoren mit Hydraulikanschlüssen sowohl rechts als auch links.

VCZD: Kit motorbetriebenes 2-Wege-Ventil. Der Kit besteht aus einem Ventil, dem Antrieb und dem Zubehör für den Hydraulikanschluss. Geeignet für die Installation an Gebläsekonvektoren mit Anschlüssen sowohl rechts als auch links.

VJP: Außerhalb der Einheit zu installierendes kombiniertes Regel- und Ausgleichsventil für 2- und 4-Leiter-Anlagen, der Lieferumfang enthält keine Anschlussstücke und Was-

serversorgungskomponenten. Das Ventil sorgt für einen konstanten Wasserdurchsatz im Gerät, innerhalb seines Betriebsbereichs.

Sekundärwärmetauscher (nur Heizregister)

BV: Einreihiges Heizwasser Register.

RX: Elektrisches Heizregister mit Schutzmantel und Sicherheitsthermostat.

Installationszubehör

PCZ: Stahlblechplatte zum Verschließen der Rückwand des Geräts. Zur Befestigung des Ventilkonvektors auf dem Fussboden bitte der Ausrüstung SPCZ vorsehen.

GA: Unteres Ansauggitter für verkleidete Gebläsekonvektoren. Es kann für Hänge- oder Bodeninstallationen verwendet werden. Nur bei der Bodeninstallation muss auch das Zubehör FIKIT vorgesehen werden.

FIKIT: Haltebügel zu kombinieren mit GA-Gitter in der Fußbodeninstallation.

DSCZ4: Kit für den Kondensatablauf.

BCZ: Kondensatwanne. Wenn eine Kondensatwanne vom Typ BCZ5 oder BCZ6 vorhanden ist, ist auch ein das Ventil VCZ bzw. VCF vorgesehen, kann der Isoliermantel abgenommen werden, um einen besseren Sitz zu ermöglichen.

AMP: Kit für hängende Montage

EIGNUNGSTABELLE DES ZUBEHÖRS

Spezifische Bedientafeln

Modell	Ver	100	101	102	150	200	201	202	250
AERS03IR (1)	AF,UF
	AS,U,UA
PX2Z	AF,UF
	AS,U
SA5 (2)	AF,UF
	AS,U,UA
SIT3 (3)	AS,U,UA
SIT5 (4)	AS,U,UA
SW3 (2)	AF,AS,UF
	U,UA
SW5 (2)	AF,UF
	AS,U,UA
T-TOUCH (5)	AF,UF
	AS,U
TX (6)	AF,UF
	AS,U,UA
TXB (5)	AF,UF
	AS,U,UA
WMT10 (6)	AF,UF
	AS,U,UA
WMT16 (6)	AF,AS,U,UA,UF	
WMT16CV (6)	AF,UF
	AS,U
Modell	Ver	300	301	302	350	400	401	402	450
AERS03IR (1)	AF,UF
	AS,U,UA
PX2Z	AF,UF
	AS,U
SA5 (2)	AF,UF
	AS,U,UA
SIT3 (3)	AS,U,UA
SIT5 (4)	AS,U,UA
SW3 (2)	AF,AS,UF
	U,UA
SW5 (2)	AF,UF
	AS,U,UA
T-TOUCH (5)	AF,UF
	AS,U
TX (6)	AF,UF
	AS,U,UA
TXB (5)	AF,UF
	AS,U,UA
WMT10 (6)	AF,UF
	AS,U,UA
WMT16 (6)	AF,AS,U,UA,UF	
WMT16CV (6)	AF,UF
	AS,U
Modell	Ver	500	501	502	550	600	601	602	650
AERS03IR (1)	AF,UF
	AS,U,UA

Modell	Ver	500	501	502	550	600	601	602	650
PX2Z	AF,UF	*			*				
	AS,U	*	*	*	*	*	*	*	*
SA5 (2)	AF,UF	*			*				
	AS,U,UA	*	*	*	*	*	*	*	*
SIT3 (3)	AS,U,UA	*	*	*	*	*	*	*	*
SITS (4)	AS,U,UA	*	*	*	*	*	*	*	*
SW3 (2)	AF,UF	*			*				
	AS	*			*	*	*	*	*
SWS (2)	U,UA	*	*	*	*	*	*	*	*
	AF,UF	*			*				
T-TOUCH (5)	AS,U,UA	*	*	*	*	*	*	*	*
	AF,UF	*			*				
TX (6)	AS,U	*	*	*	*	*	*	*	*
	AF,UF	*			*				
TXB (5)	AS,U,UA	*	*	*	*	*	*	*	*
	AF,UF	*			*				
WMT10 (6)	AS,U,UA	*	*	*	*	*	*	*	*
	AF,UF	*			*				
WMT16 (6)	AS,U,UA	*	*	*	*	*	*	*	*
	AF,UF	*			*				
WMT16CV (6)	AS,U	*	*	*	*	*	*	*	*
	AF,UF	*			*				

Modell	Ver	700	701	702	750	800	801	802	850
AER503IR (1)	AS,U,UA	*	*	*	*	*	*	*	*
PX2Z	AS,U	*	*	*	*	*	*	*	*
SA5 (2)	AS,U,UA	*	*	*	*	*	*	*	*
SIT3 (3)	AS,U,UA	*	*	*	*	*	*	*	*
SITS (4)	AS,U,UA	*	*	*	*	*	*	*	*
SW3 (2)	AS,U,UA	*	*	*	*	*	*	*	*
SWS (2)	AS,U,UA	*	*	*	*	*	*	*	*
T-TOUCH (5)	AS,U	*	*	*	*	*	*	*	*
TX (6)	AS,U,UA	*	*	*	*	*	*	*	*
TXB (5)	AS,U,UA	*	*	*	*	*	*	*	*
WMT10 (6)	AS,U,UA	*	*	*	*	*	*	*	*
WMT16 (6)	AS,U,UA	*	*	*	*	*	*	*	*
WMT16CV (6)	AS,U	*	*	*	*	*	*	*	*

Modell	Ver	900	901	950	1000	1001
AER503IR (1)	AF,UF			*	*	
	AS,U,UA	*	*	*	*	*
PX2Z	AF,UF				*	
	AS,U	*	*	*	*	*
SA5 (2)	AF,UF			*	*	
	AS,U,UA	*	*	*	*	*
SIT3 (3)	AF,UF			*	*	
	AS,U,UA	*	*	*	*	*
SITS (4)	AF,UF			*	*	
	AS,U,UA	*	*	*	*	*
SW3 (2)	AF,UF			*	*	
	AS	*	*	*	*	*
SWS (2)	U,UA	*	*	*	*	*
	AF,UF			*	*	
T-TOUCH (5)	AS,U,UA	*	*	*	*	*
	AF,UF			*	*	
TX (6)	AS,U	*	*	*	*	*
	AF,UF			*	*	
TXB (5)	AS,U,UA	*	*	*	*	*
	AF,UF			*	*	
WMT10 (6)	AS,U,UA	*	*	*	*	*
	AF,UF			*	*	
WMT16 (6)	AF,AS,U,UA,UF	*	*	*	*	*
WMT16CV (6)	AF,UF	*	*	*	*	*
	AS,U	*	*	*	*	*

(1) Für die Wandinstallation.

(2) Fühler für Thermostate AER503IR-TX falls vorhanden.

(3) Platinen für Thermostate AER503IR-TX falls vorhanden. Zu installieren, falls die Stromaufnahme des Geräts 0,7 Ampere überschreitet.

(4) Platinen für Thermostate AER503IR-TX falls vorhanden.

(5) Montage am Gebläsekonvektor.

(6) Wandmontage. Wenn die Stromaufnahme des Geräts 0,7 A überschreitet oder wenn mehrere Geräte mit einem einzigen Thermostat verwaltet werden sollen, ist die Platine SIT3 und/oder SITS zwingend erforderlich.

VMF-System

Für weitere Informationen zum System wird auf die entsprechenden Unterlagen verwiesen.

VMF-System

Modell	Ver	100	101	102	150	200	201	202	250	300	301
DI24	AF,AS,U,UA,UF	*			*	*			*	*	
	AF,UF	*			*	*			*	*	
VMF-E19 (1)	AS,U,UA	*	*	*	*	*	*	*	*	*	*
	AF,UF	*			*	*			*	*	
VMF-E2Z	AS,U,UA	*	*	*	*	*	*	*	*	*	*
	AF,UF	*			*	*			*	*	
VMF-E3	U,UA	*	*	*	*	*	*	*	*	*	*
	AF,UF	*			*	*			*	*	
VMF-E4DX	AS,U,UA	*	*	*	*	*	*	*	*	*	*
	AF,UF	*			*	*			*	*	
VMF-E4X	AS,U,UA	*	*	*	*	*	*	*	*	*	*
	AF,UF	*			*	*			*	*	
VMF-IR	U,UA	*	*	*	*	*	*	*	*	*	*
	AF,UF	*			*	*			*	*	
VMF-SW	AS,U	*	*	*	*	*	*	*	*	*	*
	AF,UF	*			*	*			*	*	
VMF-SW1	AS,U	*	*	*	*	*	*	*	*	*	*
	AF,UF	*			*	*			*	*	
VMHI	AS,U,UA	*	*	*	*	*	*	*	*	*	*
	AF,UF	*			*	*			*	*	

Modell	Ver	302	350	400	401	402	450	500	501	502	550
DI24	AF,AS,U,UA,UF		*	*			*	*			*
	AF,UF		*	*			*	*			*
VMF-E19 (1)	AS,U,UA	*	*	*	*	*	*	*	*	*	*
	AF,UF	*			*	*			*	*	
VMF-E2Z	AS,U,UA	*	*	*	*	*	*	*	*	*	*
	AF,UF	*			*	*			*	*	
VMF-E3	U,UA	*	*	*	*	*	*	*	*	*	*
	AF,UF	*			*	*			*	*	
VMF-E4DX	AS,U,UA	*	*	*	*	*	*	*	*	*	*
	AF,UF	*			*	*			*	*	
VMF-E4X	AS,U,UA	*	*	*	*	*	*	*	*	*	*
	AF,UF	*			*	*			*	*	
VMF-IR	U,UA	*	*	*	*	*	*	*	*	*	*
	AF,UF	*			*	*			*	*	
VMF-SW	AS,U	*	*	*	*	*	*	*	*	*	*
	AF,UF	*			*	*			*	*	
VMF-SW1	AS,U	*	*	*	*	*	*	*	*	*	*
	AF,UF	*			*	*			*	*	
VMHI	AS,U,UA	*	*	*	*	*	*	*	*	*	*
	AF,UF	*			*	*			*	*	

Modell	Ver	600	601	602	650	700	701	702	750	800	801
DI24	AF,AS,U,UA,UF	*			*	*			*	*	
	AS,UA	*	*	*	*	*	*	*	*	*	*
VMF-E19 (1)	U	*	*	*	*	*	*	*	*	*	*
	AS,UA	*	*	*	*	*	*	*	*	*	*
VMF-E2Z	U	*	*	*	*	*	*	*	*	*	*
	AF,UF	*			*	*			*	*	
VMF-E3	U,UA	*	*	*	*	*	*	*	*	*	*
	AS,UA	*	*	*	*	*	*	*	*	*	*
VMF-E4DX	U	*	*	*	*	*	*	*	*	*	*
	AS,UA	*	*	*	*	*	*	*	*	*	*
VMF-E4X	U	*	*	*	*	*	*	*	*	*	*
	AF,UF	*			*	*			*	*	
VMF-IR	U,UA	*	*	*	*	*	*	*	*	*	*
	AS	*	*	*	*	*	*	*	*	*	*
VMF-SW	U	*	*	*	*	*	*	*	*	*	*
	AS	*	*	*	*	*	*	*	*	*	*
VMF-SW1	U	*	*	*	*	*	*	*	*	*	*
	AS,UA	*	*	*	*	*	*	*	*	*	*
VMHI	U	*	*	*	*	*	*	*	*	*	*
	AS,UA	*	*	*	*	*	*	*	*	*	*

Modell	Ver	802	850	900	901	950	1000	1001
DI24	AF,AS,U,UA,UF		*	*			*	*
	AF,UF		*	*			*	*
VMF-E19 (1)	AS,UA	*	*	*	*	*	*	*
	U	*	*	*	*	*	*	*

Modell	Ver	802	850	900	901	950	1000	1001
VMF-E2Z	AF,UF							
	AS,UA	*	*	*	*	*	*	*
	U	*	*	*	*	*	*	*
VMF-E3	AF		*	*		*		
	U,UA	*	*	*	*	*	*	*
	UF		*	*		*	*	
VMF-E4DX	AF,UF					*		
	AS,UA	*	*	*	*	*	*	*
	U	*	*	*	*	*	*	*
VMF-E4X	AF,UF					*		
	AS,UA	*	*	*	*	*	*	*
	U	*	*	*	*	*	*	*
VMF-IR	AF		*	*		*		
	U,UA	*	*	*	*	*	*	*
	UF		*	*		*	*	
VMF-SW	AF,UF					*		
	AS	*	*	*	*	*	*	*
	U	*	*	*	*	*	*	*
VMF-SW1	AF,UF					*		
	AS	*	*	*	*	*	*	*
	U	*	*	*	*	*	*	*
VMHI	AF,UF					*		
	AS,UA	*	*	*	*	*	*	*
	U	*	*	*	*	*	*	*

(1) Es ist auch das Zubehör VMF-SIT3V vorzusehen, wenn die Stromaufnahme des Geräts 0,7 Ampere überschreitet.

Wasserventile

Kit 3-Wege-Ventil

	100	101	102	150	200	201	202	250	300	301	302	350	400	401	402	450
Hauptregister	VCZ41	VCZ41	VCZ41	VCZ41	VCZ41	VCZ41	VCZ41	VCZ41	VCZ42	VCZ42	VCZ42	VCZ42	VCZ42	VCZ42	VCZ42	VCZ42
	VCZ4124	VCZ4124	VCZ4124	VCZ4124	VCZ4124	VCZ4124	VCZ4124	VCZ4124	VCZ4224	VCZ4224	VCZ4224	VCZ4224	VCZ4224	VCZ4224	VCZ4224	VCZ4224
Sekundärwärmetauscher	-	VCF44	VCF44	-	-	VCF44	VCF44	-	-	VCF44	VCF44	-	-	VCF44	VCF44	-
	-	VCF4424	VCF4424	-	-	VCF4424	VCF4424	-	-	VCF4424	VCF4424	-	-	VCF4424	VCF4424	-
Sekundärwärmetauscher "BV"	VCF44	-	-	-	VCF44	-	-	-	VCF44	-	-	-	VCF44	-	-	-
	VCF4424	-	-	-	VCF4424	-	-	-	VCF4424	-	-	-	VCF4424	-	-	-
Hauptregister	VCZ42	VCZ42	VCZ42	VCZ42	VCZ42	VCZ42	VCZ42	VCZ42	VCZ42	VCZ42	VCZ42	VCZ42	VCZ42	VCZ42	VCZ42	VCZ42
	VCZ4224	VCZ4224	VCZ4224	VCZ4224	VCZ4224	VCZ4224	VCZ4224	VCZ4224	VCZ4224	VCZ4224	VCZ4224	VCZ4224	VCZ4224	VCZ4224	VCZ4224	VCZ4224
Sekundärwärmetauscher	-	VCF44	VCF44	-	-	VCF44	VCF44	-	-	VCF44	VCF44	-	-	VCF44	VCF44	-
	-	VCF4424	VCF4424	-	-	VCF4424	VCF4424	-	-	VCF4424	VCF4424	-	-	VCF4424	VCF4424	-
Sekundärwärmetauscher "BV"	VCF44	-	-	-	VCF44	-	-	-	VCF44	-	-	-	VCF44	-	-	-
	VCF4424	-	-	-	VCF4424	-	-	-	VCF4424	-	-	-	VCF4424	-	-	-
Hauptregister	VCZ43	VCZ43	VCZ43	VCZ43	VCZ43											
	VCZ4324	VCZ4324	VCZ4324	VCZ4324	VCZ4324											
Sekundärwärmetauscher	-	VCF45	-	-	VCF45	-	-	-	-	-	-	-	-	VCF45	VCF45	-
	-	VCF4524	-	-	VCF4524	-	-	-	-	-	-	-	-	VCF4524	VCF4524	-
Sekundärwärmetauscher "BV"	VCF45	-	-	-	VCF45	-	-	-	-	-	-	-	-	-	-	-
	VCF4524	-	-	-	VCF4524	-	-	-	-	-	-	-	-	-	-	-

Kit 2-Wege-Ventil

	100	101	102	150	200	201	202	250	300	301	302	350	400	401	402	450
Hauptregister	VCZD1	VCZD1	VCZD1	VCZD1	VCZD1	VCZD1	VCZD1	VCZD1	VCZD2	VCZD2	VCZD2	VCZD2	VCZD2	VCZD2	VCZD2	VCZD2
	VCZD124	VCZD124	VCZD124	VCZD124	VCZD124	VCZD124	VCZD124	VCZD124	VCZD224	VCZD224	VCZD224	VCZD224	VCZD224	VCZD224	VCZD224	VCZD224
Sekundärwärmetauscher	-	VCFD4	VCFD4	-	-	VCFD4	VCFD4	-	-	VCFD4	VCFD4	-	-	VCFD4	VCFD4	-
	-	VCFD424	VCFD424	-	-	VCFD424	VCFD424	-	-	VCFD424	VCFD424	-	-	VCFD424	VCFD424	-
Sekundärwärmetauscher "BV"	VCFD4	-	-	-	VCFD4	-	-	-	VCFD4	-	-	-	VCFD4	-	-	-
	VCFD424	-	-	-	VCFD424	-	-	-	VCFD424	-	-	-	VCFD424	-	-	-
Hauptregister	VCZD2	VCZD2	VCZD2	VCZD2	VCZD2	VCZD2	VCZD2	VCZD2	VCZD2	VCZD2	VCZD2	VCZD2	VCZD2	VCZD2	VCZD2	VCZD2
	VCZD224	VCZD224	VCZD224	VCZD224	VCZD224	VCZD224	VCZD224	VCZD224	VCZD224	VCZD224	VCZD224	VCZD224	VCZD224	VCZD224	VCZD224	VCZD224
Sekundärwärmetauscher	-	VCFD4	VCFD4	-	-	VCFD4	VCFD4	-	-	VCFD4	VCFD4	-	-	VCFD4	VCFD4	-
	-	VCFD424	VCFD424	-	-	VCFD424	VCFD424	-	-	VCFD424	VCFD424	-	-	VCFD424	VCFD424	-
Sekundärwärmetauscher "BV"	VCFD4	-	-	-	VCFD4	-	-	-	VCFD4	-	-	-	VCFD4	-	-	-
	VCFD424	-	-	-	VCFD424	-	-	-	VCFD424	-	-	-	VCFD424	-	-	-

	100	101	102	150	200	201	202	250	300	301	302	350	400	401	402	450
	900	901	950	1000	1001											
Hauptregister	VCZD3 VCZD324	VCZD3 VCZD324	VCZD3 VCZD324	VCZD3 VCZD324	VCZD3 VCZD324											
Sekundärwärmetauscher	-	VCFD4 VCFD424	-	-	VCFD4 VCFD424											
Sekundärwärmetauscher "BV"	VCFD4 VCFD424	-	-	VCFD4 VCFD424	-											

Ventilkit für 4-Rohranlagen - Erfordert ein Thermostat mit Ventilverwaltung

Modell	Ver	100	101	102	150	200	201	202	250
VCZ1X4L (1)	AF,AS,U,UA,UF
VCZ1X4R (1)	AF,AS,U,UA,UF
Modell	Ver	300	301	302	350	400	401	402	450
VCZ2X4L (1)	AF,AS,U,UA,UF
VCZ2X4R (1)	AF,AS,U,UA,UF
Modell	Ver	500	501	502	550	600	601	602	650
VCZ2X4L (1)	AF,UF	.			.				
	AS,U,UA
VCZ2X4R (1)	AF,UF	.			.				
	AS,U,UA
Modell	Ver	700	701	702	750	800	801	802	850
VCZ2X4L (1)	AS,U,UA
VCZ2X4R (1)	AS,U,UA
Modell	Ver	900	901	950	1000	1001			
VCZ3X4L (1)	AF,AS,U,UA,UF	.			.	.			
VCZ3X4R (1)	AF,AS,U,UA,UF	.			.	.			

(1) Die Ventile können mit den Geräten kombiniert werden, falls auch ein Bedienelement vorgesehen ist, das diese steuert.

Bausatz kombiniertes Regel- und Ausgleichsventil

Modell	Ver	100	101	102	150	200	201	202	250
VJP060 (1)	ACT,APC
	AS,U,UA
VJP060M (2)	ACT,APC
	AS,U,UA
Modell	Ver	300	301	302	350	400	401	402	450
VJP060 (1)	ACT,APC	.			.				
	AS,U,UA				
VJP060M (2)	ACT,APC	.			.				
	AS,U,UA				
VJP090 (1)	ACT,APC					.			.
	AS,U,UA				
VJP090M (2)	ACT,APC					.			.
	AS,U,UA				
Modell	Ver	500	501	502	550	600	601	602	650
VJP090 (1)	ACT,APC
	AS,U,UA
VJP090M (2)	ACT,APC
	AS,U,UA
VJP150 (1)	ACT,APC					.			.
	AS,U,UA				
VJP150M (2)	ACT,APC					.			.
	AS,U,UA				
Modell	Ver	700	701	702	750	800	801	802	850
VJP150 (1)	ACT,APC
	AS,U,UA
VJP150M (2)	ACT,APC
	AS,U,UA
Modell	Ver	900	901	950	1000	1001			
VJP150 (1)	ACT,APC	.			.	.			
	AS,U,UA
VJP150M (2)	ACT,APC	.			.	.			
	AS,U,UA

(1) 230V~50Hz

(2) 24V

Sekundärwärmetauscher (nur Heizregister)

Zusatzheizregister

Modell	Ver	100	101	102	150	200	201	202	250
BV117 (1)	A,AF,AS,U,UA,UF	.							
BV122 (1)	A,AF,AS,U,UA,UF					.			
Modell	Ver	300	301	302	350	400	401	402	450
BV132 (1)	A,AF,AS,U,UA,UF	.							
BV142 (1)	A,AF,AS,U,UA,UF					.			
Modell	Ver	500	501	502	550	600	601	602	650
BV142 (1)	A,AF,AS,U,UA,UF	.							
BVZ800 (1)	A,AS,U,UA					.			
Modell	Ver	700	701	702	750	800	801	802	850
BVZ800 (1)	A,AS,U,UA	.				.			
Modell	Ver	900	901	950	1000	1001			
BV162 (1)	A,AF,AS,U,UA,UF	.				.			

(1) Nicht erhältlich für die Baugrößen mit vergrößertem Hauptwärmetauscher.

Elektr. Heizregister - Erfordert ein Thermostat mit Verwaltung des Widerstands. Nicht erhältlich für die Baugrößen mit vergrößertem Wärmetauscher.

Modell	Ver	100	101	102	150	200	201	202	250
RX17 (1)	AF,AS,U,UA,UF	.							
RX22 (1)	AF,AS,U,UA,UF					.			
Modell	Ver	300	301	302	350	400	401	402	450
RX32 (1)	AF,AS,U,UA,UF	.							
RX42 (1)	AF,AS,U,UA,UF					.			
Modell	Ver	500	501	502	550	600	601	602	650
RX52 (1)	AF,AS,U,UA,UF	.							
RXZ800 (1)	AS,U,UA					.			
Modell	Ver	700	701	702	750	800	801	802	850
RXZ800 (1)	AS,U,UA	.				.			
Modell	Ver	900	901	950	1000	1001			
RX62 (1)	AF,AS,U,UA,UF	.				.			

(1) Benötigt ein Thermostat mit Verwaltung des Widerstands und in der Einheit ohne Gehäuse muss in jedem Fall je nach Einheit das Zubehör PCR1 oder PCR2 vorgesehen werden. Der Widerstand ist nicht für die Größen mit vergrößertem Hauptwärmetauscher erhältlich.

Installationszubehör

Kit für hängende Montage

Ver	100	101	102	150	200	201	202	250
U,UA	AMP20	AMP20	AMP20	AMP20	AMP20	AMP20	AMP20	AMP20
UF	AMP20	-	-	AMP20	AMP20	-	-	AMP20
Ver	300	301	302	350	400	401	402	450
U,UA	AMP20	AMP20	AMP20	AMP20	AMP20	AMP20	AMP20	AMP20
UF	AMP20	-	-	AMP20	AMP20	-	-	AMP20
Ver	500	501	502	550	600	601	602	650
U,UA	AMP20	AMP20	AMP20	AMP20	AMPZ	AMPZ	AMPZ	AMPZ
UF	AMP20	-	-	AMP20	-	-	-	-

Dieses Zubehör kann nicht auf den mit „-“ gekennzeichneten Konfigurationen montiert werden

Ver	700	701	702	750	800	801	802	850
U,UA	AMPZ	AMPZ	AMPZ	AMPZ	AMPZ	AMPZ	AMPZ	AMPZ
Ver	900	901	950	1000	1001			
U,UA	AMPZ	AMPZ	AMPZ	AMPZ	AMPZ			

Kondensathebeeinrichtung

Modell	Ver	100	101	102	150	200	201	202	250
DSCZ4 (1)	A,AS,U,UA
	ACT,APC
Modell	Ver	300	301	302	350	400	401	402	450
DSCZ4 (1)	A,AS,U,UA
	ACT,APC
Modell	Ver	500	501	502	550	600	601	602	650
DSCZ4 (1)	A,AS,U,UA
	ACT,APC
Modell	Ver	700	701	702	750	800	801	802	850
DSCZ4 (1)	A,AS,U,UA
	ACT,APC

Modell	Ver	900	901	950	1000	1001
DSCZ4 (1)	A,AS,U,UA	*	*	*	*	*
	ACT,APC	*	*	*	*	*

(1) DSCZ4 kann aus Platzgründen innerhalb des Gerätes nicht zusammen mit dem AMP/AMPZ-Zubehör, den Ventilen VCZ1-2-3-4 X4L/R und allen Kondensatsammelwannen montiert werden. Für die Thermostate VMF-E19/E19I ersuchen wir Sie, den Firmensitz zu kontaktieren.

Kondensatsammelwanne

Modell	Ver	100	101	102	150	200	201	202	250
BCZ4 (1)	A,AS,U,UA	*	*	*	*	*	*	*	*
	ACT,APC	*	*	*	*	*	*	*	*
BCZ5 (2)	A,AS,U,UA	*	*	*	*	*	*	*	*
	ACT,APC	*	*	*	*	*	*	*	*

Modell	Ver	300	301	302	350	400	401	402	450
BCZ4 (1)	A,AS,U,UA	*	*	*	*	*	*	*	*
	ACT,APC	*	*	*	*	*	*	*	*
BCZ5 (2)	A,AS,U,UA	*	*	*	*	*	*	*	*
	ACT,APC	*	*	*	*	*	*	*	*

Modell	Ver	500	501	502	550	600	601	602	650
BCZ4 (1)	A,AS,U,UA	*	*	*	*	*	*	*	*
	ACT,APC	*	*	*	*	*	*	*	*
BCZ5 (2)	A,AS,U,UA	*	*	*	*	*	*	*	*
	ACT,APC	*	*	*	*	*	*	*	*

Modell	Ver	700	701	702	750	800	801	802	850
BCZ4 (1)	A,AS,U,UA	*	*	*	*	*	*	*	*
	ACT,APC	*	*	*	*	*	*	*	*
BCZ5 (2)	A,AS,U,UA	*	*	*	*	*	*	*	*
	ACT,APC	*	*	*	*	*	*	*	*

Modell	Ver	900	901	950	1000	1001
BCZ4 (1)	A,AS,U,UA	*	*	*	*	*
	ACT,APC	*	*	*	*	*
BCZ6 (2)	A,AS,U,UA	*	*	*	*	*
	ACT,APC	*	*	*	*	*

(1) Für vertikale Installation.

(2) Für horizontale Installation.

Verschlussplatten an der Rückseite

Modell	Ver	100	101	102	150	200	201	202	250
PCZ100	A,AS,U,UA	*	*	*	*	*	*	*	*
	ACT,APC	*	*	*	*	*	*	*	*
PCZ200	A,AS,U,UA	*	*	*	*	*	*	*	*
	ACT,APC	*	*	*	*	*	*	*	*

Modell	Ver	300	301	302	350	400	401	402	450
PCZ300	A,AS,U,UA	*	*	*	*	*	*	*	*
	ACT,APC	*	*	*	*	*	*	*	*
PCZ500	A,AS,U,UA	*	*	*	*	*	*	*	*
	ACT,APC	*	*	*	*	*	*	*	*

Modell	Ver	500	501	502	550	600	601	602	650
PCZ500	A,AS,U,UA	*	*	*	*	*	*	*	*
	ACT,APC	*	*	*	*	*	*	*	*
PCZ800	A,AS,U,UA	*	*	*	*	*	*	*	*
	ACT,APC	*	*	*	*	*	*	*	*

Modell	Ver	700	701	702	750	800	801	802	850
PCZ800	A,AS,U,UA	*	*	*	*	*	*	*	*
	ACT,APC	*	*	*	*	*	*	*	*

Modell	Ver	900	901	950	1000	1001
PCZ1000	A,AS,U,UA	*	*	*	*	*
	ACT,APC	*	*	*	*	*

Unteres Ansauggitter

Modell	Ver	100	101	102	150	200	201	202	250
GA100	U,UA	*	*	*	*	*	*	*	*
GA200	U,UA	*	*	*	*	*	*	*	*

Modell	Ver	300	301	302	350	400	401	402	450
GA300	U,UA	*	*	*	*	*	*	*	*
GA500	U,UA	*	*	*	*	*	*	*	*

Modell	Ver	500	501	502	550	600	601	602	650
GA500	U,UA	*	*	*	*	*	*	*	*
GA800	U,UA	*	*	*	*	*	*	*	*

Modell	Ver	700	701	702	750	800	801	802	850
GA800	U,UA

Modell	Ver	900	901	950	1000	1001
GA800	U,UA

Halterungen mit dem Ziergitter (GA) zu kombinieren, für die Bodeninstallation des Gebläsekonvektors

Modell	Ver	100	101	102	150	200	201	202	250
FIKIT100	A,AS,U,UA				
	ACT,AF,APC,UF	.			.				
FIKIT200	A,AS,U,UA				
	ACT,AF,APC,UF					.			.

Modell	Ver	300	301	302	350	400	401	402	450
FIKIT300	A,AS,U,UA				
	ACT,AF,APC,UF	.			.				
FIKIT500	A,AS,U,UA				
	ACT,AF,APC,UF					.			.

Modell	Ver	500	501	502	550	600	601	602	650
FIKIT500	A,AS,U,UA				
	ACT,AF,APC,UF	.			.				
FIKIT800	A,AS,U,UA				
	ACT,APC					.			.

Modell	Ver	700	701	702	750	800	801	802	850
FIKIT800	ACT,APC
	U,UA

Modell	Ver	900	901	950	1000	1001
FIKIT800	A,AS,U,UA
	ACT,AF,APC,UF

Ästhetische und strukturelle Füße

Modell	Ver	100	101	102	150	200	201	202	250
ZXZ	A,AS,U,UA
	ACT,APC

Modell	Ver	300	301	302	350	400	401	402	450
ZXZ	A,AS,U,UA
	ACT,APC

Modell	Ver	500	501	502	550	600	601	602	650
ZXZ	A,AS,U,UA
	ACT,APC

Modell	Ver	700	701	702	750	800	801	802	850
ZXZ	A,AS,U,UA
	ACT,APC

Modell	Ver	900	901	950	1000	1001
ZXZ	A,AS,U,UA
	ACT,APC

TECHNISCHE LEISTUNGSDATEN

2-Rohr

	FCZ100			FCZ150			FCZ200			FCZ250			FCZ300			FCZ350			FCZ400			FCZ450			FCZ500			FCZ550								
	1	2	3	1	2	3	1	2	3	1	2	3	1	2	3	1	2	3	1	2	3	1	2	3	1	2	3	1	2	3	1	2	3			
	L	M	H	L	M	H	L	M	H	L	M	H	L	M	H	L	M	H	L	M	H	L	M	H	L	M	H	L	M	H	L	M	H	L	M	H
Leistungen im Heizleistung 70 °C / 60 °C (1)																																				
Heizleistung	kW			1,45	2,00	2,40	1,55	2,19	2,65	2,02	2,95	3,70	2,20	3,18	4,05	3,47	4,46	5,50	3,77	4,92	6,15	4,32	5,74	7,15	4,57	6,29	7,82	5,27	7,31	8,50	5,82	8,34	9,75			
Wasserdurchsatz Verdampfer	l/h			125	172	206	136	192	232	177	258	324	193	278	355	304	391	482	330	431	539	379	503	627	400	551	685	462	641	745	510	731	855			
Druckverlust im System	kPa			4	7	9	5	9	12	6	12	18	7	15	23	7	12	18	8	14	20	9	16	24	6	11	16	12	21	28	10	20	26			
Leistungen im Heizleistung 40 °C / 45 °C (2)																																				
Heizleistung	kW			0,72	0,99	1,19	0,77	1,09	1,31	1,00	1,46	1,84	1,09	1,58	2,01	1,72	2,21	2,73	1,87	2,44	3,06	2,14	2,85	3,55	2,27	3,12	3,88	2,62	3,63	4,22	2,89	4,14	4,85			
Wasserdurchsatz Verdampfer	l/h			126	173	207	134	189	229	174	254	319	190	274	350	299	385	475	325	425	531	373	495	617	394	543	675	455	631	734	502	720	842			
Druckverlust im System	kPa			4	7	10	5	9	12	6	12	18	8	15	22	8	12	18	8	14	20	10	16	24	6	11	16	12	21	28	10	20	26			
Leistungen im Kühlbetrieb 7 °C / 12 °C																																				
Kühlleistung	kW			0,65	0,84	1,00	0,80	1,06	1,27	0,89	1,28	1,60	1,06	1,55	1,94	1,68	2,17	2,65	1,89	2,46	3,02	2,20	2,92	3,60	2,41	3,21	4,03	2,68	3,69	4,25	2,91	4,13	4,79			
Fühlbare Kühlleistung	kW			0,51	0,69	0,83	0,57	0,80	0,97	0,71	1,05	1,33	0,79	1,20	1,52	1,26	1,65	2,04	1,33	1,76	2,18	1,59	2,14	2,67	1,69	2,30	2,90	1,94	2,73	3,18	2,07	2,98	3,49			
Wasserdurchsatz Verdampfer	l/h			112	144	172	138	182	219	153	221	275	182	267	334	288	374	456	350	460	560	379	503	619	414	552	694	460	634	731	501	711	824			
Druckverlust im System	kPa			4	6	8	6	12	13	6	12	18	8	17	25	8	13	18	11	18	25	10	16	24	9	15	22	13	22	29	12	22	28			
Ventilator																																				
Typ	Typ											Radial																								
Ventilatormotor	Typ											Asynchron																								
Anzahl	n°			1	1	1	1	1	1	1	1	1	2	2	2	2	2	2	2	2	2	2	2	2	2	2	2	2	2	2						
Luftdurchsatz	m³/h			110	160	200	110	160	200	140	220	290	140	220	290	260	350	450	260	350	450	330	460	600	330	460	600	400	600	720	400	600	720			
Leistungsaufnahme	W			19	29	35	19	29	35	25	29	33	25	29	33	25	33	44	25	33	44	30	43	57	30	43	57	38	52	76	38	52	76			
Elektrische Anschlüsse	V1 V2 V3			V1 V2 V3	V1 V2 V3	V1 V2 V3	V1 V2 V3	V1 V2 V3	V1 V2 V3	V1 V2 V3	V1 V2 V3	V1 V2 V3	V1 V2 V3	V1 V2 V3	V1 V2 V3	V1 V2 V3	V1 V2 V3	V1 V2 V3	V1 V2 V3	V1 V2 V3	V1 V2 V3	V1 V2 V3	V1 V2 V3	V1 V2 V3	V1 V2 V3	V1 V2 V3	V1 V2 V3	V1 V2 V3	V1 V2 V3	V1 V2 V3						
Schalldaten der Gebläsekonvektoren (3)																																				
Schallleistungspegel	dB(A)			31,0	38,0	45,0	31,0	38,0	45,0	35,0	46,0	51,0	35,0	46,0	51,0	34,0	41,0	48,0	34,0	41,0	48,0	37,0	44,0	51,0	37,0	44,0	51,0	42,0	51,0	56,0	42,0	51,0	56,0			
Schalldruckpegel	dB(A)			23,0	30,0	37,0	23,0	30,0	37,0	27,0	38,0	43,0	27,0	38,0	43,0	26,0	33,0	40,0	26,0	33,0	40,0	29,0	36,0	43,0	29,0	36,0	43,0	34,0	43,0	48,0	34,0	43,0	48,0			
Durchmesser der Anschlüsse																																				
Haupttauscher	Ø			1/2"	1/2"	1/2"	1/2"	1/2"	1/2"	1/2"	1/2"	1/2"	1/2"	1/2"	1/2"	1/2"	1/2"	1/2"	1/2"	1/2"	1/2"	1/2"	1/2"	1/2"	1/2"	1/2"	1/2"	1/2"	1/2"	1/2"	1/2"					
Spannungsversorgung																																				
Spannungsversorgung	230V~50Hz																																			
	FCZ600			FCZ650			FCZ700			FCZ750			FCZ800			FCZ850			FCZ900			FCZ950			FCZ1000											
	1	2	3	1	2	3	1	2	3	1	2	3	1	2	3	1	2	3	1	2	3	1	2	3	1	2	3	1	2	3						
	L	M	H	L	M	H	L	M	H	L	M	H	L	M	H	L	M	H	L	M	H	L	M	H	L	M	H	L	M	H	L	M	H			
Leistungen im Heizleistung 70 °C / 60 °C (1)																																				
Heizleistung	kW			6,50	8,10	10,00	7,19	9,15	11,50	8,10	9,80	11,00	9,10	11,30	12,50	9,80	10,80	12,00	11,30	12,35	14,00	10,77	13,35	15,14	11,20	14,42	17,10	12,53	15,24	17,02						
Wasserdurchsatz Verdampfer	l/h			570	710	877	631	802	1008	710	860	964	798	991	1096	859	947	1052	991	1083	1227	945	1171	1328	982	1264	1500	1101	1337	1493						
Druckverlust im System	kPa			12	18	26	14	21	31	17	24	29	10	15	18	22	27	32	17	20	25	12	17	22	16	24	33	22	32	38						
Leistungen im Heizleistung 40 °C / 45 °C (2)																																				
Heizleistung	kW			3,32	4,03	4,97	3,57	4,55	5,72	4,03	4,87	5,47	4,52	5,62	6,21	4,87	5,37	5,97	5,62	6,14	6,96	5,35	6,64	7,53	5,57	7,17	8,50	6,24	7,58	8,46						
Wasserdurchsatz Verdampfer	l/h			561	699	863	621	790	993	699	846	950	786	975	1079	846	932	1036	975	1066	1209	930	1152	1307	967	1245	1476	1084	1316	1469						
Druckverlust im System	kPa			12	18	26	14	20	31	16	24	29	10	14	18	22	26	32	6	20	25	12	17	22	15	24	33	22	31	38						
Leistungen im Kühlbetrieb 7 °C / 12 °C																																				
Kühlleistung	kW			3,22	3,90	4,65	3,95	4,80	5,67	3,92	4,89	5,50	4,27	5,34	6,14	4,84	5,66	6,10	5,26	6,29	6,91	4,29	5,00	6,91	5,77	7,32	8,60	5,69	6,88	7,62						
Fühlbare Kühlleistung	kW			2,56	3,17	3,92	2,78	3,43	4,12	2,99	3,76	4,30	3,20	4,05	4,72	3,72	4,42	4,83	4,00	4,83	5,36	2,97	3,78	5,68	3,80	4,87	5,78	4,42	5,34	5,53						
Wasserdurchsatz Verdampfer	l/h			554	671	800	595	825	975	675	841	946	734	918	1056	833	974	1049	904	1082	1189	738	860	1189	992	1259	1479	979	1183	1311						
Druckverlust im System	kPa			14	19	26	15	21	28	16	24	30	10	14	18	20	26	30	14	20	23	10	12	22	15	22	30	22	31	36						
Ventilator																																				
Typ	Typ											Radial																								
Ventilatormotor	Typ											Asynchron																								
Anzahl	n°			3	3	3	3	3	3	3	3	3	3	3	3	3	3	3	3	3	3	3	3	3	3	3	3	3	3	3						
Luftdurchsatz	m³/h			520	720	920	520	720	920	700	930	1140	700	930	1140	900	1120	1300	900	1120	1300	700	930	1140	700	930	1140	900	1120	1300						
Leistungsaufnahme	W			38	60	91	38	60	91	59	80	106	59	80	106	80	100	131	80	100	131	59	80	106	59	80	106	80	100	131						
Elektrische Anschlüsse	V1 V2 V3			V1 V2 V3	V1 V2 V3	V1 V2 V3	V1 V2 V3	V1 V2 V3	V1 V2 V3	V1 V2 V3	V1 V2 V3	V1 V2 V3	V1 V2 V3	V1 V2 V3	V1 V2 V3	V1 V2 V3	V1 V2 V3	V1 V2 V3	V1 V2 V3	V1 V2 V3	V1 V2 V3	V1 V2 V3	V1 V2 V3	V1 V2 V3	V1 V2 V3	V1 V2 V3	V1 V2 V3	V1 V2 V3	V1 V2 V3							
Schalldaten der Gebläsekonvektoren (3)																																				
Schallleistungspegel	dB(A)			42,0	51,0	57,0	42,0	51,0	57,0	50,0	57,0	62,0	50,0	57,0	62,0	56,0	61,0	66,0	56,0	61,0	66,0	61,0	66,0	71,0	61,0	66,0	71,0	62,0	51,0	57,0	62,0	56,0	61,0			
Schalldruckpegel	dB(A)			34,0	43,0	49,0	34,0	43,0	49,0	42,0	49,0	54,0	42,0	49,0	54,0	48,0	53,0	58,0	48,0	53,0	58,0	53,0	58,0	63,0	53,0	58,0	63,0	54,0	43,0	49,0	54,0	48,0	53,0			
Durchmesser der Anschlüsse																																				
Haupttauscher	Ø			3/4"																																
Spannungsversorgung																																				
Spannungsversorgung	230V~50Hz																																			

(1) Raumtemperatur 20 °C T.K.; Wasser (in/out) 70 °C/60 °C

(2) Raumtemperatur 20 °C T.K.; Wasser (in/out) 45 °C/40 °C; EUROVENT

(3) Aermec bestimmt den Wert der Schallleistung aufgrund von durchgeführten Messungen in Einklang mit der Norm UNI EN ISO 16583:15 und unter Beachtung der Eurovent-Zertifizierung.

4-Rohr

	FCZ101			FCZ201			FCZ301			FCZ401			FCZ501			FCZ601			FCZ701			FCZ801			FCZ901			FCZ1001								
	1	2	3	1	2	3	1	2	3	1	2	3	1	2	3	1	2	3	1	2	3	1	2	3	1	2	3	1	2	3	1	2	3			
	L	M	H	L	M	H	L	M	H	L	M	H	L	M	H	L	M	H	L	M	H	L	M	H	L	M	H	L	M	H	L	M	H	L	M	H
Leistungen im Heizbetrieb 65 °C / 55 °C (1)																																				
Heizleistung	kW																																			
Wasserdurchsatz Verdampfer	l/h																																			
Druckverlust im System	kPa																																			
Leistungen im Kühlbetrieb 7 °C / 12 °C																																				
Kühlleistung	kW																																			
Fühlbare Kühlleistung	kW																																			
Wasserdurchsatz Verdampfer	l/h																																			
Druckverlust im System	kPa																																			
Ventilator																																				
Typ	Typ													Radial																						
Ventilatormotor	Typ													Asynchron																						
Anzahl	n°			1			1			2			2			2			3			3			3			3			3					
Luftdurchsatz	m³/h																																			
Leistungsaufnahme	W																																			
Elektrische Anschlüsse	V1 V2 V3 V1 V2 V3 V1 V2 V3 V1 V2 V3 V1 V2 V3 V1 V2 V3 V1 V2 V3 V1 V2 V3 V1 V2 V3 V1 V2 V3																																			
Schalldaten der Gebläsekonvektoren (2)																																				
Schalleistungspegel	dB(A)																																			
Schalldruckpegel	dB(A)																																			
Durchmesser der Anschlüsse																																				
Haupttauscher	Ø																																			
Sekundärer Wärmetauscher	Ø																																			
Spannungsversorgung																																				
Spannungsversorgung	230V~50Hz																																			

(1) Raumtemperatur 20 °C T.K.; Wasser (in/out) 65 °C/55 °C; EUROVENT

(2) Aermec bestimmt den Wert der Schalleistung aufgrund von durchgeführten Messungen in Einklang mit der Norm UNI EN ISO 16583:15 und unter Beachtung der Eurovent-Zertifizierung.

ABMESSUNGEN

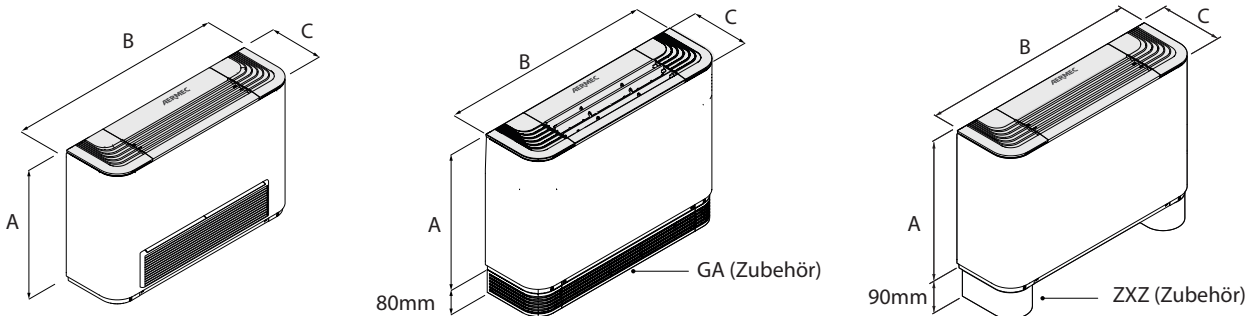

	FCZ100	FCZ101	FCZ102	FCZ150	FCZ200	FCZ201	FCZ202	FCZ250	FCZ300	FCZ301	FCZ302	FCZ350	FCZ400	FCZ401	FCZ402	FCZ450
Abmessungen und gewicht																
A	mm															
B	mm															
C	mm															
Leergewicht	kg															
	FCZ500	FCZ501	FCZ502	FCZ550	FCZ600	FCZ601	FCZ602	FCZ650	FCZ700	FCZ701	FCZ702	FCZ750	FCZ800	FCZ801	FCZ802	FCZ850
Abmessungen und gewicht																
A	mm															
B	mm															
C	mm															
Leergewicht	kg															
	FCZ900	FCZ901	FCZ950	FCZ1000	FCZ1001											
Abmessungen und gewicht																
A	mm															
B	mm															
C	mm															
Leergewicht	kg															

Aermec behält sich das Recht vor, als notwendig erachtete Änderungen im Sinne einer Verbesserung des Produkts jederzeit auch mit Änderung der technischen Daten vorzunehmen.

Aermec S.p.A.
Via Roma, 996 - 37040 Bevilacqua (VR) - Italia
Tel. 0442633111 - Telefax 044293577
www.aermec.com