

FCL

Fan coil para instalación en cajas



- Válvula interna de 3 vías de serie
- Versión con válvulas de 2 vías para las instalaciones con caudal de agua variable
- Versión sin válvulas



DESCRIPCIÓN

Cajas de 4 vías que se pueden utilizar en cualquier tipo de instalación de 4 tubos y combinar con cualquier generador de calor, incluso con bajas temperaturas y gracias a las distintas versiones y configuraciones en las cuales se presenta, resulta sumamente fácil escoger la mejor solución para cualquier necesidad.

CARACTERÍSTICAS

Rejilla de recuperación y difusión del aire.

La rejilla de recuperación y difusión de aire tiene un aspecto elegante en material plástico de color RAL 9010.

Las dimensiones de los 9 primeros tamaños respetan la modularidad 600x600 mm de los falsos techos, mientras que los siguientes tamaños, 840x840 mm, privilegian el bajo nivel de ruido y el rendimiento de estos grandes modelos.

Estructura de sustentación

Los tamaños con módulo 600x600 mm tienen una estructura de sustentación reforzada con tiras laterales de chapa de acero galvanizado, aislada térmicamente con elementos internos de poliestireno expandido.

Los tamaños con módulo 840x840 mm tienen una estructura completamente de chapa de acero galvanizado, aislada térmicamente con polietileno expandido en el interior y cubierta en el exterior con fieltro anticondensación.

Grupo de ventilación

Compuesto por un ventilador axial-centrífugo, especialmente silencioso, equilibrado estática y dinámicamente.

El motor eléctrico es monofásico con tres o cuatro velocidades, según el tamaño, montado sobre soportes antivibratorios y con condensador permanentemente insertado.

Batería de intercambio térmico

Intercambiador térmico con perfil moldurado para aumentar la superficie de intercambio y válvulas de ventilación de fácil acceso.

Están disponibles modelos con una sola batería para instalaciones de 2 tubos con la posibilidad de combinar una resistencia eléctrica, y modelos con dos baterías para instalaciones de 4 tubos.

El aire exterior puede ser introducido con el aire ambiente y el aire también puede ser distribuido en habitaciones separadas.

El intercambiador no es apto para usarlo en atmósferas con corrosión o en todos aquellos ambientes en los que el aluminio puede sufrir corrosión.

El aire exterior puede ser introducido con el aire ambiente y el aire también puede ser distribuido en habitaciones separadas.

Bandeja de recogida de la condensación

Bandeja de una sola pieza para recoger la condensación, con grado de autoextinción V0, que se une mediante la tecnología del sobremoldeado con la aislación de poliestireno expandido, al que se le agrega un aditivo retardador de llama.

Filtro aire

Filtro del aire de fácil extracción y limpieza, estructura de sustentación, caracterizado por una eficiencia elevada y bajas pérdidas de carga, con clase de resistencia al fuego V0 (UL 94).

Versiones

FCL Estándar con válvula interna de 3 vías

V2 Con válvula interna de 2 vías

VL Sin válvula interna

ACCESORIOS

Accesorios combinables a las rejillas

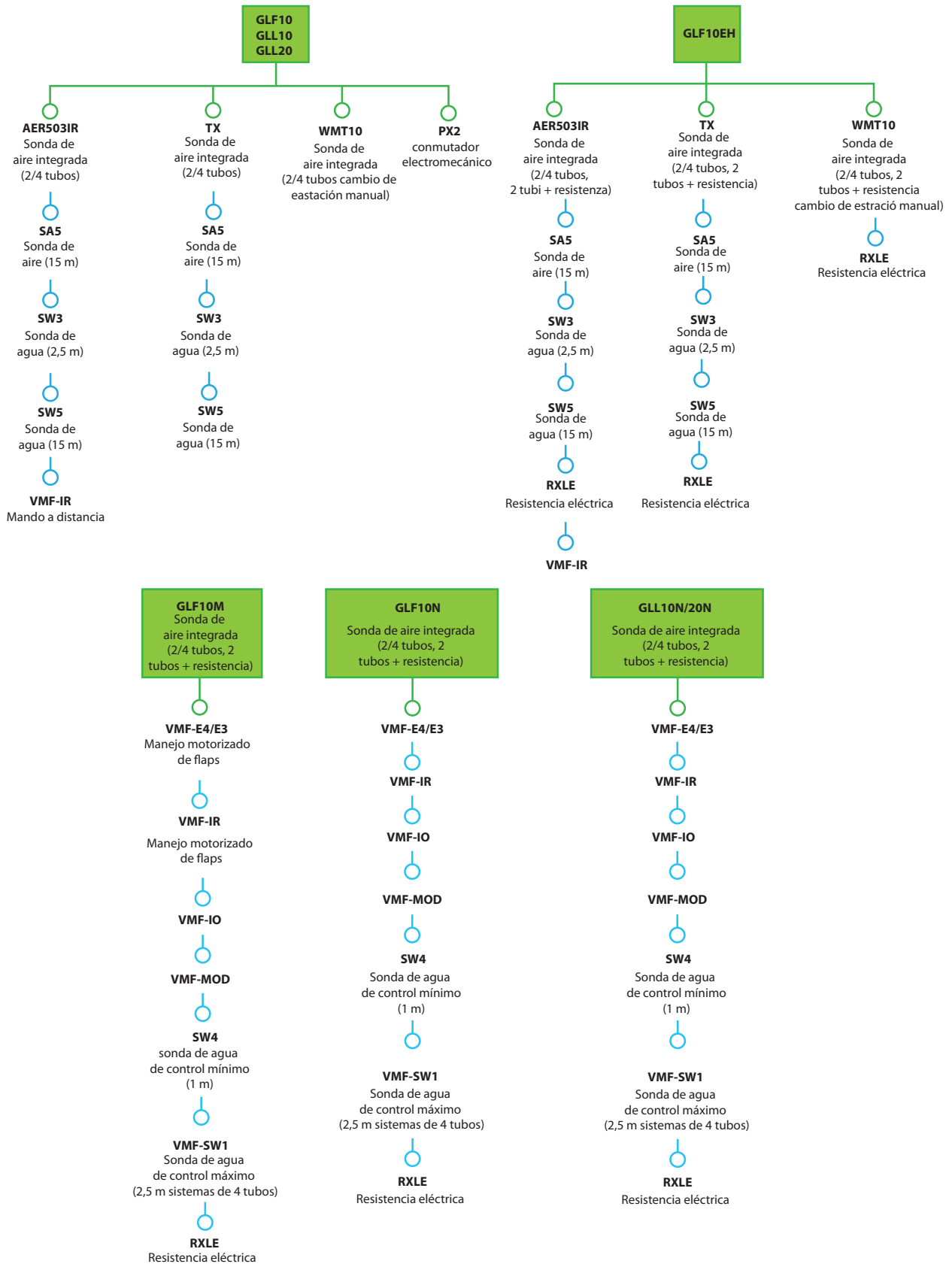

RXLE se puede instalar únicamente en la fábrica.

Rejillas de envío y aspiración accesorio obligatorio

GLF10: Rejilla de recuperación y ventilación de aire en material plástico color RAL 9010, tamaño 600x600 mm, perfectamente adaptable a los falsos techos estándar y sin partes superpuestas. La aspiración se realiza en la parte central donde se encuentra el filtro de aire fácilmente extraíble, el aire se descarga a través de las ranuras perimetrales con aletas que se pueden ajustar manualmente. Requiere la combinación con un tablero de pared. (tamaño 840x840 mm no disponible).

GLF10EH: Rejilla de recuperación y ventilación de aire en material plástico color RAL 9010, tamaño 600x600 mm, perfectamente adaptable a los falsos techos estándar y sin partes superpuestas. Está preparada para la combinación con la resistencia RXLE. La aspiración se realiza en la parte central donde se encuentra el filtro de aire fácilmente extraíble, el aire se descarga a través de las ranuras perimetrales que se pueden ajustar manualmente. Requiere la combinación con un tablero de pared. (tamaño 840x840 mm no disponible).

GLF10M: Rejilla de recuperación y ventilación de aire en material plástico color RAL 9010, tamaño 600x600 mm, perfectamente adaptable a los falsos techos estándar y sin partes superpuestas. Está equipada con un receptor de infrarrojos con botón de funcionamiento de emergencia, una tarjeta termostato que también requiere la instalación del panel VMF-E4 o el mando a distancia VMF-IR. La aspiración se realiza en la parte central donde se encuentra el filtro de aire fácilmente extraíble, el aire se descarga a través de las ranuras perimetrales motorizadas. (tamaño 840x840 mm no disponible).

GLF10N: Rejilla de recuperación y ventilación de aire en material plástico color RAL 9010, tamaño 600x600 mm, perfectamente adaptable a los falsos techos estándar y sin partes superpuestas. Está equipada con una tarjeta termostato que requiere necesariamente la instalación del panel VMF-E4 o del mando a distancia VMF-IR. La aspiración se realiza en la parte central donde se encuentra el filtro de aire fácilmente extraíble, el aire se descarga a través de las ranuras perimetrales que se pueden ajustar manualmente. (tamaño 840x840 mm no disponible).

GLL10: Rejilla de recuperación y ventilación de aire en material plástico color RAL 9010, tamaño 600x600 mm, perfectamente adaptable a los falsos techos estándar con partes superpuestas. La aspiración se realiza en la parte central donde se encuentra el filtro de aire fácilmente extraíble, el aire se descarga a través de las ranuras perimetrales que se pueden ajustar manualmente. Requiere la combinación con un tablero de pared.

GLL10N: Rejilla de recuperación y ventilación de aire en material plástico color RAL 9010, tamaño 600x600 mm, perfectamente adaptable a los falsos techos estándar con partes superpuestas. Está equipada con una tarjeta termostato que requiere necesariamente la instalación del panel VMF-E4X o del mando a distancia VMF-IR. La aspiración se realiza en la parte central donde se encuentra el filtro de aire fácilmente extraíble, el aire se descarga a través de las ranuras perimetrales que se pueden ajustar manualmente.

GLL20: Rejilla de recuperación y ventilación de aire en material plástico color RAL 9010, tamaño 840x840 mm, perfectamente adaptable a los falsos techos estándar con partes superpuestas. La aspiración se realiza en la parte central donde se encuentra el filtro de aire fácilmente extraíble, el aire se descarga a través de las ranuras perimetrales que se pueden ajustar manualmente. Requiere la combinación con un tablero de pared.

GLL20N: Rejilla de recuperación y ventilación de aire en material plástico color RAL 9010, tamaño 840x840 mm, perfectamente adaptable a los falsos techos estándar con partes superpuestas. Está equipada con una tarjeta termostato que requiere necesariamente la instalación del panel VMF-E4X o del mando a distancia VMF-IR. La aspiración se realiza en la parte central donde se encuentra el filtro de aire fácilmente extraíble, el aire se descarga a través de las ranuras perimetrales que se pueden ajustar manualmente.

AerSuite

La aplicación AerSuite permite el control remoto de la interfaz de usuario DI24, con termostatos VMF-E19/VMF-E19I, a través de dispositivos inteligentes con sistema operativo iOS y Android.

Se trata de una aplicación para teléfonos inteligentes y tabletas con la que el usuario podrá acceder y gestionar de forma remota el funcionamiento de su sistema.

Para obtener más información sobre el uso de la aplicación y de las funciones disponibles, consulte la correspondiente documentación en la página web.



Sistema VMF

DI24: Interfaz empotrable (caja 503) con pantalla táctil de 2,4" para combinar con los accesorios VMF-E19, VMF-E19I. Le permite regular y controlar la temperatura del interior de las habitaciones con precisión y puntualidad; además de acceder e interactuar con la información de funcionamiento, los parámetros y las alarmas de su sistema, le permite establecer franjas horarias. Gracias a su conexión Wi-Fi, DI24 en combinación con la APP AerSuite (disponible para Android e iOS) también puede controlarse a distancia. Toda la programación y la mayoría de las funciones se realizan de forma sencilla e intuitiva mediante la APP. Para permitir la personalización de la interfaz de manera que se integre perfectamente con el estilo de cada hogar, el DI24 es compatible con las placas de las principales marcas disponibles en el mercado. Para obtener más información, consulte nuestra documentación; sin embargo, también está disponible en el catálogo como accesorio separado una placa con su soporte de color grafito gris, DI24CP.

VMF-E3: Interfaz de usuario de pared, que se debe combinar con los accesorios VMF-E19, VMF-E19I y las rejillas GLF_N/M y GLL_N y se controlará mediante el mando VMF-IR.

VMF-E4DX: Interfaz usuario de pared. Parte frontal de color gris PANTONE 425C (METAL).

VMF-E4X: Interfaz usuario de pared. Parte frontal de color gris claro PANTONE COOL GRAY 1C.

VMF-IO: Administre la unidad exclusivamente desde un panel de control VMF centralizado sin panel de control de área.

VMF-IR: Interfaz de usuario compatible con el termostato AER503IR, VMF-E3 y todas las rejillas de cajas equipadas con el receptor de infrarrojos compatibles con VMF.

VMF-MOD: Placa de expansión para la gestión de válvulas moduladoras.

VMF-SW1: Sonda de agua (L = 2.5m) adicional que se utiliza eventualmente para instalaciones de 4 tubos con los termostatos VMF-E19 y VMF-E19I para el control del máximo rango de frío

Tableros de mando y sus accesorios

AER503IR: Termostato de empotrar con pantalla retroiluminada, teclado capacitivo y receptor de infrarrojos para el control de fan coils con motores asíncronos y brushless. El termostato en las instalaciones de 2 tubos puede controlar fan coils estándar o equipados con resistencia eléctrica, con dispositivos de depuración (Cold Plasma y lámpara germicida), con placa radiante o con doble entrega FCZ-D (Dualjet). También puede controlar instalaciones con paneles radiantes o instalaciones mixtas de fan coil y suelo radiante. Como también está equipado con un receptor de infrarrojos, puede ser controlado por el mando a distancia VMF-IR.

SAS: kit sonda aire (L = 15 m) con pasacables bloquea-sonda.

SIT3: Tarjeta de interfaz con el termostato. Permite crear una red de fan coils (máx. 10) controlados por un tablero de mandos centralizado (conmutador o termostato). manda las 3 velocidades del ventilador y debe instalarse en cada fan coil de la red; recibe los mandos desde el conmutador o desde la tarjeta SIT5. En caso de instalación de termostatos Aermec, es obligatorio proporcionar el accesorio si la absorción de la unidad supera los 0,7 A.

SIT5: Tarjeta de interfaz con el termostato. Permite crear una red de fan coils (máx. 10) controlados por un tablero de mandos centralizado. manda las 3 velocidades del ventilador y hasta 2 válvulas (sistemas de cuatro tubos); transmite los mandos del termostato a la red de fan coils.

SW3: Sonda agua (L = 2.5 m) para el control de mínima y máxima, permite el cambio de estación automático a los termostatos electrónicos dotados de change over lado agua.

SW4: sonda de la temperatura del agua que permite a los termostatos electrónicos dotados de change over lado agua el cambio automático de estación.

SW5: kit sonda agua (L = 15m) con bloque porta sonda, clip de fijación y porta sonda de intercambiador.

TX: Termostato de pared para el control de fan coils de 2/4 tubos con motores asíncronos y brushless. El termostato en las instalaciones de 2 tubos puede con-

trolar fan coils estándar o equipados con resistencia eléctrica, con dispositivos de depuración (Cold Plasma y lámpara germicida), con placa radiante o con doble entrega FCZ-D (Dualjet).

WMT10: Termostato electrónico, de color blanco, con ventilación continua o por medio de un termostato.

Resistencias eléctricas se puede instalar únicamente en la fábrica.

RXLE: Resistencia eléctrica para calentamiento, que puede instalarse en las unidades.

RXLE20: Resistencia eléctrica para calentamiento, que puede instalarse en las unidades.

Kit válvula de agua

VCFLX4: Kit de válvulas de 3 vías para fan coils de una sola batería en una instalación de 4 tubos. Con circuito "caliente" y "frío" totalmente separados. El kit consta de 2 válvulas aisladas de 3 vías y 4 conexiones completas con actuadores electromecánicos, carcassas aislantes para las válvulas y los correspondientes racores hidráulicos.

VHL1: Kit de válvulas motorizadas de 3 vías con 4 conexiones con accionador. Alimentación 230 V ~ 50 Hz.

VHL124: Kit de válvulas motorizadas de 3 vías con 4 conexiones con accionador. Alimentación 24V.

VHL20: Kit de válvulas motorizadas de 3 vías con 4 conexiones completas con el actuador y las correspondientes conexiones hidráulicas. Alimentación 230 V ~ 50 Hz.

VHL2024: Kit de válvulas motorizadas de 3 vías con 4 conexiones completas con el actuador y las correspondientes conexiones hidráulicas. Alimentación 24V.

VHL2: Kit de válvulas motorizadas de 2 vías con 2 conexiones con accionador. Alimentación 230 V ~ 50 Hz

VHL22: Kit de válvulas motorizadas de 2 vías con 2 conexiones completas con el actuador y las correspondientes conexiones hidráulicas. Alimentación 230 V ~ 50 Hz

VHL2224: Kit de válvulas motorizadas de 2 vías con 2 conexiones completas con el actuador y las correspondientes conexiones hidráulicas. Alimentación 24V.

VHL224: Kit de válvulas motorizadas de 2 vías con 2 conexiones con accionador. Alimentación 24V.

Accesorios para la instalación

KFL: Brida de envío, permite el envío de aire a un local contiguo.

KFL20: Brida de envío, permite el envío de aire a un local contiguo. Se pueden montar hasta 3 KFL20 en la misma unidad.

KFLD: Brida de aspiración, permite introducir el aire exterior directamente en el local sin mezclarlo.

KFLD20: Brida de aspiración, permite introducir el aire exterior directamente en el local sin mezclarlo. Se pueden montar hasta 2 KFLD20 en la misma unidad.

FCLMC10: Capa perimetral de chapa galvanizada y pintada, de tamaño 600x600 mm, que se utiliza cuando el grupo fan coil se instala fuera del falso techo. Su uso tiene una finalidad estética y de protección, por lo que las características técnicas del fan coil permanecen inalteradas. Combinable solo con las rejillas GLL/GLLI

FCLMC20: Capa perimetral de chapa galvanizada y pintada, de tamaño 840x840 mm, que se utiliza cuando el grupo fan coil se instala fuera del falso techo. Su uso tiene una finalidad estética y de protección, por lo que las características técnicas del fan coil permanecen inalteradas. Combinable solo con las rejillas GLL/GLLI

COMPATIBILIDAD ACCESORIOS

Rejillas de envío y aspiración

Modelo	Ver	32	34	36	38	42	44	62	64
GLF10 (1)	FCL,V2,VL
GLF10EH (2)	FCL,V2,VL
GLF10M (3)	FCL,V2,VL
GLF10N (3)	FCL,V2,VL
Modelo	Ver	72	82	84	102	104	122	124	
GLF10 (1)	FCL,V2,VL	.							
GLF10EH (2)	FCL,V2,VL	.							
GLF10M (3)	FCL,V2,VL	.							
GLF10N (3)	FCL,V2,VL	.							

(1) No es compatible con el sistema VMF y con las resistencias eléctricas.

(2) No es compatible con el sistema VMF, pero sí con las resistencias eléctricas.

(3) Compatible con el sistema VMF y con las resistencias eléctricas.

Rejilla de aspiración y de impulsión

Modelo	Ver	32	34	36	38	42	44	62	64
GLL10 (1)	FCL,V2,VL
GLL10N (2)	FCL,V2,VL
Modelo	Ver	72	82	84	102	104	122	124	
GLL10 (1)	FCL,V2,VL	.							
GLL10N (2)	FCL,V2,VL	.							
GLL20 (1)	FCL,V2,VL		
GLL20N (2)	FCL,V2,VL		

(1) No es compatible con el sistema VMF y con las resistencias eléctricas.

(2) Compatible con el sistema VMF.

Sistema VMF

Modelo	Ver	32	34	36	38	42	44	62	64
DI24	FCL,V2,VL
VMF-E3	FCL,V2,VL
VMF-E4DX	FCL,V2,VL
VMF-E4X	FCL,V2,VL
VMF-IO	FCL,V2,VL
VMF-IR	FCL,V2,VL
VMF-MOD	FCL,V2,VL
VMF-SW1	FCL,V2,VL
Modelo	Ver	72	82	84	102	104	122	124	
DI24	FCL,V2,VL	
VMF-E3	FCL,V2,VL	
VMF-E4DX	FCL,V2,VL	
VMF-E4X	FCL,V2,VL	

Modelo	Ver	72	82	84	102	104	122	124
VMF-IO	FCL,V2,VL	*	*	*	*	*	*	*
VMF-IR	FCL,V2,VL	*	*	*	*	*	*	*
VMF-MOD	FCL,V2,VL	*	*	*	*	*	*	*
VMF-SW1	FCL,V2,VL	*	*	*	*	*	*	*

Paneles de mandos y accesorios específicos

Modelo	Ver	32	34	36	38	42	44	62	64	72	82	84	102	104	122	124
AERS03IR (1)	FCL,V2,VL	*	*	*	*	*	*	*	*	*	*	*	*	*	*	*
SA5 (2)	FCL,V2,VL	*	*	*	*	*	*	*	*	*	*	*	*	*	*	*
SIT3 (3)	FCL,V2,VL	*	*	*	*	*	*	*	*	*	*	*	*	*	*	*
SIT5 (4)	FCL,V2,VL	*	*	*	*	*	*	*	*	*	*	*	*	*	*	*
SW3 (2)	FCL,V2,VL	*	*	*	*	*	*	*	*	*	*	*	*	*	*	*
SW4	FCL,V2,VL	*	*	*	*	*	*	*	*	*	*	*	*	*	*	*
SWS (2)	FCL,V2,VL	*	*	*	*	*	*	*	*	*	*	*	*	*	*	*
TX (5)	FCL,V2,VL	*	*	*	*	*	*	*	*	*	*	*	*	*	*	*
WMT10 (5)	FCL,V2,VL	*	*	*	*	*	*	*	*	*	*	*	*	*	*	*

(1) Instalación en pared.

(2) Sonda para los termostatos AERS03IR-TX si la hay.

(3) Fichas para los termostatos AERS03IR-TX si las hay, que se instalarán si el consumo de la unidad supera 0,7 Amperio.

(4) Sonda para los termostatos AERS03IR-TX si la hay.

(5) Instalación de pared. Si el consumo de la unidad es superior a 0,7 A o si se van a gestionar varias unidades con un solo termostato, se debe contar con la tarjeta SIT3 y/o SIT5.

Kit válvula de 3 vías

Modelo	Ver	32	34	36	38	42	44	62	64
VHL1 (1)	FCL,V2,VL		*		*		*		*
VHL124 (1)	FCL,V2,VL		*		*		*		*

Modelo	Ver	72	82	84	102	104	122	124
VHL20 (1)	FCL,V2,VL			*		*		*
VHL2024 (1)	FCL,V2,VL			*		*		*

(1) Accesorio obligatorio en las tuberías de 4 tubos.

Kit válvula de 2 vías

Modelo	Ver	32	34	36	38	42	44	62	64
VHL2 (1)	FCL,V2,VL		*		*		*		*
VHL224 (1)	FCL,V2,VL		*		*		*		*

Modelo	Ver	72	82	84	102	104	122	124
VHL22 (1)	FCL,V2,VL			*		*		*
VHL2224 (1)	FCL,V2,VL			*		*		*

(1) Accesorio obligatorio en las instalaciones de 4 tubos con caudal variable.

Kit válvula para instalación de 4 tubos

Modelo	Ver	32	34	36	38	42	44	62	64	72
VCFLX4 (1)	VL	*		*		*		*		*

(1) La válvula debe ser dirigida desde los tableros de mandos habilitados para la función de control de las válvulas.

Brida de ventilación

Modelo	Ver	32	34	36	38	42	44	62	64
KFL	FCL,V2,VL	*	*	*	*	*	*	*	*
KFLD	FCL,V2,VL	*	*	*	*	*	*	*	*

Modelo	Ver	72	82	84	102	104	122	124
KFL	FCL,V2,VL	*						
KFL20	FCL,V2,VL		*	*	*	*	*	*
KFLD	FCL,V2,VL	*						
KFLD20	FCL,V2,VL		*	*	*	*	*	*

Capa perimetral

Modelo	Ver	32	34	36	38	42	44	62	64
FCLMC10 (1)	FCL,V2,VL	*	*	*	*	*	*	*	*

Modelo	Ver	72	82	84	102	104	122	124
FCLMC10 (1)	FCL,V2,VL	*						
FCLMC20 (1)	FCL,V2,VL		*	*	*	*	*	*

(1) Combinable solo con las rejillas GLL/GLLI

Resistencia eléctrica instalable solo in fabbrica

Modelo	Ver	32	34	36	38	42	44	62	64	72
RXLE (1)	FCL,V2,VL	*		*		*		*		*

Modelo	Ver	82	84	102	104	122	124
RXLE20 (1)	FCL,V2,VL	*		*		*	

(1) È obbligatorio prevedere una tra le griglie che gestiscono la resistenza.

DATOS DE LAS PRESTACIONES

2 tubos

	FCL32			FCL36			FCL42			FCL62			FCL72			FCL82			FCL102			FCL122					
	1	2	3	1	2	3	1	2	4	1	2	4	1	2	4	1	2	4	1	2	4	1	2	4			
	L	M	H	L	M	H	L	M	H	L	M	H	L	M	H	L	M	H	L	M	H	L	M	H			
Rendimientos en calefacción 70 °C / 60 °C (1)																											
Potencia térmica	kW			2,22	2,95	4,00	3,42	4,50	6,27	3,32	4,47	7,34	5,19	6,37	10,49	6,14	7,57	11,32	5,88	8,12	11,88	8,30	11,71	17,73	10,53	14,73	21,75
Caudal de agua lado instalación	l/h			194	258	350	300	394	549	290	391	642	454	558	918	538	662	991	514	710	1039	726	1025	1551	921	1289	1903
Pérdidas de carga lado instalación	kPa			4	6	10	6	10	19	6	10	24	12	17	42	14	20	42	7	13	26	6	12	25	11	21	42
Rendimientos en calefacción 45 °C / 40 °C (2)																											
Potencia térmica	kW			1,10	1,47	1,98	1,70	2,24	3,12	1,65	2,22	3,64	2,58	3,17	5,21	3,50	3,76	5,63	2,92	4,03	5,90	4,12	5,82	8,81	5,23	7,32	10,80
Caudal de agua lado instalación	l/h			192	254	345	295	389	541	287	386	633	448	550	905	530	654	977	507	701	1025	716	1011	1530	909	1271	1877
Pérdidas de carga lado instalación	kPa			4	6	11	6	9	17	5	9	23	10	15	36	13	19	40	7	12	23	4	7	15	10	17	35
Rendimientos en enfriamiento 7 °C / 12 °C																											
Potencia frigorífica	kW			1,14	1,44	1,86	1,77	2,22	2,96	1,94	2,51	3,88	2,63	3,17	4,90	2,75	3,29	5,35	2,76	3,97	5,85	4,00	5,82	8,85	5,31	7,40	10,83
Potencia frigorífica sensible	kW			0,97	1,22	1,48	1,37	1,75	2,36	1,36	1,79	3,09	1,83	2,23	3,73	1,84	2,29	3,99	1,86	2,69	4,05	2,89	4,22	6,51	3,99	5,63	8,30
Caudal de agua lado instalación	l/h			200	253	327	308	387	516	337	437	679	458	551	856	484	571	938	482	695	1032	697	1012	1547	921	1292	1893
Pérdidas de carga lado instalación	kPa			4	7	10	6	9	15	7	11	25	12	16	36	13	18	43	7	14	28	7	13	28	10	19	38
Ventilador																											
Tipo	tipo	Centrifugo			Centrifugo			Centrifugo			Centrifugo			Centrifugo			Centrifugo			Centrifugo			Centrifugo				
Motor del ventilador	tipo	Asíncrono			Asíncrono			Asíncrono			Asíncrono			Asíncrono			Asíncrono			Asíncrono			Asíncrono				
número	nº	1			1			1			1			1			1			1			1				
Caudal de aire	m³/h	300	410	600	300	410	600	260	360	700	380	500	880	400	520	900	460	680	1100	560	830	1350	750	1100	1750		
Nivel de potencia sonora (3)	dB(A)	35,0	38,0	46,0	35,0	38,0	46,0	35,0	38,0	53,0	41,0	47,0	61,0	44,0	49,0	60,0	39,0	43,0	50,0	40,0	45,0	54,0	44,0	50,0	60,0		
Potencia absorbida	W	21	31	45	21	31	45	-	32	75	26	37	83	50	58	110	45	80	150	50	80	155	55	105	175		
Diámetro de los racores																											
Tipo	tipo	Gas - F			Gas - F			Gas - F			Gas - F			Gas - F			Gas - F			Gas - F			Gas - F				
Intercambiador principal	Ø	3/4"			3/4"			3/4"			3/4"			3/4"			3/4"			3/4"			3/4"				
Intercambiador de calor de paquete con aletas																											
Contenido de agua de le intercambiadore principal	l	0,6			0,8			0,8			1,3			1,3			2,6			4,0			4,0				
Alimentación																											
Alimentación		230V~50Hz			230V~50Hz			230V~50Hz			230V~50Hz			230V~50Hz			230V~50Hz			230V~50Hz			230V~50Hz				

(1) Aire ambiente 20 °C b.s.; Agua (in/out) 70 °C/60 °C

(2) Aire ambiente 20 °C b.s.; Agua (in/out) 45 °C/40 °C; EUROVENT

(3) Aermec determina el valor de la potencia sonora en función de las mediciones efectuadas según la normativa UNI EN ISO 16583:15, cumpliendo con lo requerido por la Certificación Eurovent.

4 tubos

4 tubos

	FCL34			FCL38			FCL44			FCL64			FCL84			FCL104			FCL124					
	1	2	3	1	2	3	1	2	3	1	2	4	1	2	4	1	2	4	1	2	4			
	L	M	H	L	M	H	L	M	H	L	M	H	L	M	H	L	M	H	L	M	H			
Rendimientos en calefacción 65 °C / 55 °C (1)																								
Potencia térmica	kW			1,74	1,95	2,32	1,74	1,95	2,32	1,75	2,04	2,44	2,21	2,50	3,19	4,73	5,71	7,59	5,27	6,53	8,93	6,30	8,31	11,17
Caudal de agua lado instalación	l/h			152	171	203	152	171	203	153	178	240	194	219	279	414	500	664	461	571	782	551	727	977
Pérdidas de carga lado instalación	kPa			6	7	10	6	7	10	6	7	10	10	10	19	6	8	12	7	10	17	9	15	25
Rendimientos en enfriamiento 7 °C / 12 °C																								
Potencia frigorífica	kW			1,14	1,44	1,86	1,63	2,05	2,73	1,79	2,31	2,95	2,43	2,93	4,51	2,76	3,97	5,85	3,45	4,84	7,05	4,52	6,11	8,63
Potencia frigorífica sensible	kW			0,97	1,22	1,48	1,28	1,63	2,20	1,25	1,65	2,13	1,69	2,06	3,43	1,86	2,69	4,05	2,43	3,45	5,15	3,32	4,57	6,60
Caudal de agua lado instalación	l/h			200	253	327	284	358	476	314	396	626	424	510	793	482	695	1032	602	845	1238	786	1068	1513
Pérdidas de carga lado instalación	kPa			4	7	10	5	8	13	6	10	15	11	16	35	6	12	25	7	13	26	12	22	38
Ventilador																								
Tipo	tipo	Centrifugo			Centrifugo			Centrifugo			Centrifugo			Centrifugo			Centrifugo			Centrifugo				
Motor del ventilador	tipo	Asíncrono			Asíncrono			Asíncrono			Asíncrono			Asíncrono			Asíncrono			Asíncrono				
número	nº	1			1			1			1			1			1			1				
Caudal de aire	m³/h	300	410	600	300	410	600	260	360	530	380	500	880	460	680	1100	560	830	1350	750	1100	1750		
Nivel de potencia sonora (2)	dB(A)	35,0	38,0	46,0	35,0	38,0	46,0	35,0	39,0	46,0	41,0	47,0	61,0	39,0	43,0	50,0	40,0	45,0	54,0	46,0	50,0	60,0		
Potencia absorbida	W	21	31	45	21	31	45	22	32	47	32	45	101	45	80	150	50	80	155	55	105	175		
Diámetro de los racores																								
Tipo	tipo	Gas - F			Gas - F			Gas - F			Gas - F			Gas - F			Gas - F			Gas - F				
Intercambiador principal	Ø	3/4"			3/4"			3/4"			3/4"			3/4"			3/4"			3/4"				
Intercambiador secundario	Ø	1/2"			1/2"			1/2"			1/2"			1/2"			1/2"			1/2"				
Intercambiador de calor de paquete con aletas																								
Contenido de agua de le intercambiadore principal	l	0,8			0,8			0,8			1,1			2,6			2,6			2,6				
Contenido de agua en el intercambiador secundario	l	0,2			0,2			0,2			0,2			1,4			1,4			1,4				
Alimentación																								
Alimentación		230V~50Hz			230V~50Hz			230V~50Hz			230V~50Hz			230V~50Hz			230V~50Hz			230V~50Hz				

(1) Aire ambiente 20 °C b.s.; Agua (in/out) 65 °C/55 °C; EUROVENT

(2) Aermec determina el valor de la potencia sonora en función de las mediciones efectuadas según la normativa UNI EN ISO 16583:15, cumpliendo con lo requerido por la Certificación Eurovent.

DIMENSIONES

Dimensiones FCL 32 - 34 - 36 - 38 - 42 - 44 - 64 - 72 con GLF

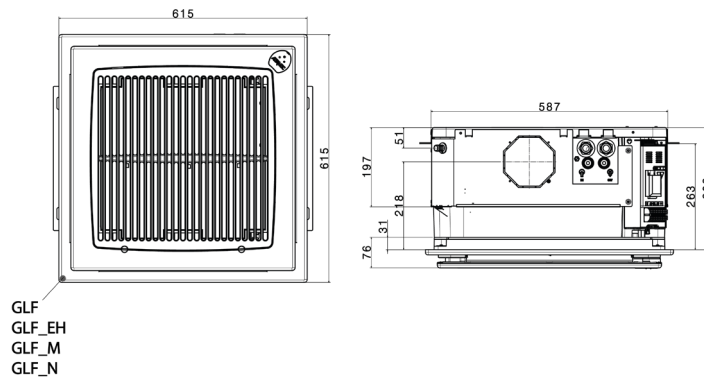

Dimensiones FCL 32 - 34 - 36 - 38 - 42 - 44 - 64 - 72 con GLL

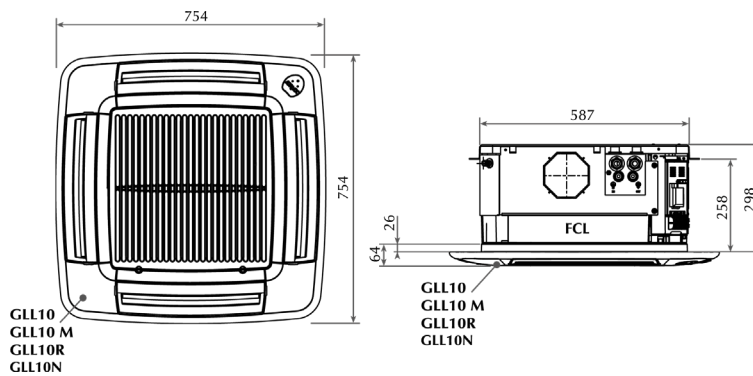

Dimensiones FCL 82 - 84 - 102 - 104 - 122 - 124 con GLL

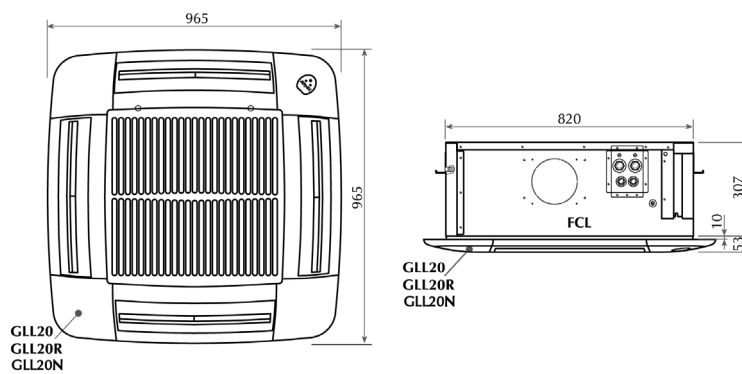

Tamaño		102	104	122	124	32	34	36	38	42	44	62	64	72	82	84	
Dimensiones y pesos																	
	FCL	kg	36	36	36	36	20	21	20	21	21	21	22	22	22	35	36
Peso en vacío	V2	kg	36	36	36	36	20	21	20	21	20	21	21	22	22	35	36
	VL	kg	35	35	35	35	20	20	20	20	20	22	22	22	34	35	

Aermec se reserva el derecho de efectuar, en cualquier momento, todas las modificaciones que considere necesarias para mejorar el producto, modificando eventualmente los datos técnicos correspondientes.

Aermec S.p.A.
Via Roma, 996 - 37040 Bevilacqua (VR) - Italia
Tel. 0442633111 - Telefax 044293577
www.aermec.com